

技術者用カタログ

# 電動送風機

環境へ 心くぼり ホスピタリティ

昭和電機

検索

詳細の外形寸法図、性能曲線は、  
弊社ホームページにて配信中です。

<http://www.showadenki.co.jp>

# ほしい送風機が見つからない、 そんな不満を与えません。

昭和電機は、「流れの技術」と「回転機の技術」を磨きつづけ、最高、最良の方法によって、多種類にわたる製品群を開発してきました。市場のニーズや顧客のニーズに応える最適な商品を提供するため、国際品質保証規格であるISO9001が要求する品質保証システムを導入し、より高いクオリティを追求しています。

このカタログには、電動機軸直結形の送風機、いわゆる電動送風機(略称、電送)の製品を紹介しています。用途に応じた機種をお選びください。

「次なる風」をつねに起こし続ける昭和電機の電動送風機。必ず、皆様のご要望にお応えします。

● 電動送風機製品群マップ

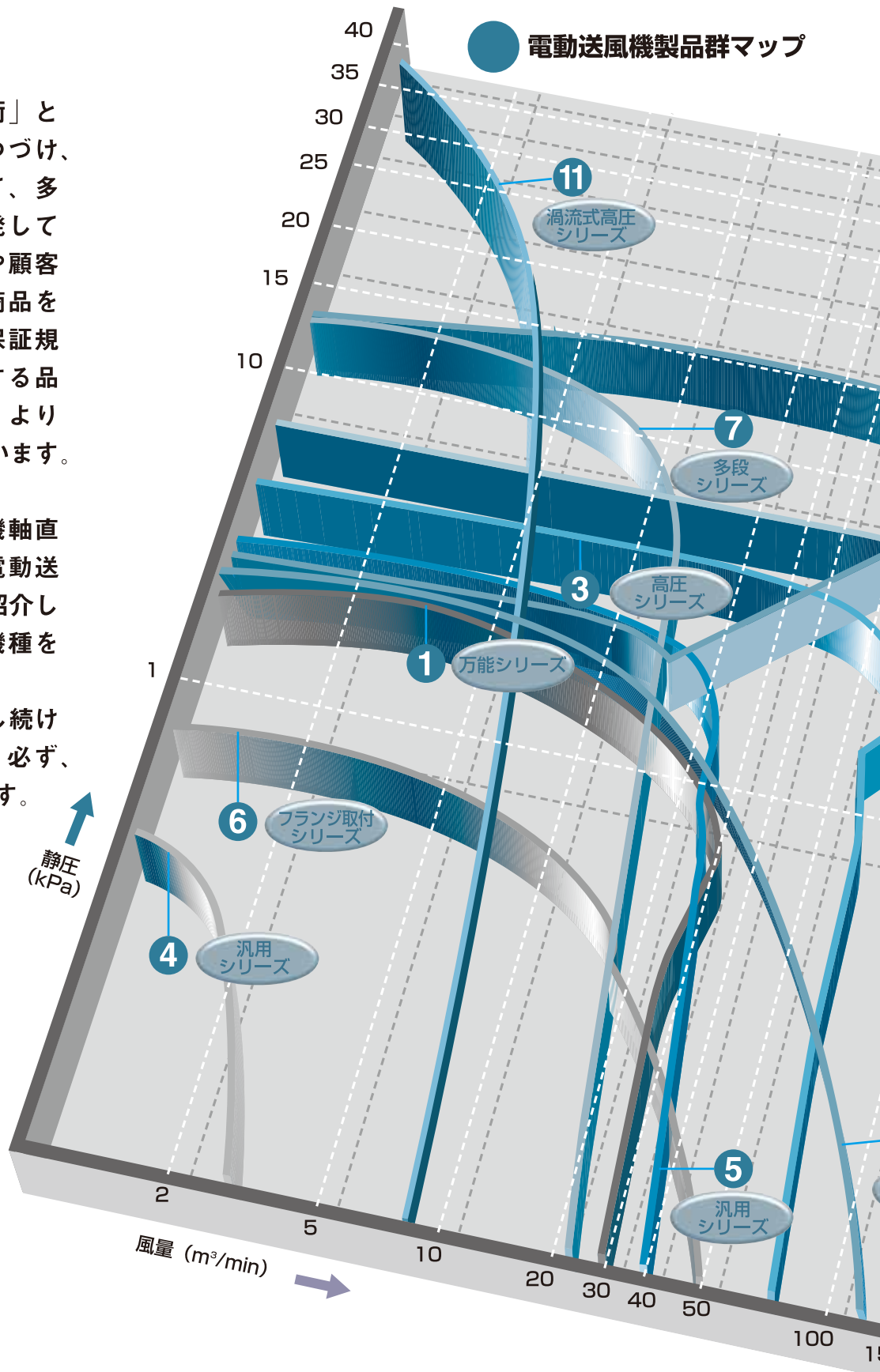

● 電動送風機  
このカタログをご覧ください。  
電動機軸直結形の送風機

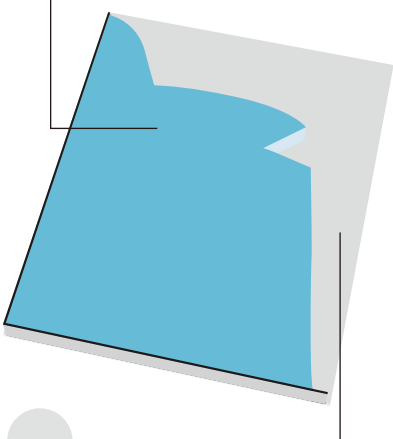

● ファン・ブローア  
ファン・ブローア...ファン・ブローアのカatalogをご覧ください。  
主に鋼板製の送風機

電動送風機 カタログの見方……P3~4  
 性能曲線図一覧表 ……P5~8  
 仕様一覧表 ……P9~10

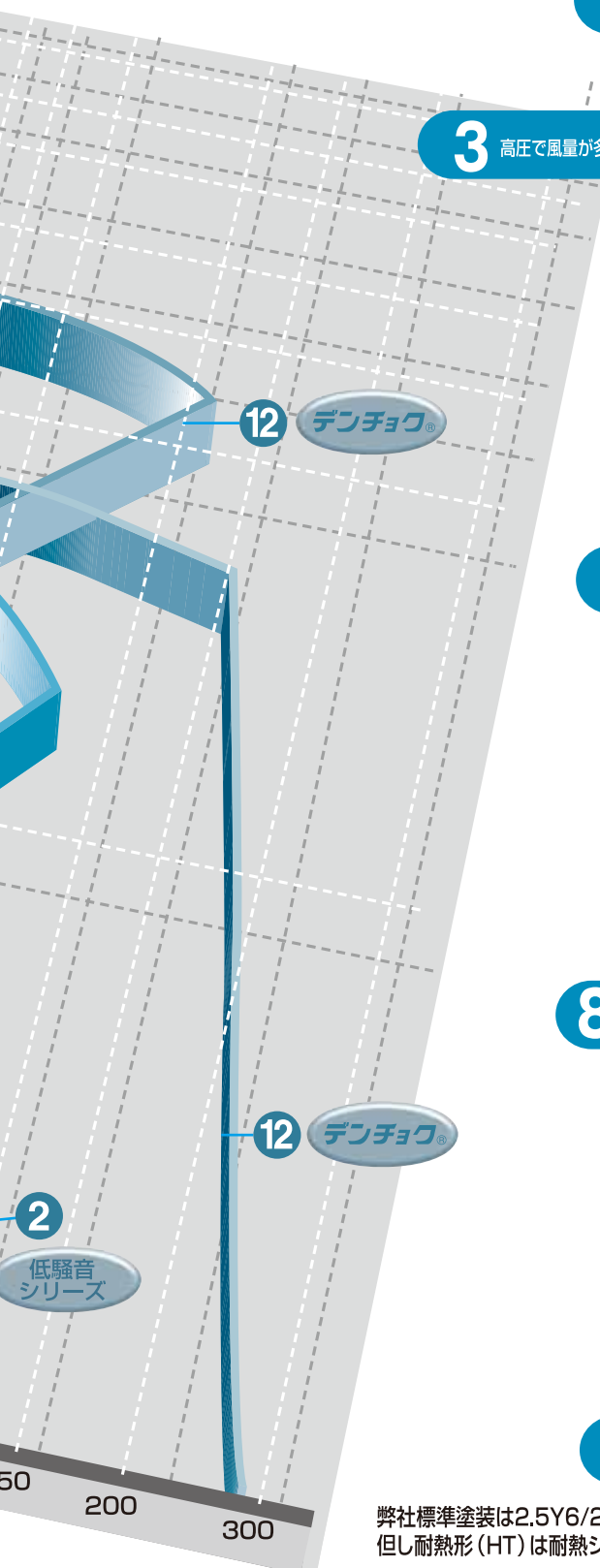

**1** 多用途に適した高品質・万能タイプ



万能シリーズ (EC/EM/EP) …… P11~22

**2** 低騒音を追求したタイプ

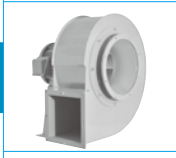

低騒音シリーズ (AH) …… P23~31

**3** 高圧で風量が多く選定範囲が広い多目的タイプ



高圧シリーズ (KSB) …… P33~44

**4** 軽量タイプ



汎用シリーズ (SF/SB) …… P45~48

**5** 汎用タイプ



汎用シリーズ (SF/SB) …… P49~54

**6** 吐出フランジ取付タイプ



フランジ取付シリーズ (FS) …… P55~60

**7** 多段形タイプ



多段シリーズ (U75/U100B) …… P61~73



高効率電動送風機プレミアム効率…P74

**8** 接ガス部ステンレス製タイプ



ステンレス製・鋼板製電動送風機…P75~82

**9** 防爆タイプ



耐圧防爆形・安全増防爆形シリーズ (MD,ME) ……P83~86

**10** 高圧タイプ



渦流式高圧シリーズ (ガストプロア U2V/U2S) ……P87~94

**11** 電動機軸直結タイプ



デンチョク® (K1D/M1D/T1D/T2DB1D) ……P99~129

弊社標準塗装は2.5Y6/2 (9. 高圧タイプは除く) 但し耐熱形 (HT) は耐熱シルバです。

送風機用途例 ……P32  
 オプション品 ……P95~98  
 技術資料 ……P130~134

# 電動送風機カタログの見方

## 形式の見方

- 電動送風機について、当社では下記のような取扱をしています。  
カタログ表示は代表形式を記載しておりますが、銘板、図書関係につきましては次のように表示しております。

例) EC-100T 右回転、下部水平、3相200V級、50/60Hzの場合

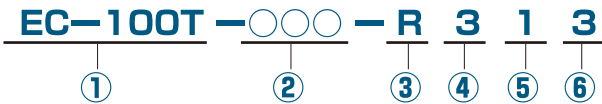

- ①本カタログに掲載されている形式。(代表形式)
- ②特注仕様番号 標準仕様欄以外の仕様が発生しなければこの項は表示されません。(③④⑤⑥以外の仕様が発生した場合は記載されます。)

例を参考にすると

EC-100T-R313 となります。

- ③送風機の回転方向(電動機側から見た)を示します。

- ・右回転の場合：R (特注仕様品の場合：M)
- ・左回転の場合：L (特注仕様品の場合：H)

※P10の仕様一覧表の回転方向欄をご参照下さい。

- ④送風機の吐出方向を示します。

- ・上部水平の場合 1
- ・上部垂直吐出の場合 2
- ・下部水平吐出の場合 3

※下部垂直吐出も特注で対応可能です。

- ⑤相・電圧の区分を示します。

●単相の場合アルファベットの表示になります。

100V	A	200V	F
105V	B	210V	G
110V	C	220V	H
115V	D	230V	J
120V	E	240V	K

・上記の電圧、電圧等級、あるいは電圧定格数が増えた場合など、代表形式・その他の項が変更になる場合があります。

●三相の場合数値表示になります。

200V級	1
230V級	2
346V級	3
380V級	4
400V級	5
460V級	6

- ⑥周波数を示します。

- 50Hz.....1
- 60Hz.....2
- 50/60Hz.....3

※標準品は、KSB・Uタイプを除き、周波数表示は3になります。

外形寸法図のケーシング鋼板製はSS材とSUS材をあらわします。(寸法は材質により異なることがあります。)

※デンチョク®はP99、渦流式高圧シリーズはP87をご覧ください。

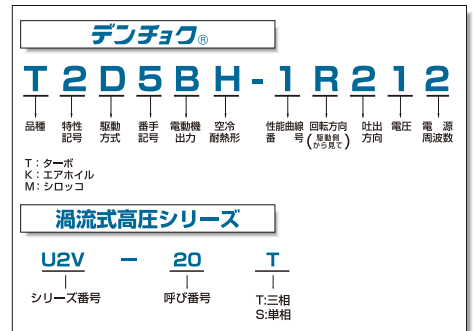

●単相 (50, 60Hz対応)

使用電圧(V)	100	105	110	115	120	200	210	220	230	240
電圧呼び	100V級	105V級	110V級	115V級	120V級	200V級	210V級	220V級	230V級	240V級

●三相

使用電圧(V)	200 208 210	220 230 240	346 350 360	380 390	400 415 420	440 460 480	500 530	550
50Hz								
60Hz								
電圧呼び	200V級	230V級	346V級	380V級	400V級	460V級	500V級	550V級

## 性能曲線図の見方

例：EC-63Tの60Hzでの性能曲線の見方

風量が4 m<sup>3</sup>/minの場合、風量軸①と60Hzの曲線の交点を②とし、②から静圧軸の交点③を読むと、静圧は0.48kPaであることがわかります。

また、性能曲線の②の交点から上に伸ばし、60Hzの騒音曲線との交点を④とし、④から騒音軸との交点⑤を読むと、68dBということがわかります。

このカタログに記載されている性能曲線は、すべて20℃での表示となっております。

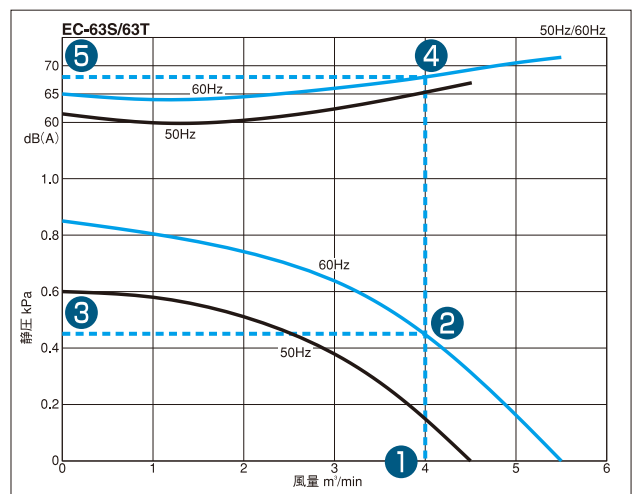

仕様表の見方

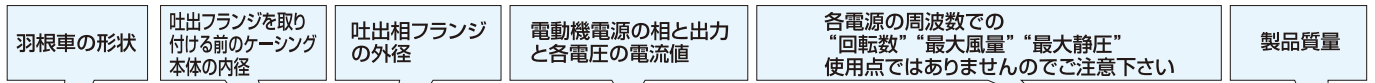

標準仕様

羽根車	形式	ケーシング 吐出内径 (mm)	吐出 相フランジ 外径(mm)	相	出力 (kW)	電 流 (A)				50Hz			60Hz			質 量 (kg)							
						100V		200V		回 転 数 (min <sup>-1</sup> )	最大風量 (m <sup>3</sup> /min)	最大静圧 (kPa)	回 転 数 (min <sup>-1</sup> )	最大風量 (m <sup>3</sup> /min)	最大静圧 (kPa)								
						50Hz	60Hz	50Hz	60Hz														
ターボ ファン	EC-63S	63	63	単	0.1	1.4	1.7	—	—	2800	4.5	0.60	3400	5.5	0.85	6.5							
	EC-63T	63	63	3		—	—	0.8	0.8/0.8														
	EC-75S	75	75	単	0.2	3.5	3.5	—	—														
	EC-75T	75	75	3		—	—	1.2	1.1/1.1														
	EC-100S	100	97	単	0.4	6.0	7.8	—	—								2850	13	1.32	3450	16	1.91	15
	EC-100T	100	97	3		—	—	2.5	2.5/2.4														
	EC-125	125	123	3	1.0	—	—	4.5	4.5/4.2														
シロッコ ファン	EM-100T7	100	97	3	0.75	—	—	3.5	3.5/3.2	2850	16	1.28	3450	16(19)	1.81	16							

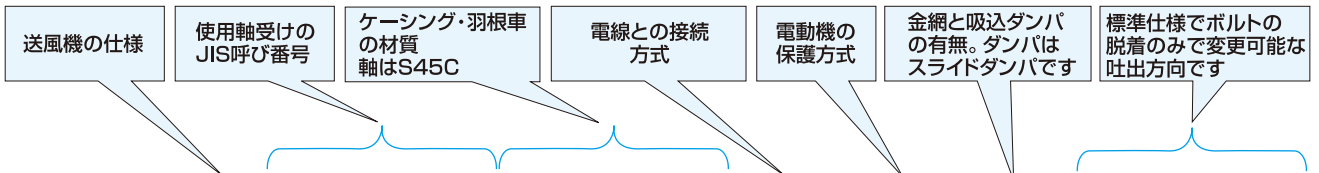

羽根車	形式	送風機仕様	軸受呼び番号		材 質		接続方式	電動機 保護方式	吐出 金網	吸込 ダンパ	吐出口 可変方向	回転方向										
			羽根車側	反羽根車側	ケーシング	羽根車																
ターボ ファン	EC-63S	標準形	6202UUCM	6200UUCM	ADC12	SPCC	端 子 台	全閉形	付・付	付・付	3. 2. 1	右回転 電動機側から 見て時計方向 標準品は3方向です										
	EC-63T	耐熱形	6202ZCC3	6200ZCC3																		
	EC-75S	標準形	6202UUCM	6202UUCM	ADC12	SPCC							端 子 台	全閉外扇形	付・付	付・付	3. 2. 1					
	EC-75T	耐熱形	6202ZCC3	6202ZCC3																		
	EC-100S	標準形	6304UUCM	6203UUCM	ADC12	SPCC												端 子 台	全閉外扇形	ナシ・付	ナシ・付	3. 2. 1
	EC-100T	耐熱形	6304ZCC3	6203ZCC3																		
	EC-125	標準形	6205UUCM	6203UUCM	ADC12	SPCC																
耐熱形		6205ZCC3	6203ZCC3																			

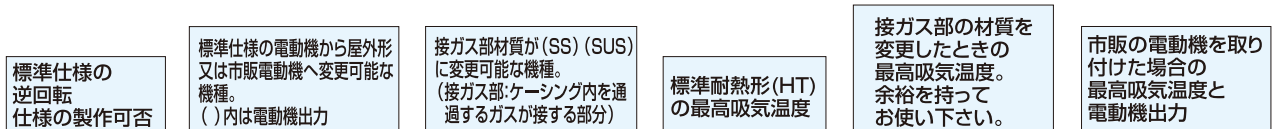

標準生産品				特注生産品										
形式	回転方向	最高吸気温度	逆回転の製作可否	常 温 形					耐 熱 形					
				電動機部の変更				材質変更 (接ガス部)	昭和製電動機		市販電動機			
				昭和製電動機		市販電動機			最高吸気温度		最高吸気温度			
				全閉外 扇屋外	耐圧 (MD) 安増 (ME)	屋内・屋外 安増・耐圧防爆	接ガス部SS 接ガス部SUS		標準	耐圧 (MD)・安増 (ME)	# SS製 350℃ # SUS製 400℃	全閉形・150℃ 耐圧120℃・安増・150℃	全閉形・200℃~250℃ 耐圧120℃・安増・200℃	
万 能 シ リ ー	EC-63S	右	60℃	×	○	○	×	×	○	250℃	×	○	×	×
	EC-63T	右	60℃	40℃	○	○	○(0.2kW)	○(0.4kW)	○	250℃	120℃/150℃	○	○(0.4kW)	○(0.4kW)
	EC-75S	右	60℃	×	○	○	×	×	○	250℃	×	○	×	×
	EC-75T	右	60℃	40℃	○	○	○(0.2kW)	○(0.4kW)	○	250℃	120℃/150℃	○	○(0.4kW)	○(0.4kW)
	EC-100S	右	60℃	×	○	○	×	×	○	250℃	×	○	×	×
	EC-100T	右	60℃	40℃	○	○	○(0.5kW)	○(0.75kW)	○	250℃	120℃/150℃	○	○(0.75kW)	○(0.75kW)
	EC-125	右	60℃	40℃	○	○	○(1.0kW)	○(1.5kW)	○	250℃	120℃/150℃	○	○(1.5kW)	○(1.5kW)
	EM-100T7	右	60℃	40℃	○	○	○(0.75kW)	○(0.75kW)	○	250℃	120℃/150℃	○	○(0.75kW)	○(0.75kW)
	EM-125M2	右	60℃	40℃	○	○	○(2.2kW)	○(2.2kW)	○	250℃	120℃/150℃	○	○(2.2kW)	○(2.2kW)

このカタログに記載されていない特注品は、弊社営業担当までお問い合わせ下さい。

# 性能曲線図 一覧表

シリーズごとに、性能曲線をまとめて表示しています。P5、P6は50Hzの場合です。  
機種選定に際して、ご活用下さい。

## 50Hz用

形式 掲載ページ

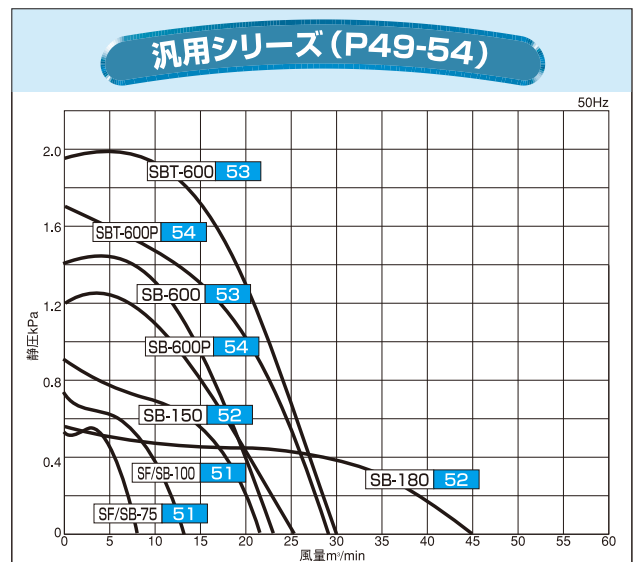
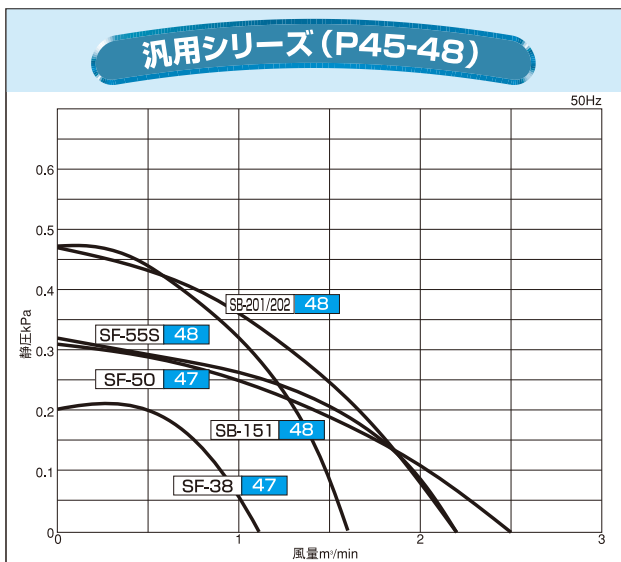
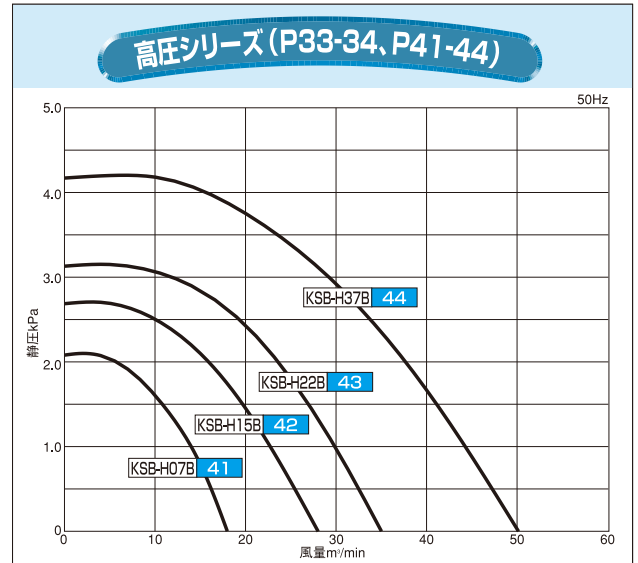
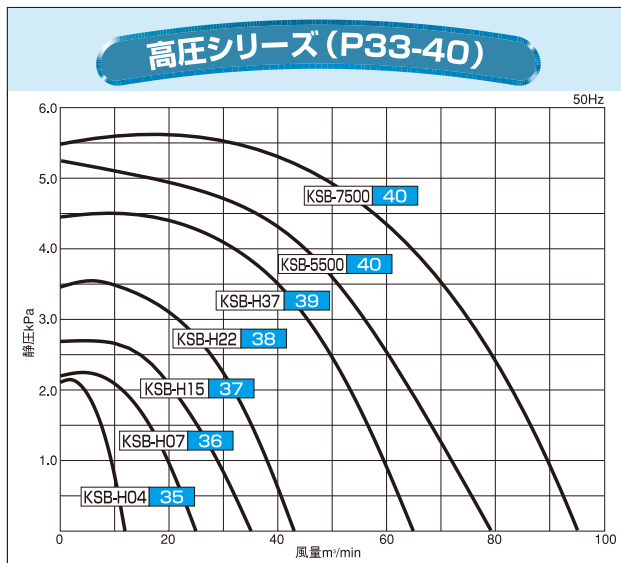
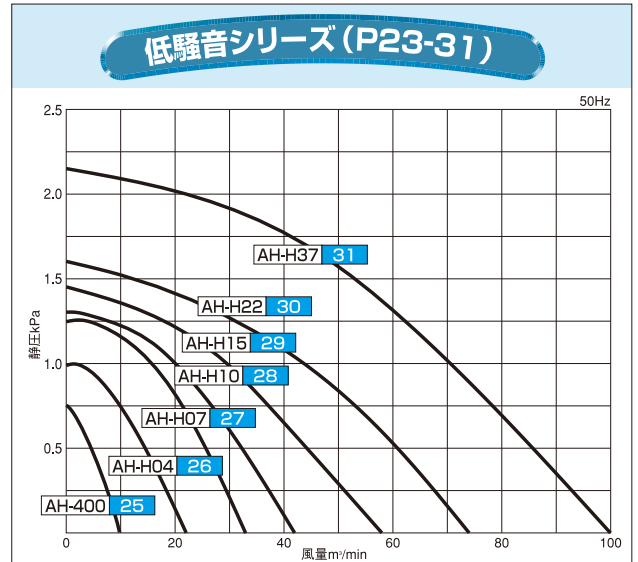
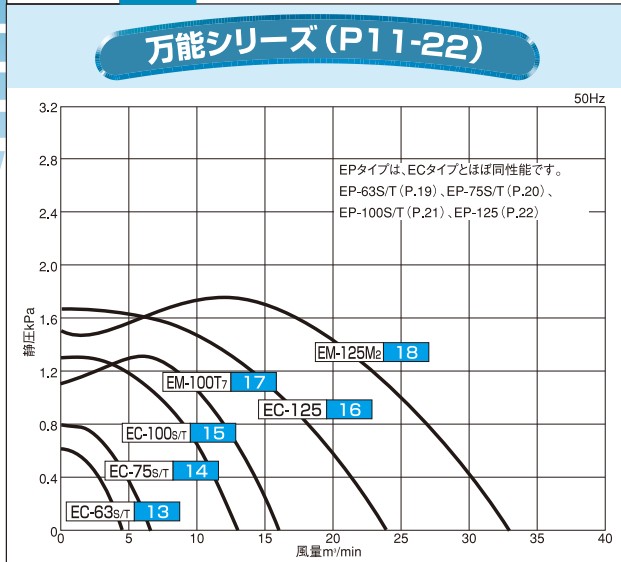

# 50Hz用

フランジ取付シリーズ (P55-60)

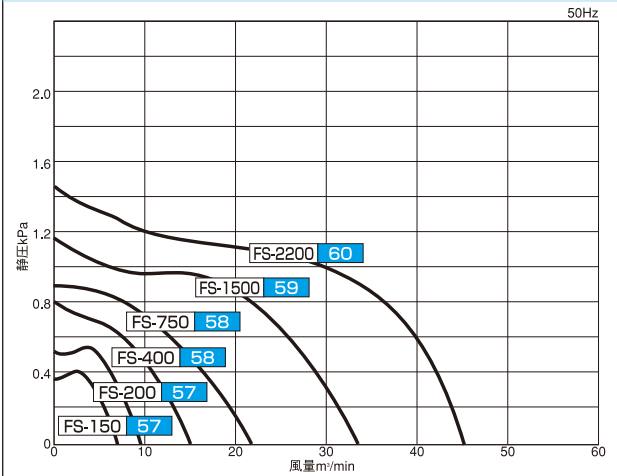

多段シリーズ (U75) (P61-66)

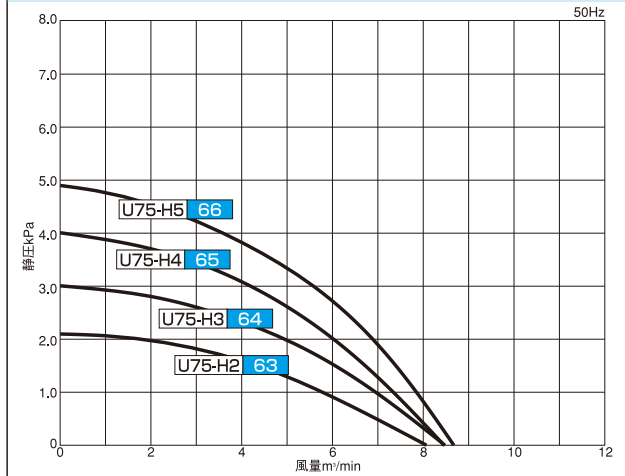

多段シリーズ (U100B) (P61-62, P67-73)

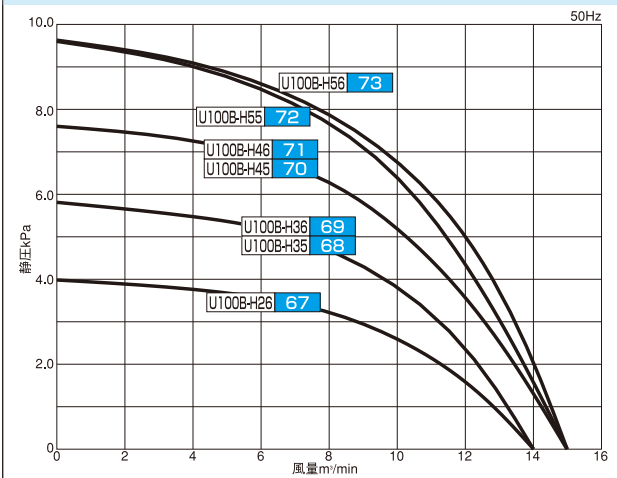

渦流式高圧シリーズ (U2V単相) (P87-91)

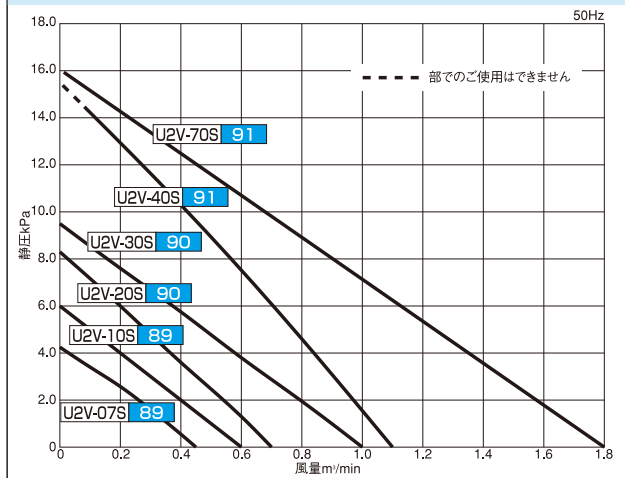

渦流式高圧シリーズ (U2V3相) (P87-92)

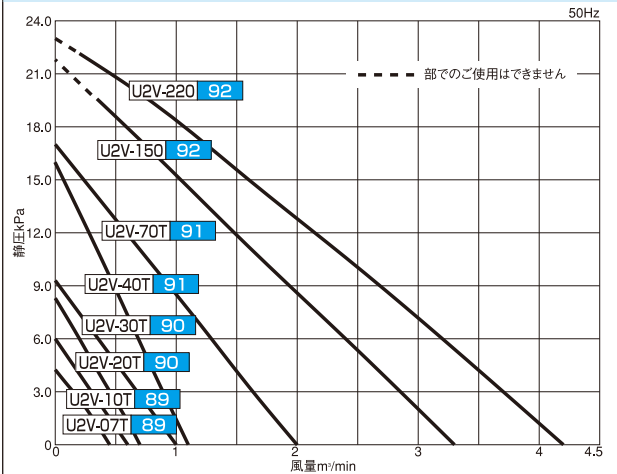

渦流式高圧シリーズ (U2S) (P87-88, P92-93)

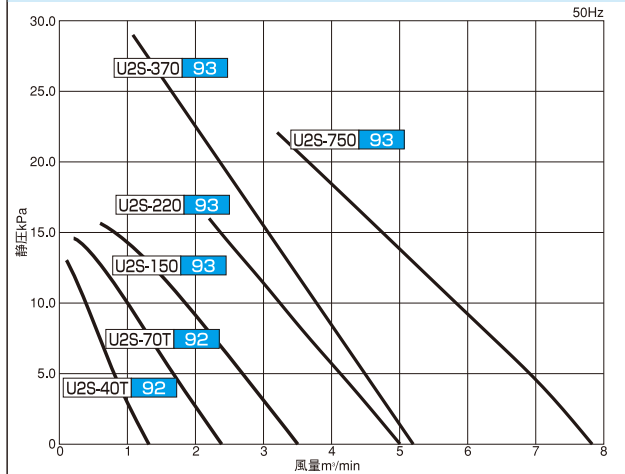

# 性能曲線図 一覧表

シリーズごとに、性能曲線をまとめて表示しています。P7、P8は60Hzの場合です。  
機種選定に際して、ご活用下さい。

## 60Hz用

形式 掲載ページ

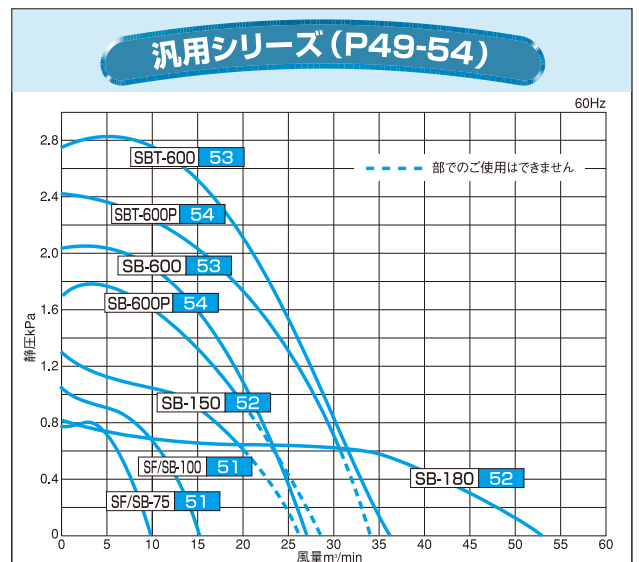
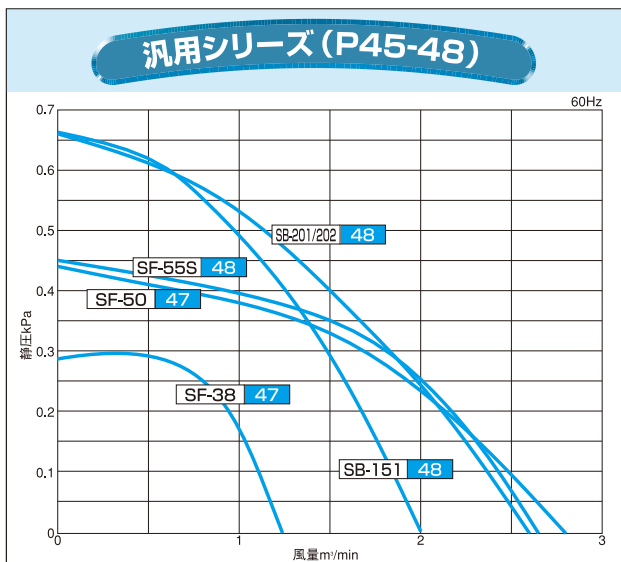
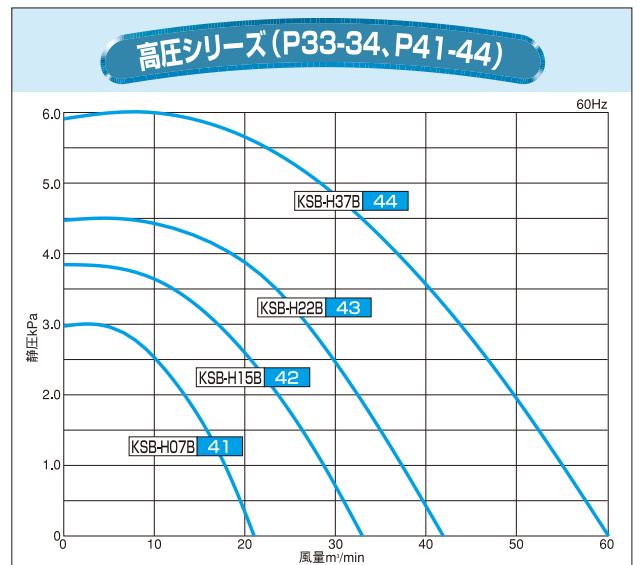
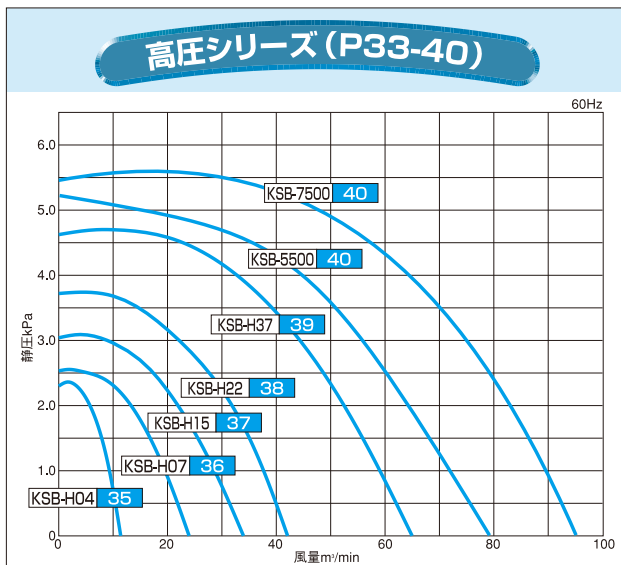
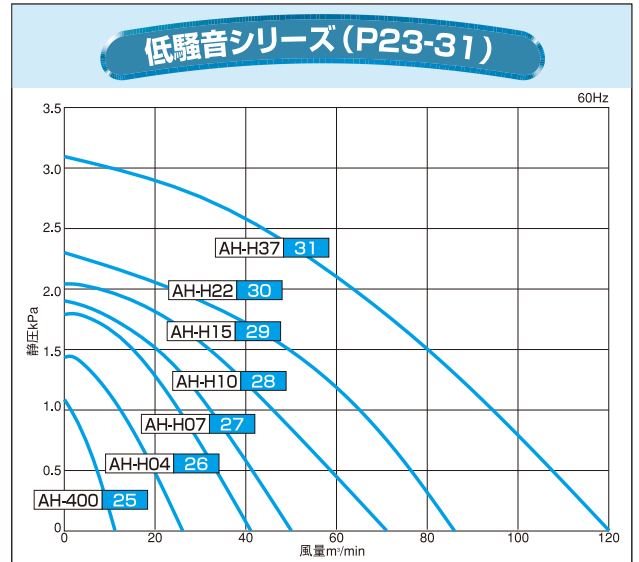
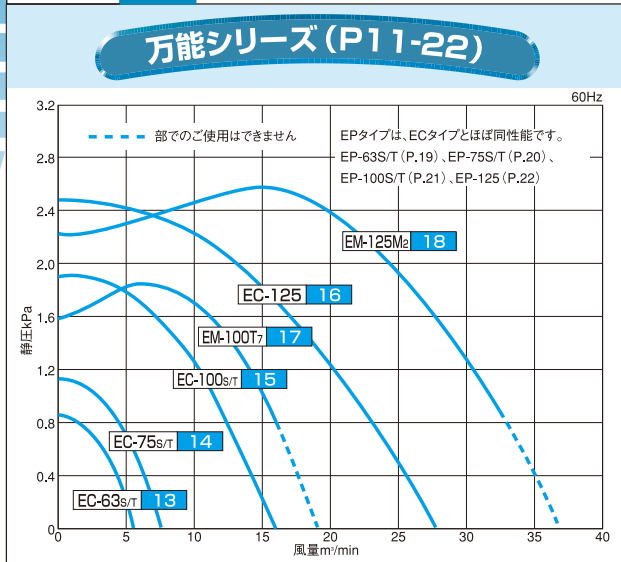

# 60Hz用

フランジ取付シリーズ (P55-60)

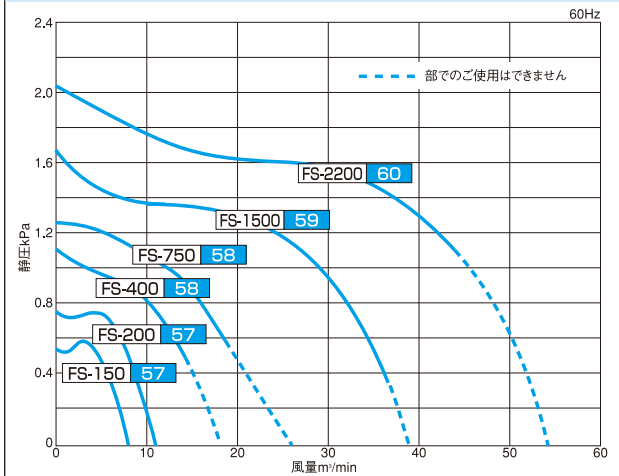

多段シリーズ (U75) (P61-66)

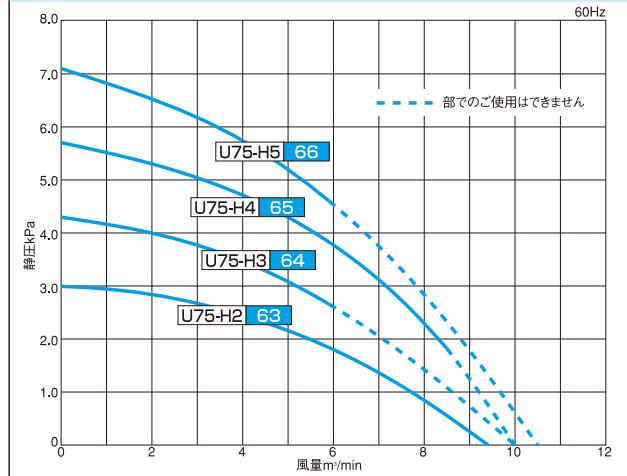

多段シリーズ (U100B) (P61-62, P67-73)

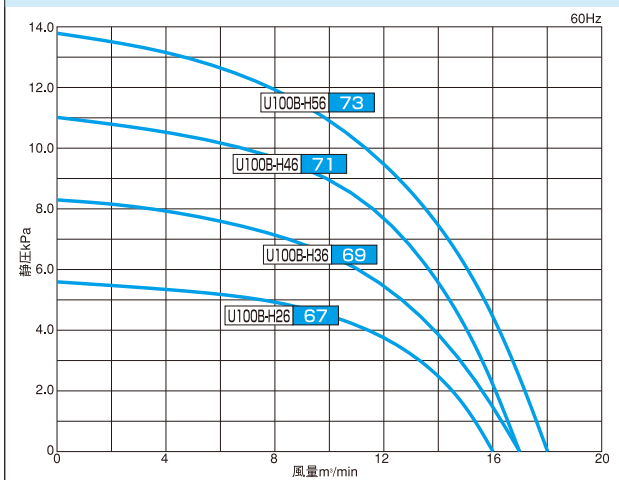

渦流式高圧シリーズ (U2V単相) (P87-91)

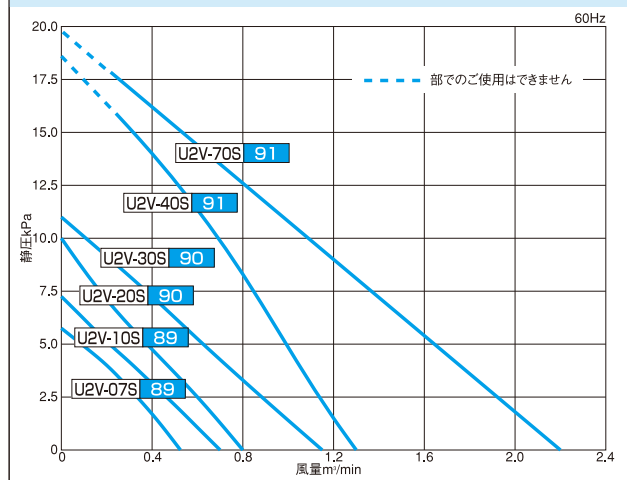

渦流式高圧シリーズ (U2V3相) (P87-92)

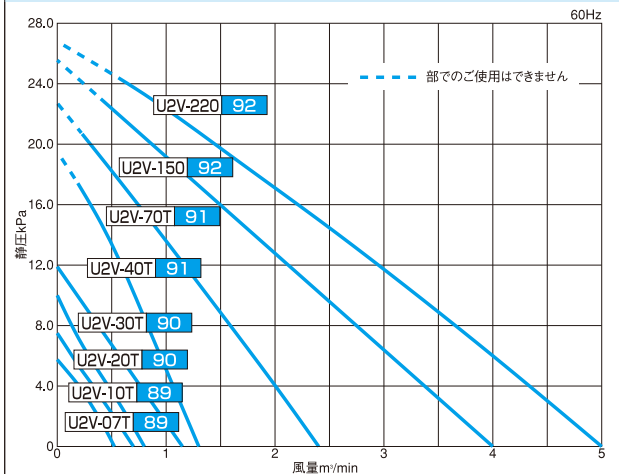

渦流式高圧シリーズ (U2S) (P87-88, P92-93)

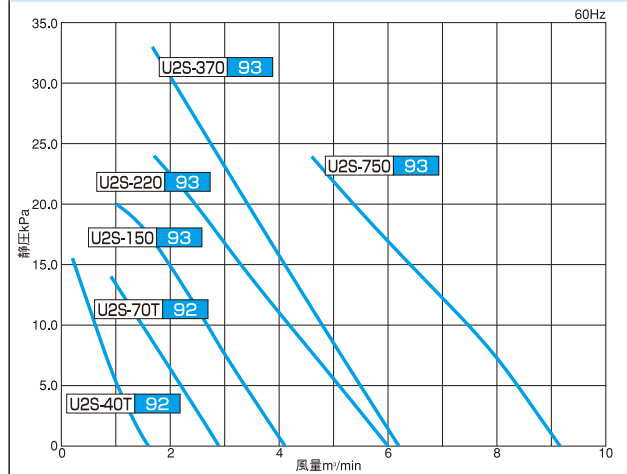

# 仕様一覧表

## 標準生産品

形式	吐出 相フランジ 外径(mm)	相	出力 (kW)	電動機 保護方式	電 流 (A)						50Hz			60Hz			質量 (kg)	材 質		接続方式
					100V		200V		220V	回転数 (min <sup>-1</sup> )	最大風量 (m <sup>3</sup> /min)	最大静圧 (kPa)	回転数 (min <sup>-1</sup> )	最大風量 (m <sup>3</sup> /min)	最大静圧 (kPa)	ケーシング		羽根車 《耐熱形》		
					50Hz	60Hz	50Hz	60Hz	60Hz											
万能シリーズ	EC-63S	63	単	0.1	全閉	1.4	1.7	-	-	-	2800	4.5	0.60	3400	5.5	0.85	6.5	ADC12	SPCC	端子台
	EC-63T	63	3	0.1	全閉	-	-	0.8	0.8	0.8	2800	4.5	0.60	3400	5.5	0.85	6.5	ADC12	SPCC	端子台
	EC-75S	75	単	0.2	全閉外扇	3.5	3.5	-	-	-	2800	6.5	0.80	3400	7.5	1.15	8.3	ADC12	SPCC	端子台
	EC-75T	75	3	0.2	全閉外扇	-	-	1.2	1.1	1.1	2800	6.5	0.80	3400	7.5	1.15	8.3	ADC12	SPCC	端子台
	EC-100S	97	単	0.4	全閉外扇	6.0	7.8	-	-	-	2850	13	1.32	3450	16	1.91	13.8	ADC12	SPCC	端子台
	EC-100T	97	3	0.4	全閉外扇	-	-	2.5	2.5	2.4	2850	13	1.32	3450	16	1.91	13.8	ADC12	SPCC	端子台
	EC-125	123	3	1.0	全閉外扇	-	-	4.5	4.5	4.2	2850	24	1.70	3450	28	2.50	21	ADC12	SPCC	端子台
	EM-100T7	97	3	0.75	全閉外扇	-	-	3.5	3.5	3.2	2850	16	1.28	3450	16(19)	1.81	16	ADC12	SPCC	端子台
	EM-125M2	123	3	2.2	全閉外扇	-	-	9.5	9.2	8.4	2850	33	1.67	3450	32(37)	2.50	25	ADC12	SPCC	端子台
	EP-63S	63	単	0.1	全閉	1.4	1.7	-	-	-	2800	5.0	0.60	3400	6.0	0.85	6.5	ADC12	AC2B(SS400)	端子台
	EP-63T	63	3	0.1	全閉	-	-	0.8	0.8	0.8	2800	5.0	0.60	3400	6.0	0.85	6.5	ADC12	AC2B(SS400)	端子台
	EP-75S	75	単	0.2	全閉外扇	3.5	3.5	-	-	-	2800	7.0	0.80	3400	8.0	1.15	9	ADC12	AC2B(SS400)	端子台
	EP-75T	75	3	0.2	全閉外扇	-	-	1.2	1.1	1.1	2800	7.0	0.80	3400	8.0	1.15	9	ADC12	AC2B(SS400)	端子台
	EP-100S	97	単	0.4	全閉外扇	6.0	7.8	-	-	-	2850	13.5	1.18	3450	16	1.67	13	ADC12	ADC12(SS400)	端子台
	EP-100T	97	3	0.4	全閉外扇	-	-	2.5	2.5	2.4	2850	13.5	1.18	3450	16	1.67	13	ADC12	ADC12(SS400)	端子台
EP-125	123	3	1.0	全閉外扇	-	-	4.5	4.5	4.2	2850	23	1.50	3450	24(27)	2.15	20	ADC12	AC2B(SS400)	端子台	
低騒音シリーズ	AH-H04	97	3	0.2	全閉	-	-	1.2	1.1	1.1	2800	9.5	0.75	3400	11	1.05	10	AC2B	AC2B	端子台
	AH-H04	123	3	0.4	全閉外扇	-	-	2.3	2.3	2.1	2900	22	1.00	3450	26	1.45	20	AC2B	AC2B	端子台
	AH-H07	144×144	3	0.75	全閉外扇	-	-	3.4	3.3	3.1	2900	33	1.25	3450	41	1.80	30	AC2B	SS400	端子台
	AH-H10	160×160	3	1.0	全閉外扇	-	-	4.1	4.0	3.7	2900	42	1.30	3450	50	1.90	36	SS400	SS400	端子台
	AH-H15	180×180	3	1.5	全閉外扇	-	-	6.1	6.3	5.9	2900	58	1.45	3450	71	2.05	52	SS400	SS400	端子台
	AH-H22	210×210	3	2.2	全閉外扇	-	-	9.4	9.6	8.9	2900	74	1.60	3450	86	2.30	61	SS400	SS400	端子台
	AH-H37	240×240	3	3.7	全閉外扇	-	-	15.1	13.7	12.9	2900	100	2.15	3450	120	3.10	77	SS400	SS400	端子台
高圧シリーズ	KSB-H04	82	3	0.4	全閉外扇	-	-	2.3	2.3	2.1	2900	12	2.15	3450	11.5	2.35	24	AC2B	SS400	端子台
	KSB-H07	123	3	0.75	全閉外扇	-	-	3.4	3.3	3.1	2900	25	2.25	3450	24	2.55	29	AC2B	SS400	端子台
	KSB-H15	123	3	1.5	全閉外扇	-	-	6.1	6.3	5.9	2900	35	2.70	3450	34	3.10	45	AC2B	SS400	端子台
	KSB-H22	148	3	2.2	全閉外扇	-	-	9.4	9.6	8.9	2900	43	3.55	3450	42	3.75	53	AC2B	SS400	端子台
	KSB-H37	175	3	3.7	全閉外扇	-	-	15.1	13.7	12.9	2900	65	4.50	3450	65	4.70	70	AC2B	SS400	端子台
	KSB-5500	JIS5K200A	3	5.5	全閉外扇	-	-	★20.0	★20.0	★18.4	2920	79	5.20	3510	79	5.20	165	SS400	SS400	端子台
	KSB-7500	JIS5K200A	3	7.5	全閉外扇	-	-	★26.0	★26.0	★24.2	2920	90	5.59	3510	90	5.59	180	SS400	SS400	端子台
	KSB-H07B	123	3	0.75	全閉外扇	-	-	3.4	3.3	3.1	2900	18	2.10	3450	21	3.00	29	AC2B	SS400	端子台
	KSB-H15B	123	3	1.5	全閉外扇	-	-	6.1	6.3	5.9	2900	28	2.70	3450	33	3.85	45	AC2B	SS400	端子台
	KSB-H22B	148	3	2.2	全閉外扇	-	-	9.4	9.6	8.9	2900	35	3.15	3450	42	4.50	52	AC2B	SS400	端子台
KSB-H37B	175	3	3.7	全閉外扇	-	-	15.1	13.7	12.9	2900	50	4.20	3450	60	6.00	69	AC2B	SS400	端子台	
汎用シリーズ	SF-38	41	単	0.025	開放	1.0	1.0	-	-	-	2830	1.1	0.21	3280	1.2	0.31	2	AC2B	A5052P	プラグ付2m
	SF-50	49	単	0.04	全閉	0.8	0.8	-	-	-	2700	2.2	0.32	3200	2.6	0.45	2.9	AC2B	A5052P	プラグ付2m
	SF-55S	49	単	0.04	全閉	0.8	1.0	-	-	-	2700	2.5	0.31	3200	2.8	0.44	3	SPCC	A5052P	プラグ付2m
	SB-151	41	単	0.04	全閉	0.7	0.7	-	-	-	2700	1.6	0.47	3200	2.0	0.66	3	SPCC	ADC12	プラグ付2m
	SB-201	49	単	0.04	全閉	0.7	0.7	-	-	-	2700	2.2	0.47	3200	2.6	0.66	3	SPCC	ADC12	プラグ付2m
	SB-202	49	3	0.04	全閉	-	-	0.3	0.3	0.3	2700	2.2	0.47	3200	2.6	0.66	3	SPCC	ADC12	リード線10cm3本
	SF-75	75	単	0.25	全閉	4.5	4.5	-	-	-	2800	8.0	0.55	3400	9.5	0.80	8	AC2B	SPCC	端子台
汎用シリーズ	SB-75	75	3	0.25	全閉	-	-	1.4	1.3	1.3	2800	8.0	0.55	3400	9.5	0.80	8	AC2B	SPCC	端子台
	SF-100	97	単	0.4	全閉外扇	6.0	7.8	-	-	-	2850	13	0.71	3450	15	1.03	11.5	AC2B	SPCC	端子台
	SB-100	97	3	0.4	全閉外扇	-	-	2.5	2.5	2.4	2850	13	0.71	3450	15	1.03	11.5	AC2B	SPCC	端子台
	SB-150	150×150	3	0.75	全閉外扇	-	-	3.5	3.5	3.2	2850	21	0.90	3450	20(25)	1.30	18	AC2B	SS400	端子台
	SB-180	194×194	3	1.5	全閉外扇	-	-	6.5	6.0	6.0	1430	45	0.54	1715	53	0.79	50	SS400	SS400	端子台
	SB-600	148	3	0.75	全閉外扇	-	-	3.5	3.5	3.2	2850	23	1.45	3450	27	2.05	22	AC2B	SS400	端子台
	SB-600P	148	3	0.75	全閉外扇	-	-	3.5	3.5	3.2	2850	25	1.25	3450	20(29)	1.75	22	AC2B	SS400	端子台
	SBT-600	148	3	1.5	全閉外扇	-	-	6.2	6.2	5.7	2850	30	1.96	3450	36	2.84	31	AC2B	SS400	端子台
	SBT-600P	148	3	1.5	全閉外扇	-	-	6.2	6.2	5.7	2850	29	1.77	3450	30(34)	2.45	30	AC2B	SS400	端子台
フランジ取付シリーズ	FS-150	70×80	3	0.2	全閉	-	-	1.2	1.1	1.1	2800	7.0(6.2)	0.39(0.35)	3400	8.0(7.0)	0.55(0.50)	6	AC2B	SPCC	端子台
	FS-200	76×76	3	0.25	全閉	-	-	1.5	1.5	1.5	2800	9.5	0.55	3400	11	0.75	8.5	AC2B	SPCC	端子台
	FS-400	102×102	3	0.4	全閉外扇	-	-	2.5	2.5	2.4	2850	15	0.80	3450	14(18)	1.08	12	AC2B	SPCC	端子台
	FS-750	110×120	3	0.75	全閉外扇	-	-	3.5	3.5	3.2	2850	21	0.85	3450	19(26)	1.25	16	AC2B	SS400	端子台
	FS-1500	144×166	3	1.5	全閉外扇	-	-	6.2	6.2	5.7	2850	32	1.13	3450	37(39)	1.62	24	SS400	SS400	端子台
	FS-2200	150×170	3	2.2	全閉外扇	-	-	9.5	9.2	8.4	2850	45	1.43	3450	43(53)	2.06	29	SS400	SS400	端子台
多段シリーズ	U75-H2	75	3	0.4	全閉外扇	-	-	2.3	2.3	2.1	2900	8.1	2.10	3450	9.4	3.00	16	ADC12	A5052P	端子台
	U75-H3	75	3	0.4	全閉外扇	-	-	2.3	2.3	2.1	2900	8.5	3.00	3450	5.9(10)	4.30	18	ADC12	A5052P	端子台
	U75-H4	75	3	1.0	全閉外扇	-	-	4.1	4.0	3.7	2900	8.5	4.00	3450	8.5(10)	5.70	25	ADC12	A5052P	端子台
	U75-H5	75	3	1.0	全閉外扇	-	-	4.1	4.0	3.7	2900	8.7	4.90	3450	5.9(10.5)	7.10	27	ADC12	A5052P	端子台
	U100B-H26	100	3	1.5	全閉外扇	-	-	6.1	6.3	5.9	2900	14	4.00	3450	16	5.60	39	ADC12	A5052P	端子台
	U100B-H35	100	3	1.5	全閉外扇	-	-	6.1	-	-	2900	14	5.80	-	-	42	ADC12	A5052P	端子台	
	U100B-H36	100	3	2.2	全閉外扇	-	-	9.4	9.6	8.9	2900	14	5.80	3450	17	8.30	44	ADC12	A5052P	端子台
	U100B-H45	100	3	2.2	全閉外扇	-	-	9.4	-	-	2900	15	7.60	-						

標準生産品					特注生産品													
形式	回転方向	最高吸気温度		逆回転の製作可否	常温形					耐熱形								
		標準	耐圧(MD)安増(ME)		電動機部の変更		材質変更(接ガス部)	昭和製電動機			市販電動機			昭和製電動機			市販電動機	
					屋外	耐圧(MD)安増(ME)		屋内・屋外安増・耐圧防塵	接ガス部SS	接ガス部SUS	最高吸気温度			最高吸気温度				
											標準	耐圧(MD)/安増(ME)	#SS製 350℃ #SUS製 400℃	直結形	直結形	カップリング直結形		
万能シリーズ	EC-63S	右	60℃	×	○	○	×	×	○	250℃	×	○	×	×				
	EC-63T	右	60℃	40℃	○	○	○(0.2kW)	○(0.4kW)	○	250℃	120℃/150℃	○	○(0.4kW)	○(0.4kW)				
	EC-75S	右	60℃	×	○	○	×	×	○	250℃	×	○	×	×				
	EC-75T	右	60℃	40℃	○	○	○(0.2kW)	○(0.4kW)	○	250℃	120℃/150℃	○	○(0.4kW)	○(0.4kW)				
	EC-100S	右	60℃	×	○	○	×	×	○	250℃	×	○	×	×				
	EC-100T	右	60℃	40℃	○	○	○(0.5kW)	○(0.75kW)	○	250℃	120℃/150℃	○	○(0.75kW)	○(0.75kW)				
	EC-125	右	60℃	40℃	○	○	○(1.0kW)	○(1.5kW)	○	250℃	120℃/150℃	○	○(1.5kW)	○(1.5kW)				
	EM-100T7	右	60℃	40℃	○	○	○(0.75kW)	○(0.75kW)	○	250℃	120℃/150℃	×	○(0.75kW)	○(0.75kW)				
	EM-125M2	右	60℃	40℃	○	○	○(2.2kW)	○(2.2kW)	○	250℃	120℃/150℃	×	○(2.2kW)	○(2.2kW)				
	EP-63S	左	60℃	×	○	○	×	×	○	250℃	×	○	×	×				
	EP-63T	左	60℃	40℃	○	○	○(0.2kW)	△	○	250℃	120℃/150℃	○	カップリングを利用下さい	○(0.4kW)				
	EP-75S	左	60℃	×	○	○	×	×	○	250℃	×	○	×	×				
	EP-75T	左	60℃	40℃	○	○	○(0.2kW)	△	○	250℃	120℃/150℃	○	カップリングを利用下さい	○(0.4kW)				
	EP-100S	左	60℃	×	○	○	×	×	○	250℃	×	○	×	×				
EP-100T	左	60℃	40℃	○	○	○(0.5kW)	△	○	250℃	120℃/150℃	○	カップリングを利用下さい	○(0.75kW)					
EP-125	左	60℃	40℃	○	○	○(1.0kW)	△	○	250℃	120℃/150℃	○	カップリングを利用下さい	○(1.5kW)					
低騒音シリーズ	AH-400	左	40℃	40℃	*EC-100T	○	○(0.2kW)	○(0.4kW)	○	200℃	120℃/150℃	○	○(0.4kW)	○(0.4kW)				
	AH-H04	左	40℃	40℃	*EC-125	○	○(0.5kW)	○(0.4kW)	○	200℃	120℃/150℃	○	○(0.4kW)	○(0.75kW)				
	AH-H07	左	40℃	40℃	○	○	○(0.75kW)	○(0.75kW)	○	250℃	120℃/150℃	○	○(0.75kW)	○(1.5kW)				
	AH-H10	左	40℃	40℃	○	○	○(1.0kW)	○(1.5kW)	○	250℃	120℃/150℃	○	○(1.5kW)	○(1.5kW)				
	AH-H15	左	60℃	40℃	○	○	○(1.5kW)	○(1.5kW)	○	250℃	120℃/150℃	○	○(1.5kW)	○(2.2kW)				
	AH-H22	左	60℃	40℃	○	○	○(2.2kW)	○(2.2kW)	○	250℃	120℃/150℃	○	○(2.2kW)	○(2.2kW)				
	AH-H37	左	60℃	×	○	○	×	○(3.7kW)	○	250℃	×	○	○(3.7kW)	○(5.5kW)				
高圧シリーズ	KSB-H04	右	60℃	40℃	○	○	○(0.5kW)	○(0.4kW)	○	250℃	120℃/150℃	○	○(0.4kW)	○(0.75kW)				
	KSB-H07	右	60℃	40℃	○	○	○(0.75kW)	○(0.75kW)	○	250℃	120℃/150℃	○	○(0.75kW)	○(1.5kW)				
	KSB-H15	右	60℃	40℃	○	○	○(1.5kW)	○(1.5kW)	○	250℃	120℃/150℃	○	○(1.5kW)	○(2.2kW)				
	KSB-H22	右	60℃	40℃	○	○	○(2.2kW)	○(2.2kW)	○	250℃	120℃/150℃	○	○(2.2kW)	○(3.7kW)				
	KSB-H37	右	60℃	×	○	○	×	○(3.7kW)	○	250℃	×	○	○(3.7kW)	○(5.5kW)				
	KSB-5500	右	50℃	×	○	○	×	○(5.5kW)	○	×	×	×	○(5.5kW)	○				
	KSB-7500	右	50℃	×	○	○	×	○(7.5kW)	○	×	×	×	○(7.5kW)	○				
	KSB-H07B	右	60℃	40℃	○	○	○(0.75kW)	○(0.75kW)	○	250℃	120℃/150℃	○	○(0.75kW)	○(1.5kW)				
	KSB-H15B	右	60℃	40℃	○	○	○(1.5kW)	○(1.5kW)	○	250℃	120℃/150℃	○	○(1.5kW)	○(2.2kW)				
	KSB-H22B	右	60℃	40℃	○	○	○(2.2kW)	○(2.2kW)	○	250℃	120℃/150℃	○	○(2.2kW)	○(3.7kW)				
KSB-H37B	右	60℃	×	○	○	×	○(3.7kW)	○	250℃	×	○	○(3.7kW)	○(5.5kW)					
汎用シリーズ	SF-38	左	40℃	×	×	○	×	×	×	180℃	×	×	×	×				
	SF-50	左	40℃	×	×	○	×	×	×	180℃	×	×	×	×				
	SF-55S	左	40℃	×	○	○	×	×	×	180℃	×	×	×	×				
	SB-151	右	40℃	×	○	○	×	×	×	×	×	×	×	×				
	SB-201	右	40℃	×	○	○	×	×	×	200℃	×	×	×	×				
	SB-202	右	40℃	×	○	○	×	×	×	200℃	×	×	×	×				
汎用シリーズ	SF-75	右	40℃	×	○	○	×	×	*EC-75S	200℃	×	*EC-75S	×	×				
	SB-75	右	40℃	40℃	○	○	○(0.25kW)	*EC-75T	*EC-75T	200℃	120℃/150℃	*EC-75T	*EC-75T	*EC-75T				
	SF-100	右	40℃	×	○	○	×	×	*EC-100S	250℃	×	*EC-100S	×	×				
	SB-100	右	40℃	40℃	○	○	○(0.5kW)	*EC-100T	*EC-100T	250℃	120℃/150℃	*EC-100T	*EC-100T	*EC-100T				
	SB-150	右	40℃	40℃	×	○	○(0.75kW)	×	×	250℃	120℃/150℃	×	×	×				
	SB-180	右	40℃	×	○	○	×	*AH-H15	*AH-H15	200℃	×	*AH-1000	*AH-1000	*AH-1000				
	SB-600	左	40℃	40℃	*EC-125	*EC-125	○(0.75kW)	*EC-125	*EC-125	250℃	120℃/150℃	*EC-125	*EC-125	*EC-125				
	SB-600P	左	40℃	40℃	*EP-125	*EP-125	○(0.75kW)	△	*EP-125	250℃	120℃/150℃	*EP-125	*EP-125	*EP-125				
	SBT-600	左	40℃	40℃	○	○	○(1.5kW)	○(1.5kW)	○	250℃	120℃/150℃	○	○(1.5kW)	○(2.2kW)				
	SBT-600P	左	40℃	40℃	○	○	○(1.5kW)	△	○	250℃	120℃/150℃	○	カップリングを利用下さい	○(2.2kW)				
フランジ取付シリーズ	FS-150	右	40℃	40℃	×	○	○(0.2kW)	×	○	200℃	120℃/150℃	×	×	×				
	FS-200	右	40℃	40℃	×	○	○(0.25kW)	○(0.4kW)	○	200℃	120℃/150℃	×	○(0.4kW)	×				
	FS-400	右	40℃	40℃	×	○	○(0.5kW)	○(0.4kW)	○	250℃	120℃/150℃	×	○(0.4kW)	×				
	FS-750	右	40℃	40℃	×	○	○(0.75kW)	○(0.75kW)	○	250℃	120℃/150℃	×	○(0.75kW)	×				
	FS-1500	右	40℃	40℃	○	○	○(1.5kW)	○(1.5kW)	○	200℃	120℃/150℃	×	○(1.5kW)	×				
	FS-2200	右	40℃	40℃	○	○	○(2.2kW)	○(2.2kW)	○	200℃	120℃/150℃	×	○(2.2kW)	×				
多段シリーズ	U75-H2	右	60℃	40℃	×	○	○(0.5kW)	※○(0.75kW)	×	150℃	120℃/150℃	×	×	△150℃				
	U75-H3	右	60℃	40℃	×	○	○(0.5kW)	※○(0.75kW)	×	150℃	120℃/150℃	×	×	△150℃				
	U75-H4	右	60℃	40℃	×	○	○(1.0kW)	※○(1.5kW)	×	▲70℃	▲70℃	×	×	▲70℃				
	U75-H5	右	60℃	40℃	×	○	○(1.0kW)	※○(1.5kW)	×	▲70℃	▲70℃	×	×	▲70℃				
	U100B-H26	右	40℃	40℃	×	○	○(1.5kW)	※○(2.2kW)	×	150℃	120℃/150℃	×	×	△150℃				
	U100B-H35	右	40℃	40℃	×	○	○(1.5kW)	※○(1.5kW)	×	▲70℃	▲70℃	×	×	▲70℃				
	U100B-H36	右	40℃	40℃	×	○	○(2.2kW)	※○(3.7kW)	×	▲70℃	▲70℃	×	×	▲70℃				
	U100B-H45	右	40℃	40℃	×	○	○(2.2kW)	※○(2.2kW)	×	▲70℃	▲70℃	×	×	▲70℃				
	U100B-H46	右	40℃	×	×	○	×	※○(3.7kW)	×	▲70℃	×	×	×	▲70℃				
	U100B-H55	右	40℃	40℃	×	○	○(2.2kW)	※○(3.7kW)	×	▲70℃	▲70℃	×	×	▲70℃				
	U100B-H56	右	40℃	×	×	○	×	※○(5.5kW)	×	▲70℃	×	×	×	▲70℃				

\*印は表示の形式をご利用下さい。多段シリーズの※印はカップリング直結となります。 回転方向は電動機側より見た方向を表します。○印は製作可、×印は製作不可を表します。△印は弊社担当者まで問合わせ下さい。  
 ▲印の耐熱形最高吸気温度は特注対応により、MAX.150℃まで吸気できます。詳しくは弊社営業担当までお問合わせ下さい。  
 #印の耐熱形最高吸気温度は特注対応により、SS製 MAX.350℃、SUS製 MAX.400℃まで吸気できます。

万能シリーズ  
低騒音シリーズ  
高圧シリーズ  
汎用シリーズ  
汎用シリーズ  
多段シリーズ

# 万能

シリーズ

製品紹介

ターボ・シロッコプレート



(EC-125)



(EP-100T)

■分解構造図 (EC-100T)

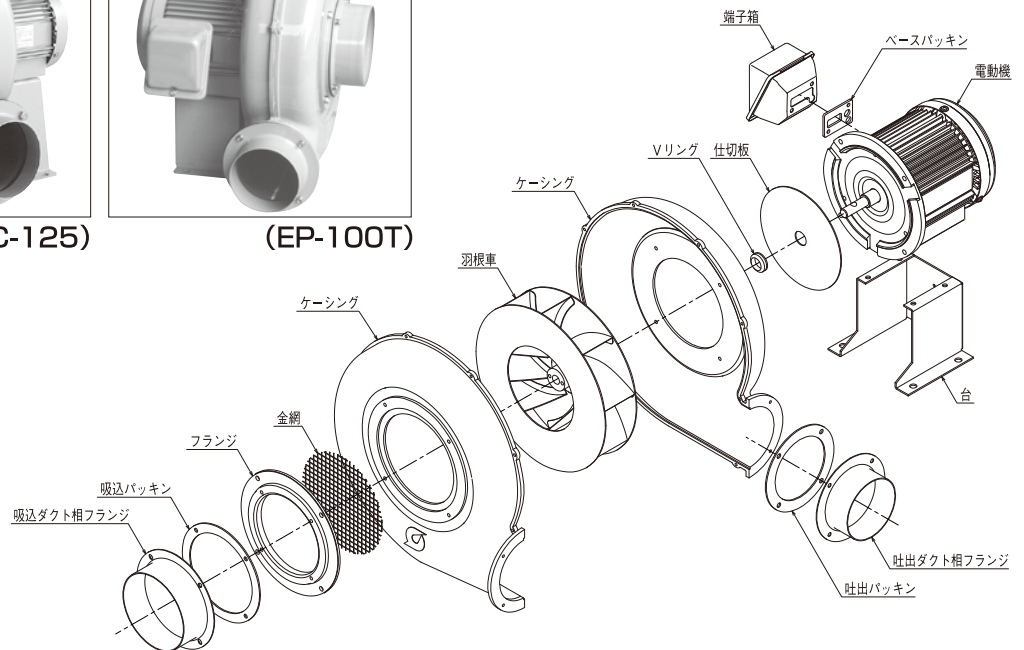

万能シリーズは、産業用機器や装置などへの組み付け時の作業性の良さ、使いやすさ等、多用途を目的として開発された電動送風機です。

吸気温度60℃迄の連続安定運転を可能にし、吸引気体の水分の軸受への侵入を防ぎ、又、微細な粉じんの混入をガードした高品質設計です。

注) 吸気温度が60℃を超える場合は、HT形(耐熱形)をご使用下さい。

## ■用途

- 印刷機械
- クリーニング機械
- 乾燥機
- バーナー
- 熱風発生機
- 焼却炉
- プラスチック押出機
- 温蔵庫
- 製菓機械
- 厨房機
- 機器冷却
- 集じん機
- 木工機械
- 一般送風

## 軸受を保護するシール構造

ケーシングと電動機の間隙をあけることにより、軸受を保護します。

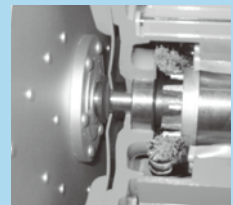
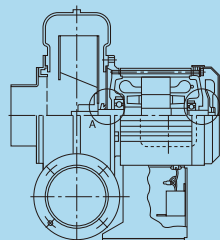

### 標準仕様

羽根車	形式	ケーシング 吐出内径 (mm)	吐出 相フランジ 外径(mm)	吸込 相フランジ 外径(mm)	相	出力 (kW)	電 流 (A)				50Hz			60Hz			質 量 (kg)	
							100V		200V/220V		回 転 数 (min <sup>-1</sup> )	最大風量 (m <sup>3</sup> /min)	最大静圧 (kPa)	回 転 数 (min <sup>-1</sup> )	最大風量 (m <sup>3</sup> /min)	最大静圧 (kPa)	標準形	耐熱形
							50Hz	60Hz	50Hz	60Hz								
ターボ ファン	EC-63S	63	63	97	単	0.1	1.4	1.7	—	—	2800	4.5	0.60	3400	5.5	0.85	6.5	8
	EC-63T	63	63	97	3		—	—	0.8	0.8/0.8								
	EC-75S	75	75	97	単	0.2	3.5	3.5	—	—	2800	6.5	0.80	3400	7.5	1.15	8.3	10
	EC-75T	75	75	97	3		—	—	1.2	1.1/1.1								
	EC-100S	100	97	123	単	0.4	6.0	7.8	—	—	2850	13	1.32	3450	16	1.91	13.8	15
	EC-100T	100	97	123	3		—	—	2.5	2.5/2.4								
EC-125	125	123	148	3	1.0	—	—	4.5	4.5/4.2	2850	24	1.70	3450	28	2.50	21	25	
シロッコ ファン	EM-100T7	100	97	123	3	0.75	—	—	3.5	3.5/3.2	2850	16	1.28	3450	16 (19)	1.81	16	18
	EM-125M2	125	123	148	3	2.2	—	—	9.5	9.2/8.4	2850	33	1.67	3450	32 (37)	2.50	25	27
プレート ファン	EP-63S	63	63	97	単	0.1	1.4	1.7	—	—	2800	5.0	0.60	3400	6.0	0.85	6.5	8
	EP-63T	63	63	97	3		—	—	0.8	0.8/0.8								
	EP-75S	75	75	97	単	0.2	3.5	3.5	—	—	2800	7.0	0.80	3400	8.0	1.15	9	10
	EP-75T	75	75	97	3		—	—	1.2	1.1/1.1								
	EP-100S	100	97	123	単	0.4	6.0	7.8	—	—	2850	13.5	1.18	3450	16	1.67	13	15
	EP-100T	100	97	123	3		—	—	2.5	2.5/2.4								
EP-125	125	123	148	3	1.0	—	—	4.5	4.5/4.2	2850	23	1.50	3450	24 (27)	2.15	20	25	

( )内数字は定格以上の最大風量を示す。

羽根車	形式	送風機仕様	軸受呼び番号		材 質		接続方式	電動機 保護方式	吐出 金網	吸込 ダンパ	吐出口 可変方向	回転方向
			羽根車側	反羽根車側	ケーシング	羽根車						
ターボ ファン	EC-63S	標準形	6202UUCM	6200UUCM	ADC12	SPCC	端 子 台	全閉形	付・付	3.2.1	 右回転 電動機側から見て時計方向 標準品は3方向です	
	EC-63T	耐熱形	6202ZCC3	6200ZCC3	ADC12	SPCC	端 子 台	全閉外扇形	付・付	3.2.1		
	EC-75S	標準形	6202UUCM	6202UUCM	ADC12	SPCC	端 子 台	全閉外扇形	付・付	3.2.1		
	EC-75T	耐熱形	6202ZCC3	6202ZCC3	ADC12	SPCC	端 子 台	全閉外扇形	付・付	3.2.1		
	EC-100S	標準形	6304UUCM	6203UUCM	ADC12	SPCC	端 子 台	全閉外扇形	ナシ・付	3.2.1		
	EC-100T	耐熱形	6304ZCC3	6203ZCC3	ADC12	SPCC	端 子 台	全閉外扇形	ナシ・付	3.2.1		
シロッコ ファン	EM-100T7	標準形	6205UUCM	6203UUCM	ADC12	SPCC	端 子 台	全閉外扇形	ナシ・付	3.2.1	 左回転 電動機側から見て反時計方向 標準品は3方向です	
		耐熱形	6205ZCC3	6203ZCC3	ADC12	SPCC	端 子 台	全閉外扇形	ナシ・付	3.2.1		
	EM-125M2	標準形	6205UUCM	6204UUCM	ADC12	SPCC	端 子 台	全閉外扇形	ナシ・付	3.2.1		
		耐熱形	6205ZCC3	6204ZCC3	ADC12	SPCC	端 子 台	全閉外扇形	ナシ・付	3.2.1		
プレート ファン	EP-63S	標準形	6202UUCM	6200UUCM	ADC12	AC2B	端 子 台	全閉形	付・付	3.2.1	 左回転 電動機側から見て反時計方向 標準品は3方向です	
	EP-63T	耐熱形	6202ZCC3	6200ZCC3		SS400						
	EP-75S	標準形	6202UUCM	6202UUCM	ADC12	AC2B	端 子 台	全閉外扇形	付・付	3.2.1		
	EP-75T	耐熱形	6202ZCC3	6202ZCC3	SS400							
	EP-100S	標準形	6304UUCM	6203UUCM	ADC12	ADC12	端 子 台	全閉外扇形	ナシ・付	3.2.1		
	EP-100T	耐熱形	6304ZCC3	6203ZCC3	SS400							
EP-125	標準形	6205UUCM	6203UUCM	ADC12	AC2B	端 子 台	全閉外扇形	ナシ・付	3.2.1			
	耐熱形	6205ZCC3	6203ZCC3		SS400							

耐熱形送風機 (HT形) の性能は標準品と同じです。ただし吸込ダンパは付属していません。

#### ●耐熱形送風機最高吸気温度

EC-63HT, 75HT, 100HT, 125HT	250℃
EM-100T7HT, 125M2HT	250℃
EP-63HT, 75HT, 100HT, 125HT	250℃

この表の温度を超える場合は、特注生産品となります。  
 (注) 電動機周囲温度は40℃以内でお使い下さい。  
 (注) MD形 (耐圧防爆形)、ME形 (安全増防爆形) の最高吸気温度はP83を参照下さい。  
 その他、防爆形の最高吸気温度については弊社営業担当までお問い合わせ下さい。

#### ●異電圧対応表

単相	電圧区分	B	C	D	E	F	G	H	J	K	
	機種	電圧呼び(分類)	105V	110V	115V	120V	200V	210V	220V	230V	240V
	EC,P-63S~100S	← 製作可能 →									
三相	電圧区分	1	2	3	4	5	6	7	8		
	機種	電圧呼び(分類)	200V級	230V級	346V級	380V級	400V級	460V級	500V級	550V級	
		EC,P-63T~75T	← 製作可能 →							X	
		EC,M,P-100T~125	← 製作可能 →								

×印製作不可

電圧区分と電圧呼び(分類)の説明は、P3をご覧ください。

# 万能 シ リ ー ズ



## ターボファン EC-63S/EC-63T

### 標準仕様

羽根車	形式	相	出力 (kW)	電 流 (A)				質 量 (kg)
				100V		200V		
ターボファン	EC-63S EC-63T	単 3	0.1	50Hz	60Hz	50Hz	60Hz	6.5
				1.4	1.7	—	—	
				—	—	0.8	0.8/0.8	

( ) 内数字は定格以上の最大風量を示す。

羽根車	形式	電動機保護方式	吐出金網・吸入タンパ	吐出口可変方向
ターボファン	EC-63S EC-63T	全閉形	付・付	3. 2. 1

耐熱形送風機 (HT形) の性能は標準品と同じです。ただし吸入タンパは付属しておりません。



### 性能曲線図

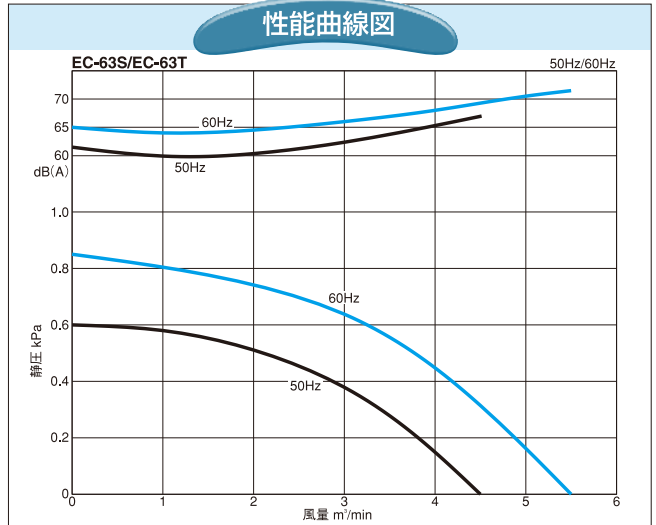

### 外形寸法図

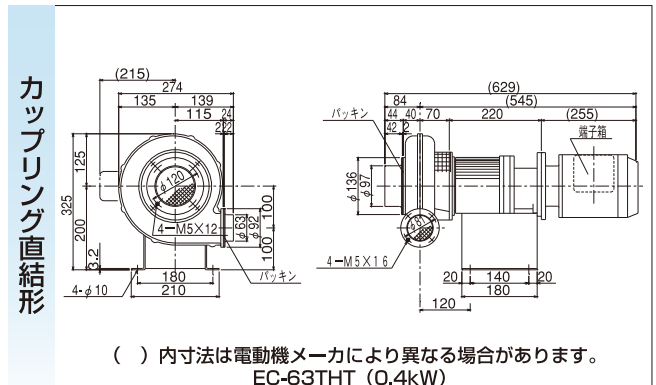
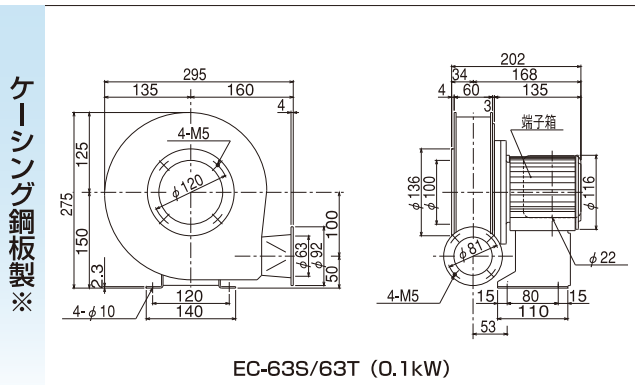
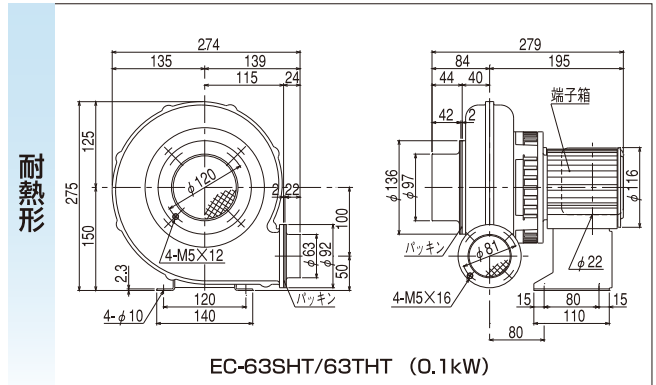
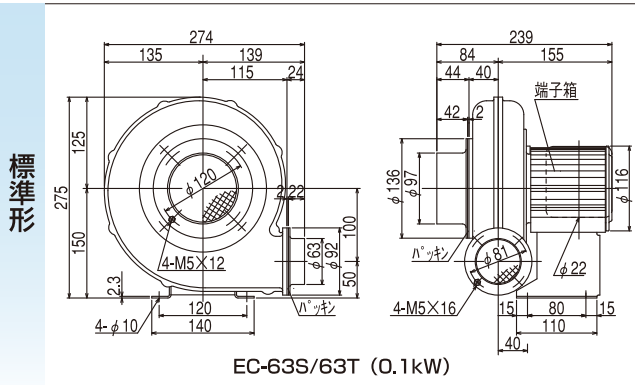

( ) 内寸法は電動機メーカーにより異なる場合があります。  
EC-63THT (0.4kW)

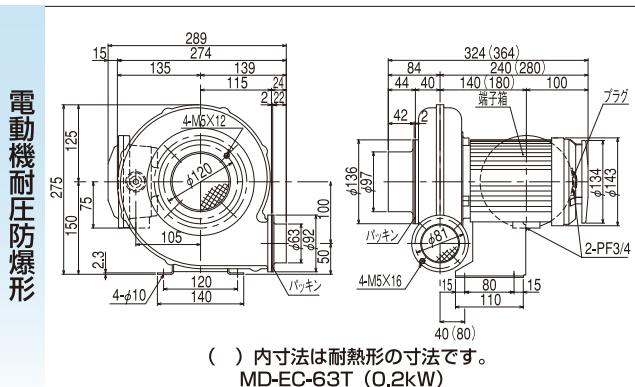

( ) 内寸法は耐熱形の寸法です。  
MD-EC-63T (0.2kW)

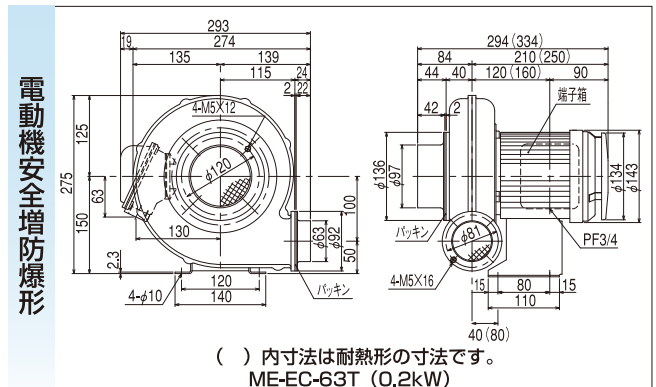

( ) 内寸法は耐熱形の寸法です。  
ME-EC-63T (0.2kW)

MD・ME形の仕様はP83を参照下さい。  
寸法及び仕様は予告なく変更する事があります。  
※吸入・吐出ダクト相フランジは付属しておりません。ご購入の際はご指示下さい。



## ターボファン EC-75S/EC-75T

### 標準仕様

形式	相	出力 (kW)	電 流 (A)				質 量 (kg)
			100V		200V		
			50Hz	60Hz	50Hz	200/220V 60Hz	
EC-75S	単	0.2	3.5	3.5	—	—	8.3
EC-75T	3	—	—	1.2	1.1/1.1	—	

形 式	電動機保護方式	吐出 吸込 金網・ダンパ	吐出口 可変方向
EC-75S EC-75T	全閉外扇形	付・付	3. 2. 1

耐熱形送風機 (HT形) の性能は標準品と同じです。ただし吸込ダンパは付属しておりません。



### 性能曲線図

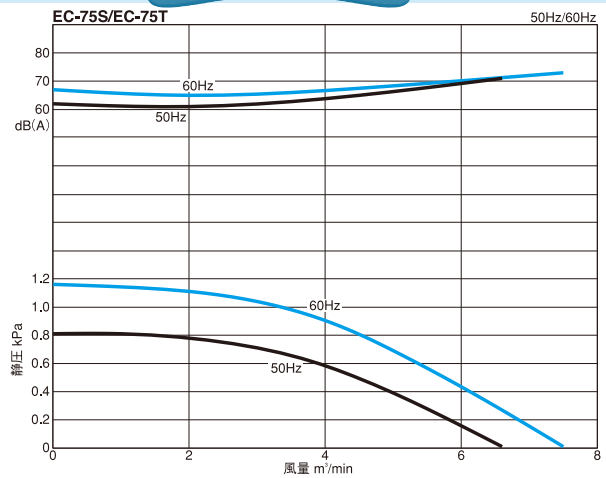

### 外形寸法図

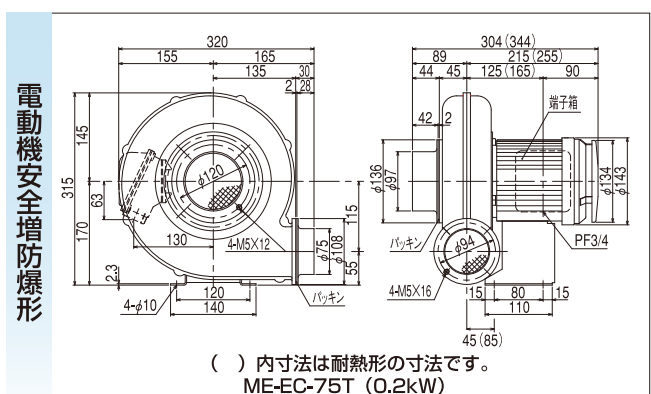
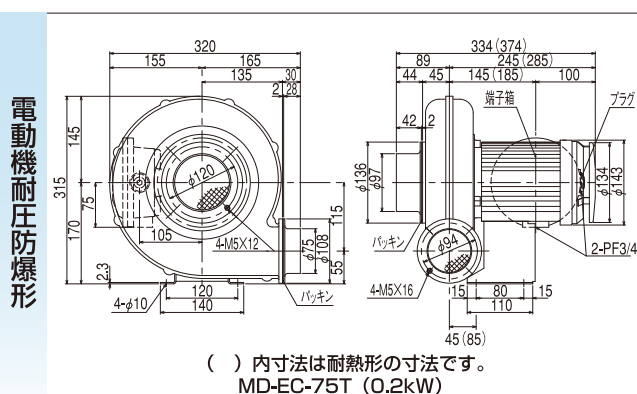
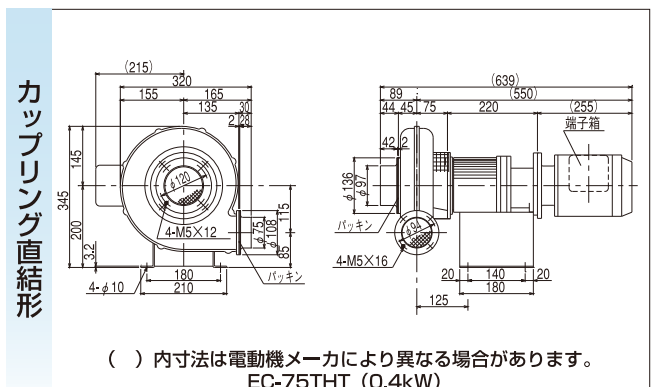
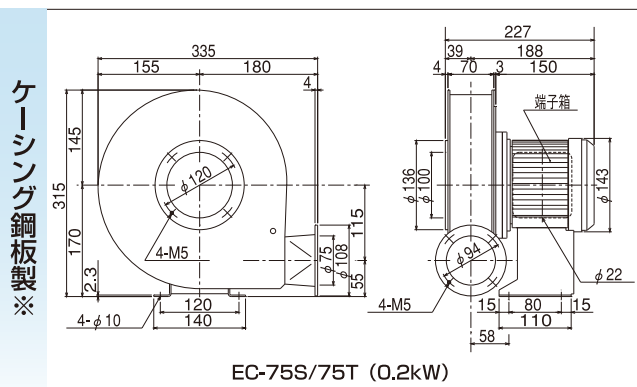
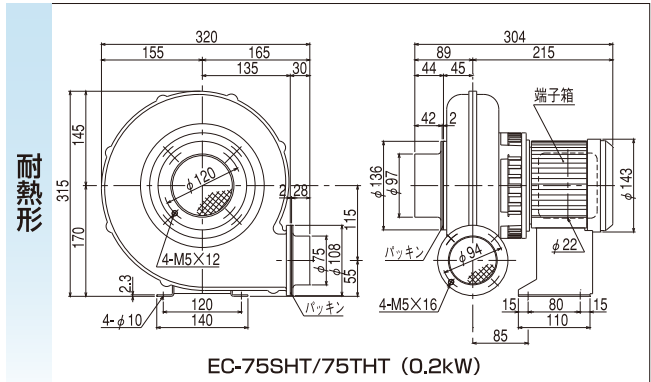
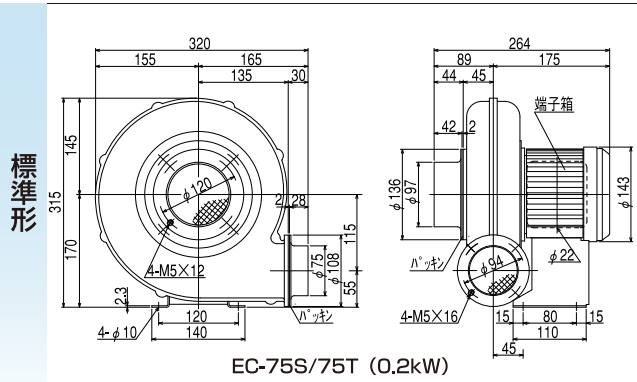

MD・ME形の仕様はP83を参照下さい。  
寸法及び仕様は予告なく変更する事があります。  
※吸込・吐出ダクト相フランジは付属しておりません。ご購入の際はご指示下さい。

# 万能

シリーズ



## ターボファン EC-100S/EC-100T

### 標準仕様

形式	相	出力 (kW)	電 流 (A)				質 量 (kg)
			100V		200V		
			50Hz	60Hz	50Hz	200/220V 60Hz	
EC-100S	単	0.4	6.0	7.8	—	—	13.8
EC-100T	3	—	—	2.5	2.5/2.4		

形 式	電動機保護方式	吐 出 金網	吸 込 タンバ	吐出口 可変方向
EC-100S EC-100T	全閉外扇形	ナシ・付	ナシ・付	3. 2. 1

耐熱形送風機 (HT形) の性能は標準品と同じです。ただし吸込タンバは付属していません。



### 性能曲線図

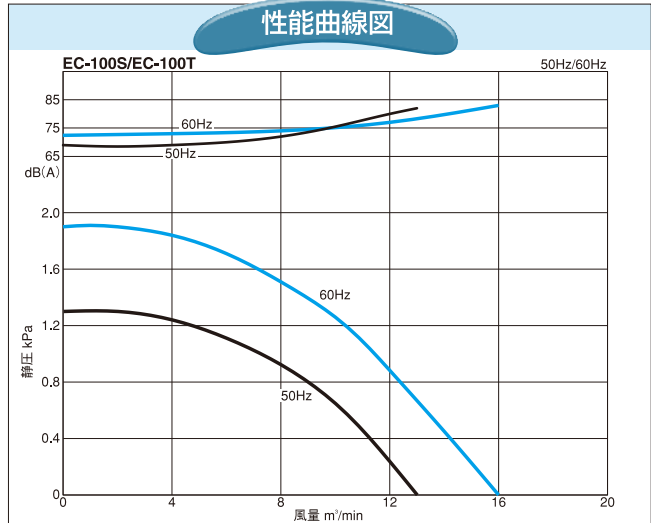

### 外形寸法図

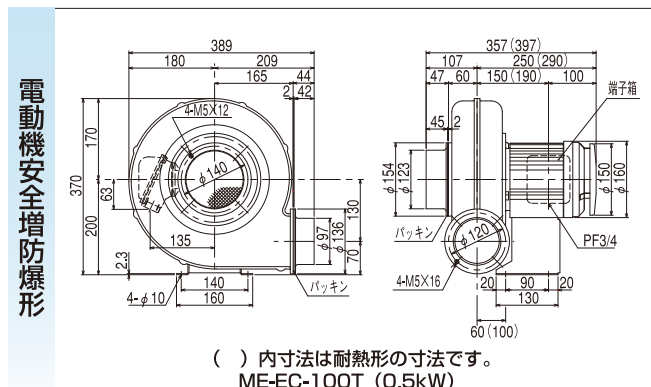
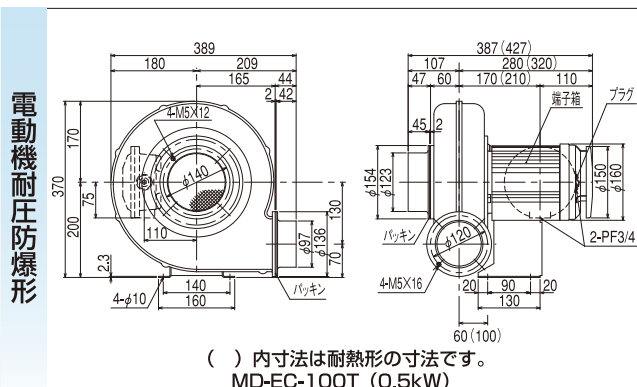
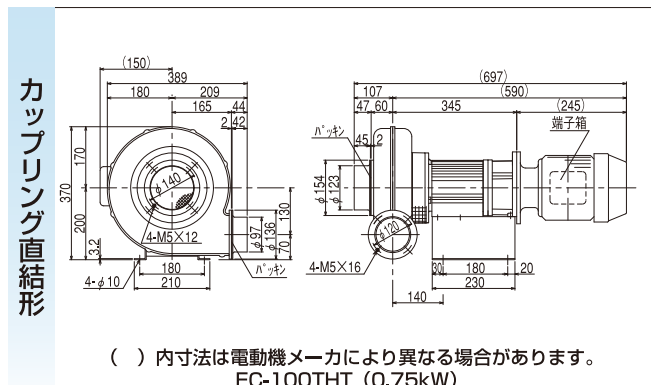
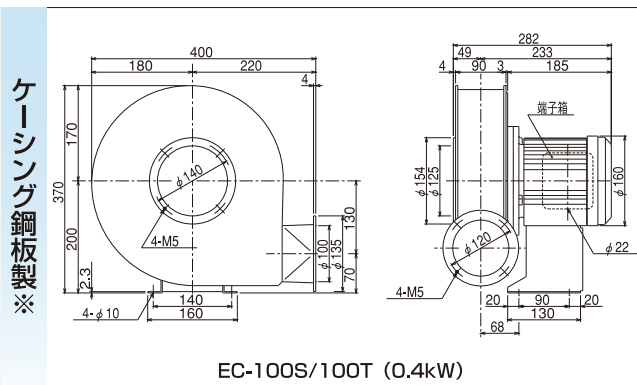
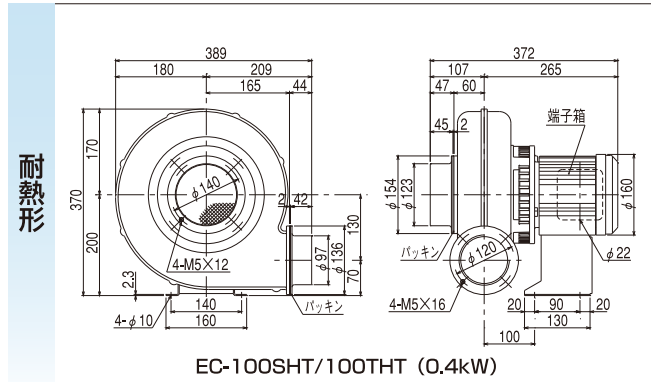
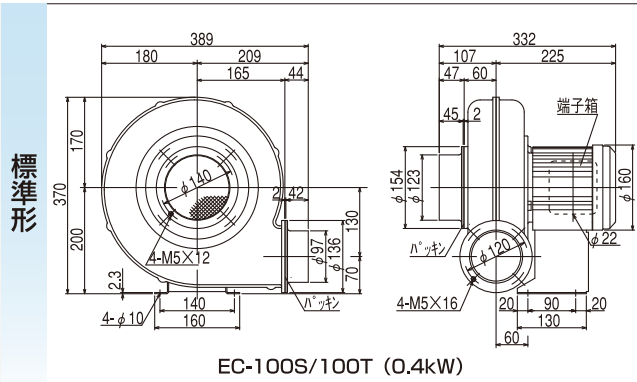

MD・ME形の仕様はP83を参照下さい。  
寸法及び仕様は予告なく変更する事があります。  
※吸込・吐出ダクト相フランジは付属していません。ご購入の際はご指示下さい。

## ターボファン EC-125



### 標準仕様

形式	相	出力 (kW)	電 流 (A)				質 量 (kg)
			100V		200V		
			50Hz	60Hz	50Hz	200/220V 60Hz	
EC-125	3	1.0	—	—	4.5	4.5/4.2	21

形式	電動機保護方式	吐出 吸込 金網・タンバ	吐出口 可変方向
EC-125	全閉外扇形	ナシ・付	3.2.1

耐熱形送風機 (HT形) の性能は標準品と同じです。ただし吸込タンバは付属しておりません。



### 性能曲線図

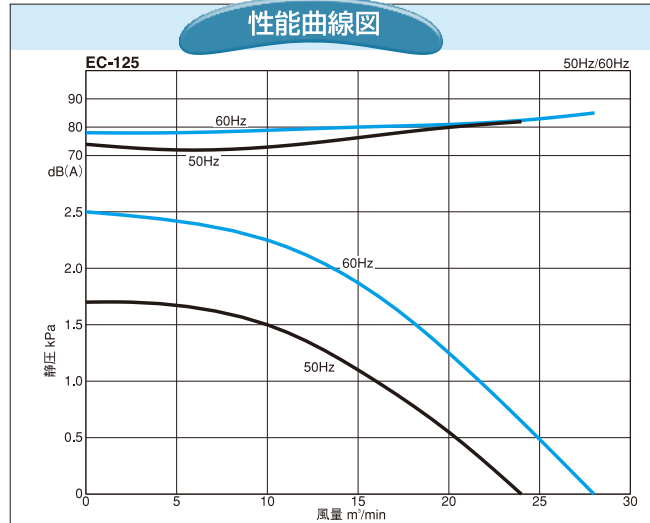

### 外形寸法図

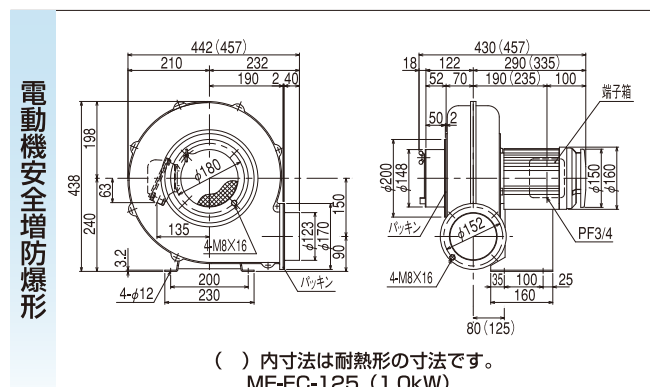
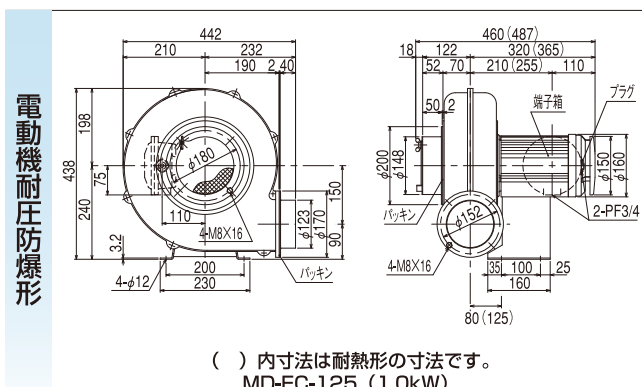
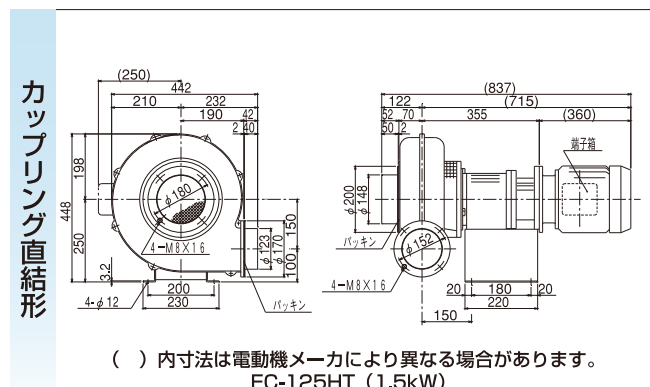
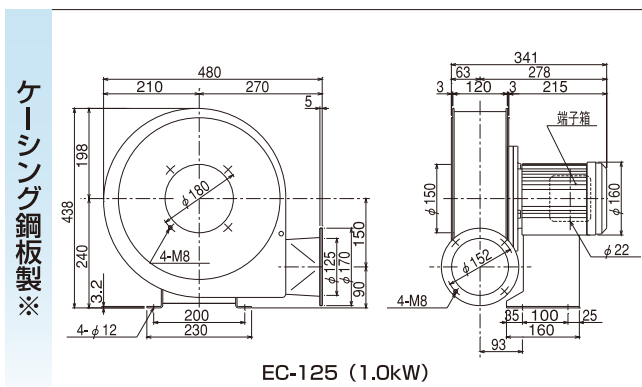
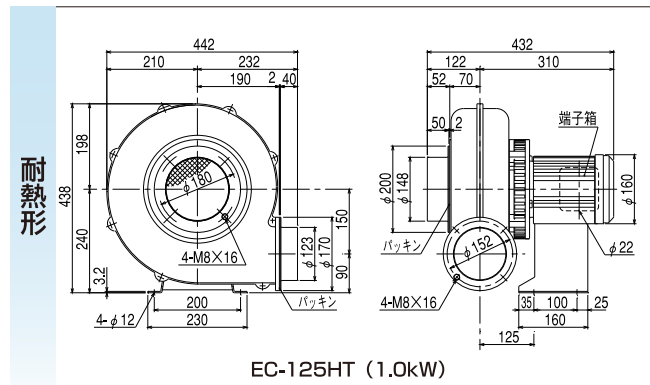
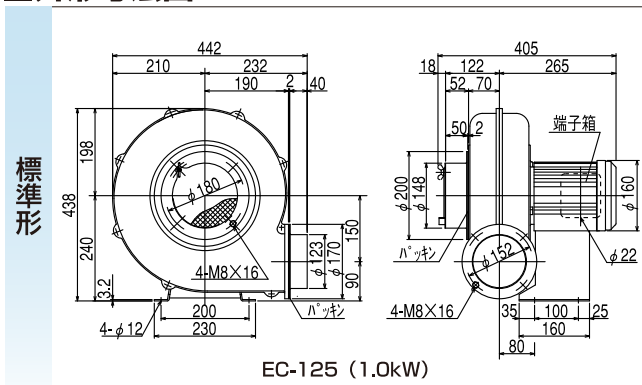

MD・ME形の仕様はP83を参照下さい。  
寸法及び仕様は予告なく変更する事があります。  
※吸込・吐出ダクト相フランジは付属しておりません。ご購入の際はご指示下さい。

# 万能 シ リ ー ズ



## シロッコファン EM-100T7

### 標準仕様

形 式	相	出力 (kW)	電 流 (A)				質 量 (kg)
			100V		200V		
			50Hz	60Hz	50Hz	200/220V 60Hz	
EM-100T7	3	0.75	—	—	3.5	3.5/3.2	16

形 式	電動機保護方式	吐 出 金 網	吸 込 タ ン バ	吐 出 口 可 変 方 向
EM-100T7	全閉外扇形	ナシ	付	3.2.1

耐熱形送風機 (HT形) の性能は標準品と同じです。ただし吸込ダンバは付属していません。



### 性能曲線図

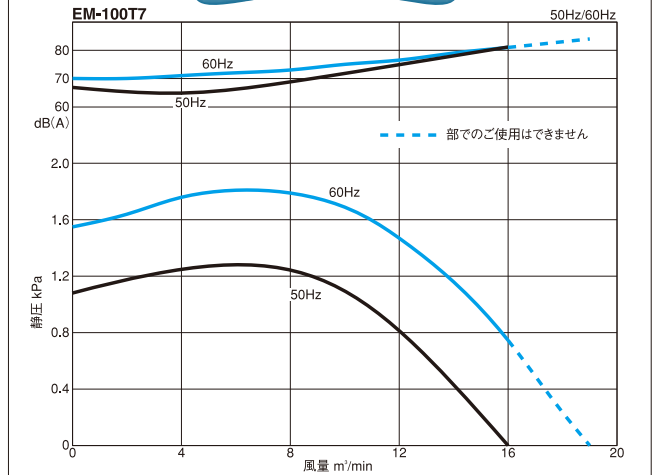

### 外形寸法図

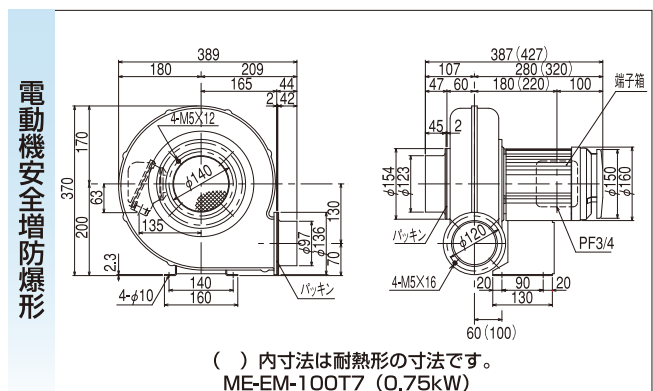
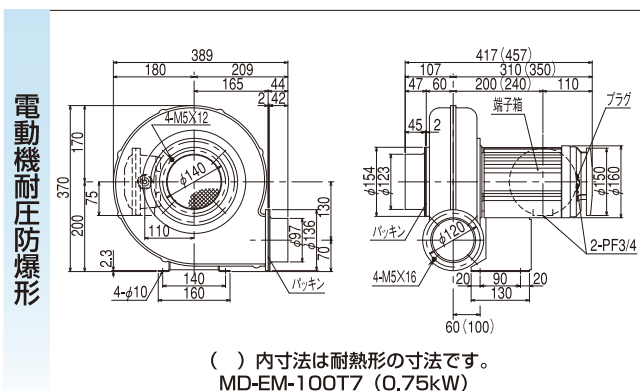
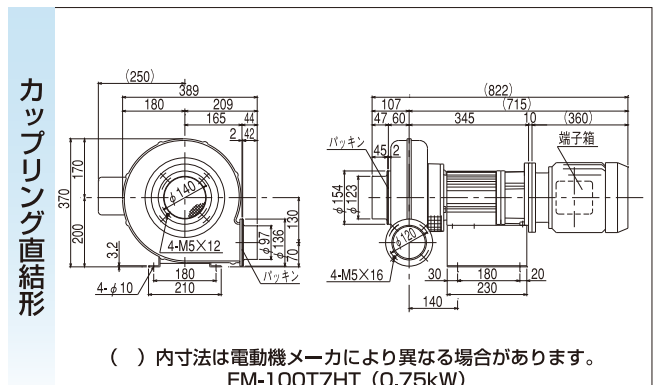
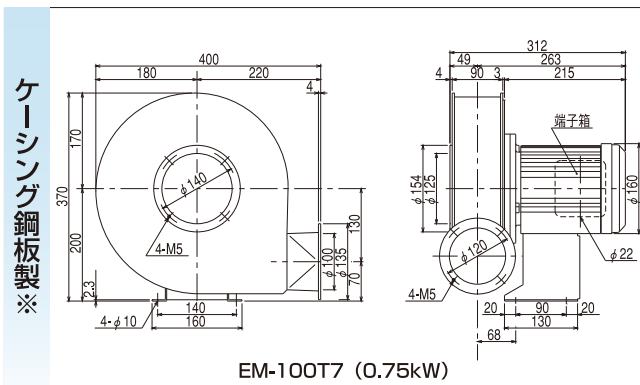
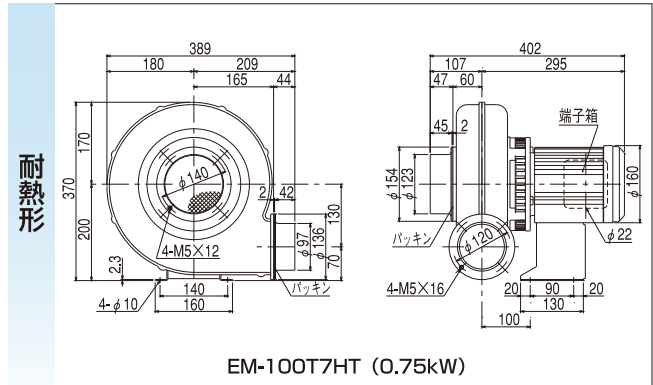
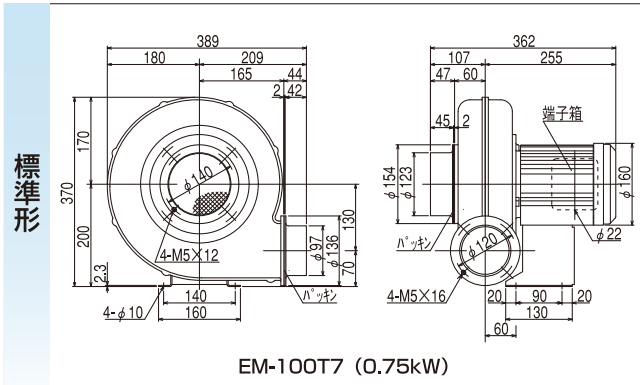

MD・ME形の仕様はP83を参照下さい。  
寸法及び仕様は予告なく変更する事があります。  
※吸込・吐出ダクト相フランジは付属していません。ご購入の際はご指示下さい。



## シロッコファン EM-125M2

### 標準仕様

形 式	相	出力 (kW)	電 流 (A)				質 量 (kg)
			100V		200V		
			50Hz	60Hz	50Hz	200/220V 60Hz	
EM-125M2	3	2.2	—	—	9.5	9.2/8.4	25

形 式	電動機保護方式	吐出・吸込 金網・ダンパ	吐出口 可変方向
EM-125M2	全閉外扇形	ナシ・付	3. 2. 1

耐熱形送風機 (HT形) の性能は標準品と同じです。ただし吸込ダンパは付属しておりません。



### 性能曲線図

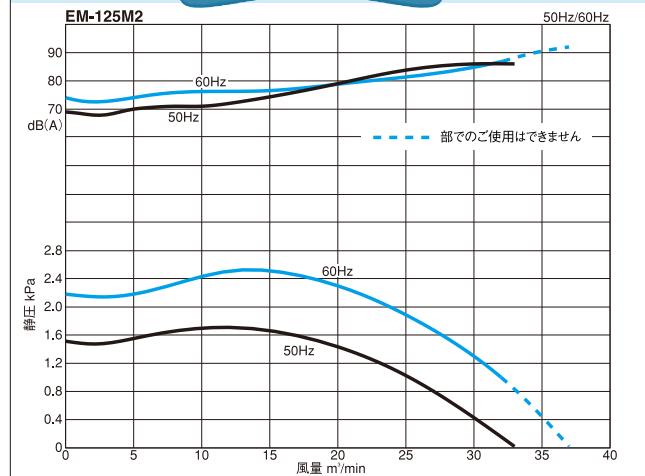

### 外形寸法図

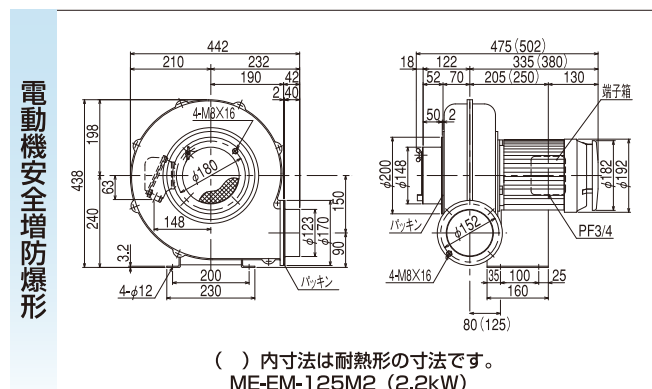
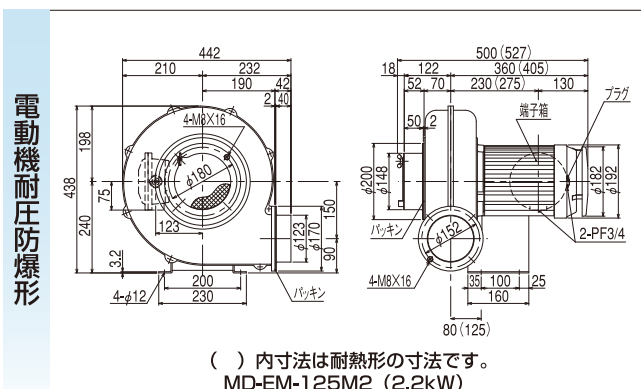
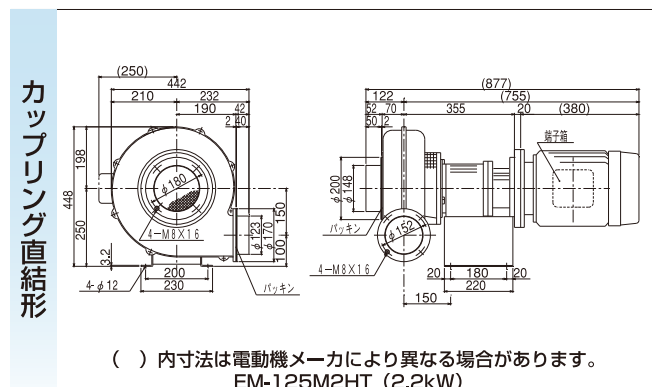
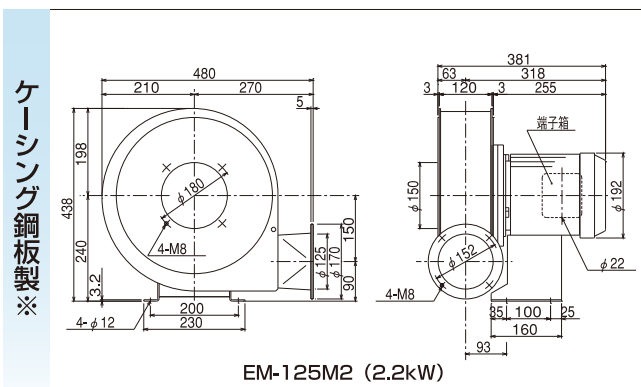
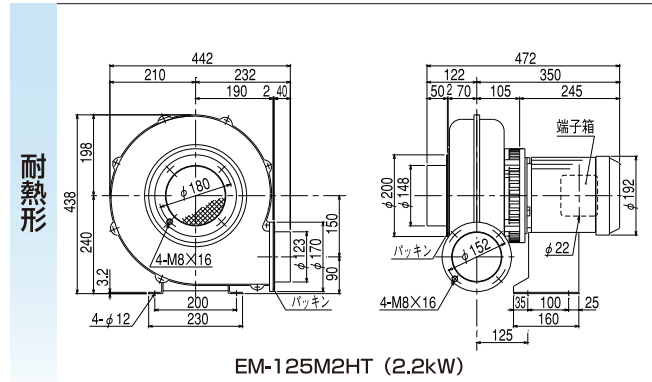
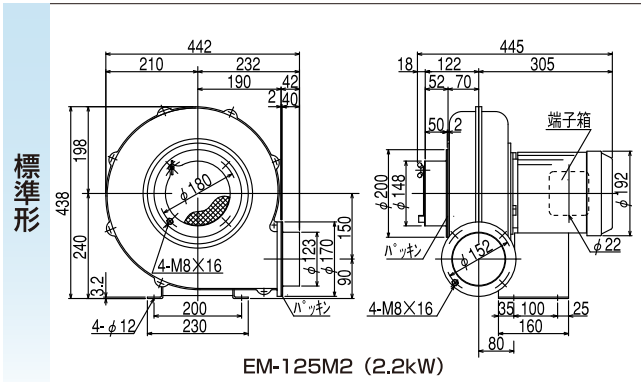

MD・ME形の仕様はP83を参照下さい。  
寸法及び仕様は予告なく変更する事があります。  
※吸込・吐出ダクト相フランジは付属しておりません。ご購入の際はご指示下さい。

# 万能シリーズ

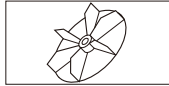

## プレートファン EP-63S/EP-63T

### 標準仕様

形式	相	出力 (kW)	電 流 (A)				質 量 (kg)
			100V		200V		
			50Hz	60Hz	50Hz	60Hz	
EP-63S	単	0.1	1.4	1.7	—	—	6.5
EP-63T	3		—	—	0.8	0.8/0.8	

形 式	電動機保護方式	吐出 吸込 金網 タンバ	吐出口 可変方向
EP-63S EP-63T	全閉形	付・付	3. 2. 1

耐熱形送風機 (HT形) の性能は標準品と同じです。ただし吸込ダンパは付属しておりません。



### 性能曲線図

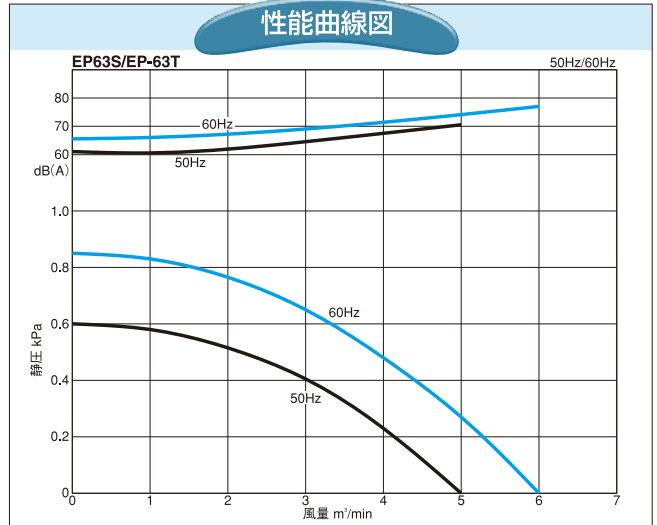

### 外形寸法図

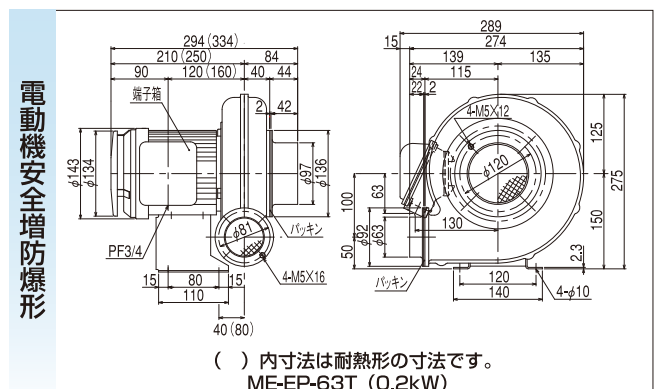
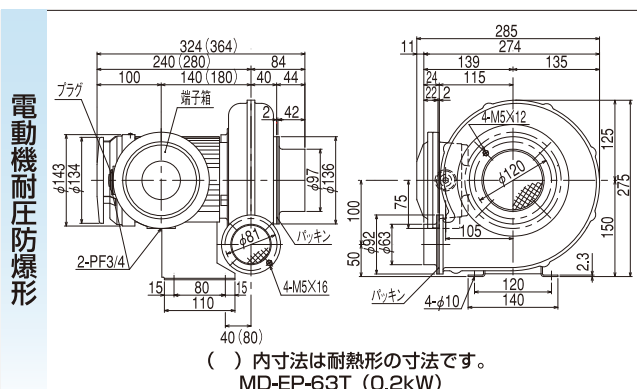
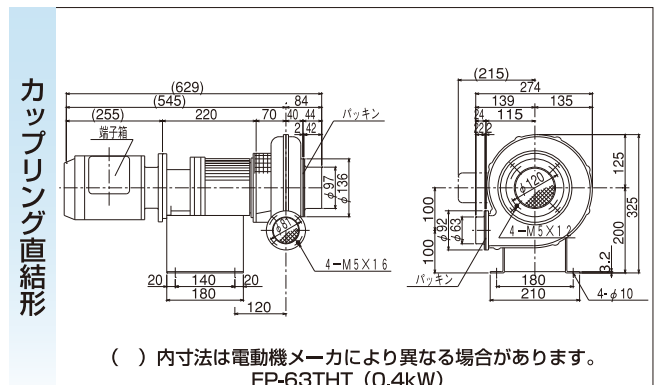
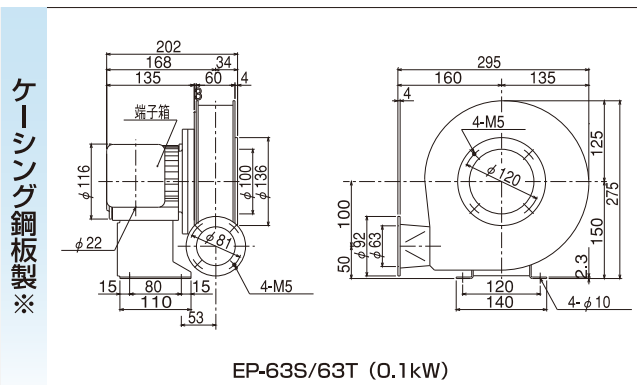
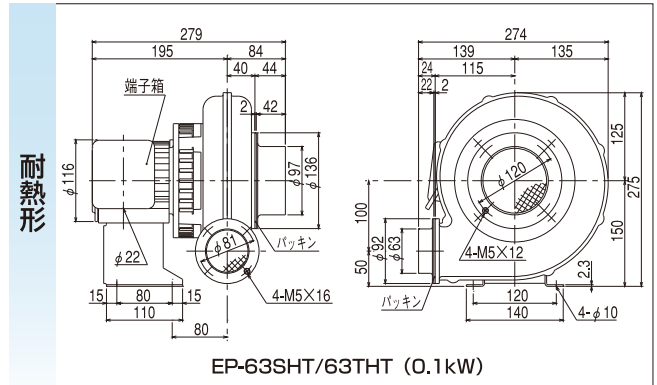
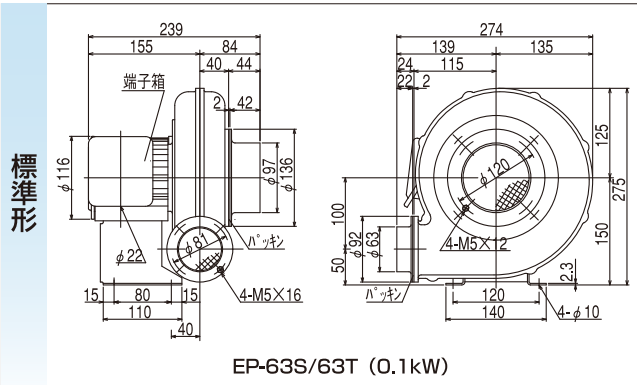

MD・ME形の仕様はP83を参照下さい。  
寸法及び仕様は予告なく変更する事があります。  
※吸込・吐出ダクト相フランジは付属しておりません。ご購入の際はご指示下さい。



## プレートファン EP-75S/EP-75T

### 標準仕様

形式	相	出力 (kW)	電 流 (A)				質 量 (kg)
			100V		200V		
			50Hz	60Hz	50Hz	60Hz	
EP-75S	単	0.2	3.5	3.5	—	—	9
EP-75T	3		—	—	1.2	1.1/1.1	

形式	電動機保護方式	吐出 吸込 金網 タンバ	吐出口 可変方向
EP-75S	全閉外扇形	付・付	3.2.1
EP-75T			

耐熱形送風機 (HT形) の性能は標準品と同じです。ただし吸込ダンパは付属しておりません。



### 性能曲線図

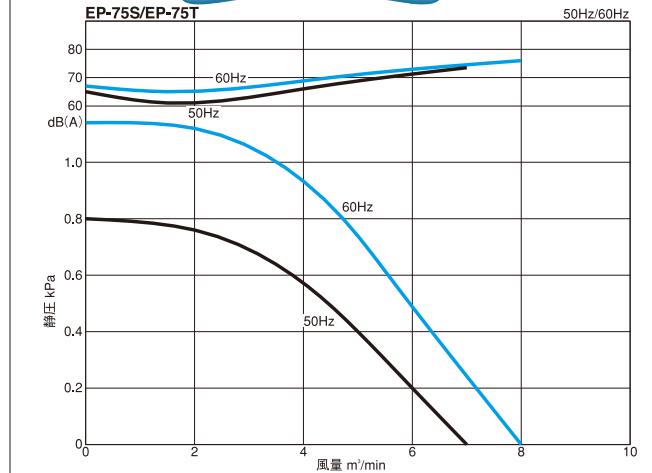

### 外形寸法図

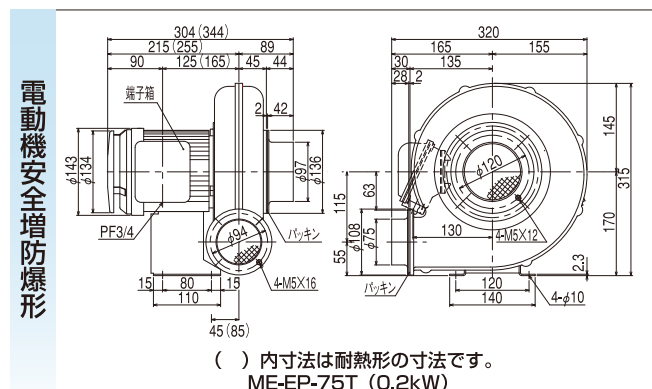
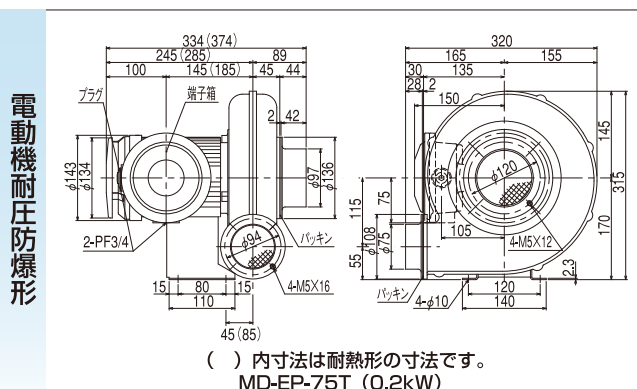
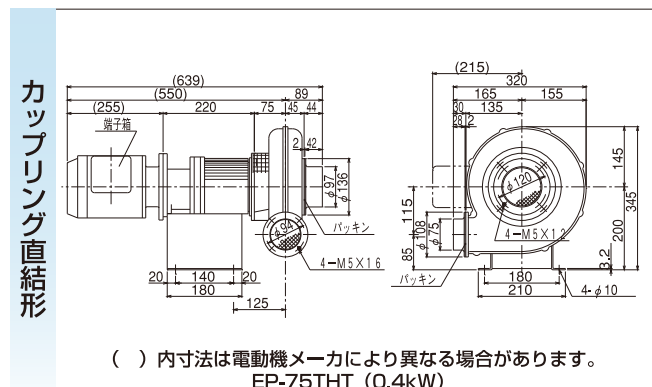
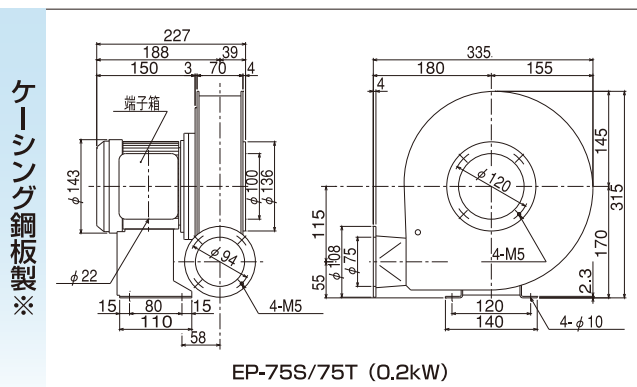
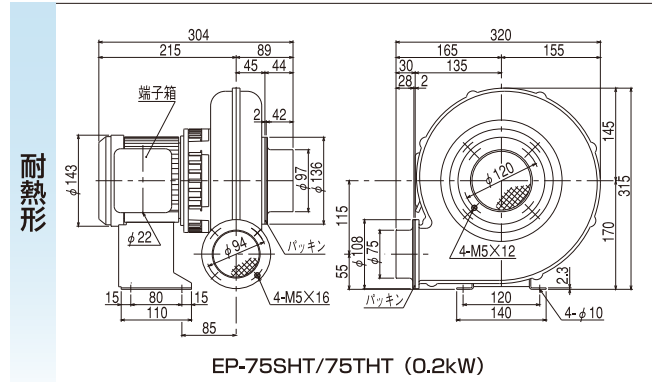
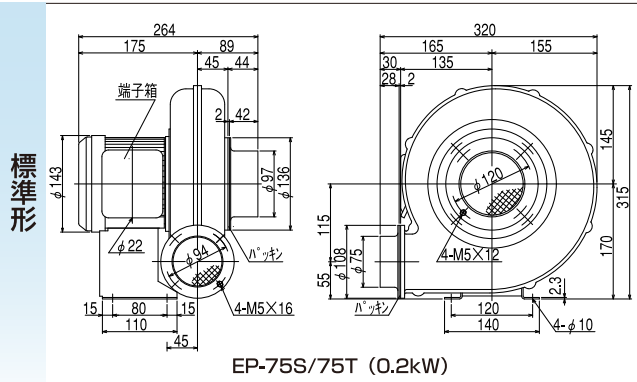

MD・ME形の仕様はP83を参照下さい。  
寸法及び仕様は予告なく変更する事があります。  
※吸込・吐出ダクト相フランジは付属しておりません。ご購入の際はご指示下さい。

# 万能

# シリーズ

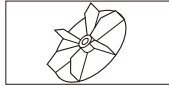

## プレートファン EP-100S/EP-100T

### 標準仕様

形式	相	出力 (kW)	電 流 (A)				質 量 (kg)
			100V 50Hz	200V 50Hz	200/220V 60Hz	200/220V 60Hz	
EP-100S	単	0.4	6.0	7.8	—	—	13
EP-100T	3		—	—	2.5	2.5/2.4	

形式	電動機保護方式	吐出・吸込 金網・ダンパ	吐出口 可変方向
EP-100S	全閉外扇形	ナシ・付	3. 2. 1
EP-100T			

耐熱形送風機 (HT形) の性能は標準品と同じです。ただし吸込ダンパは付属しておりません。



### 性能曲線図

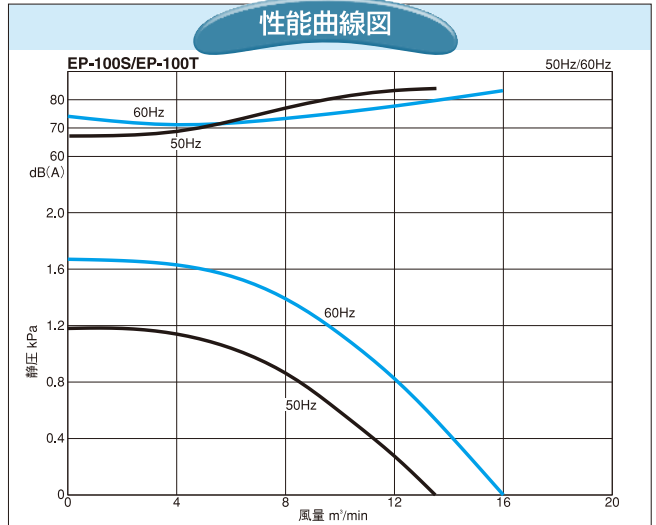

### 外形寸法図

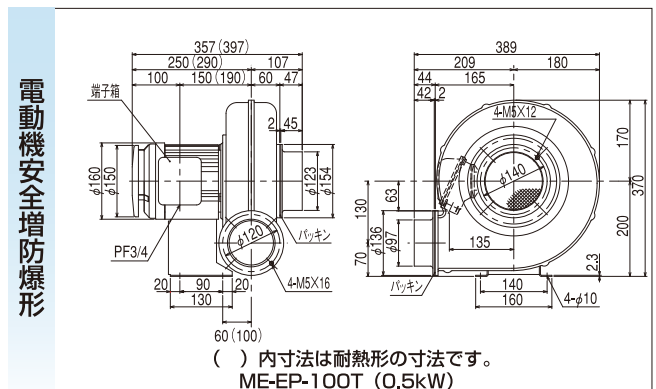
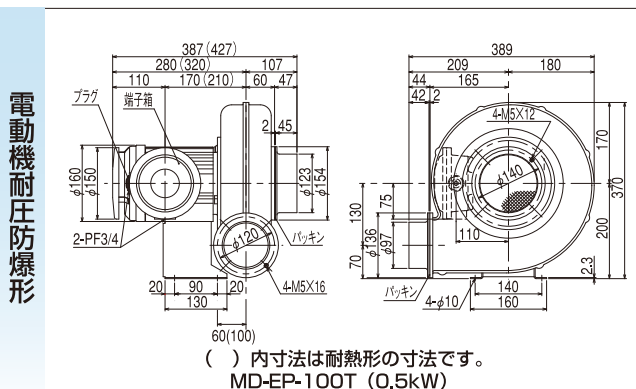
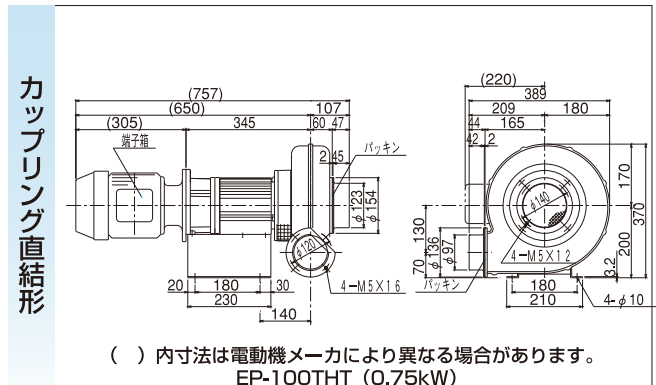
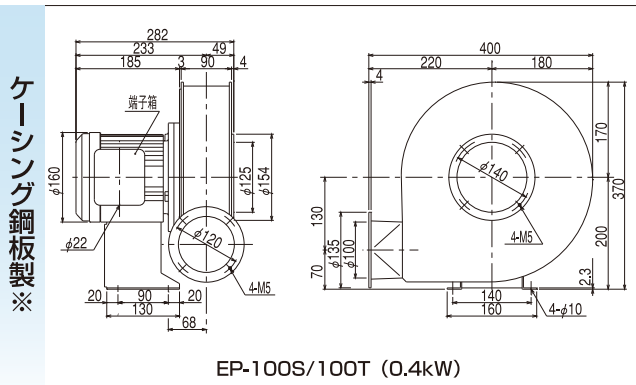
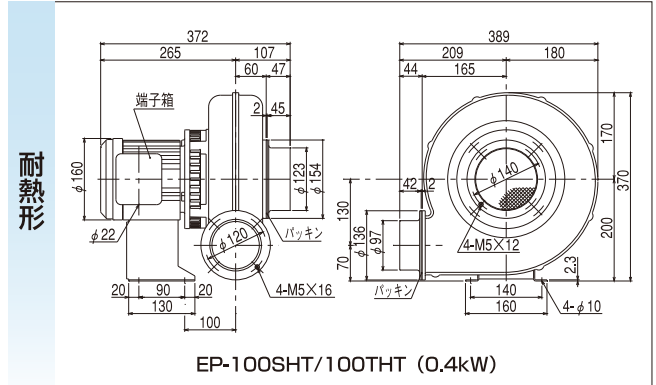
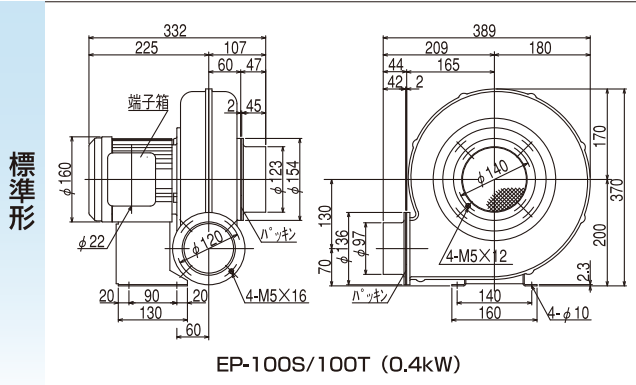

MD・ME形の仕様はP83を参照下さい。  
寸法及び仕様は予告なく変更する事があります。  
※吸込・吐出ダクト相フランジは付属しておりません。ご購入の際はご指示下さい。

## プレートファン EP-125

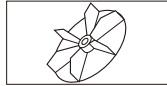

### 標準仕様

形式	相	出力 (kW)	電 流 (A)				質 量 (kg)
			100V		200V		
EP-125	3	1.0	50Hz	60Hz	50Hz	200/220V 60Hz	20
			—	—	4.5	4.5/4.2	

形式	電動機保護方式	吐出 吸入 金網・ダンパ	吐出口 可変方向
EP-125	全閉外扇形	ナシ・付	3. 2. 1

耐熱形送風機 (HT形) の性能は標準品と同じです。ただし吸入ダンパは付属しておりません。

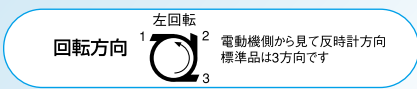

### 性能曲線図

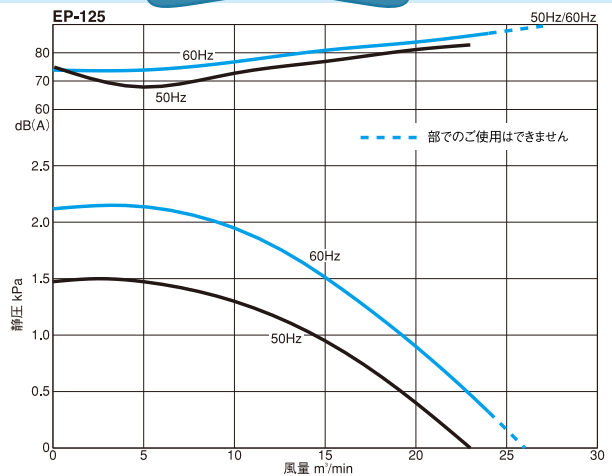

### 外形寸法図

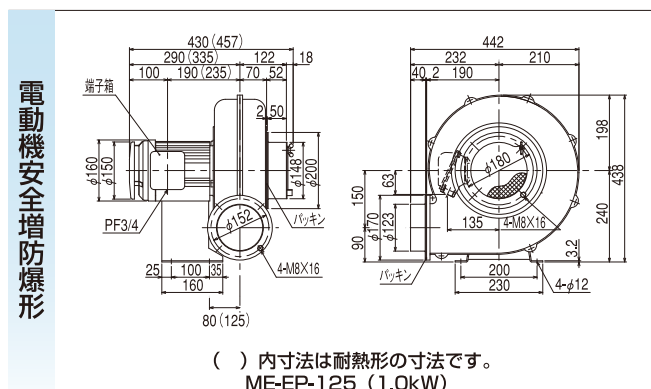
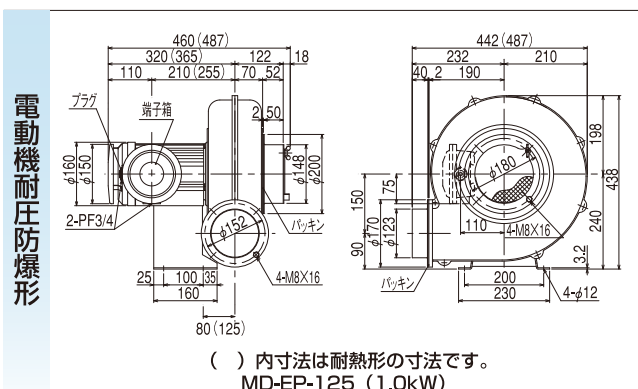
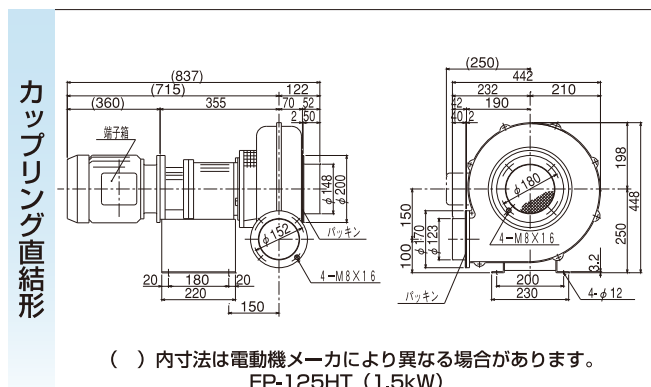
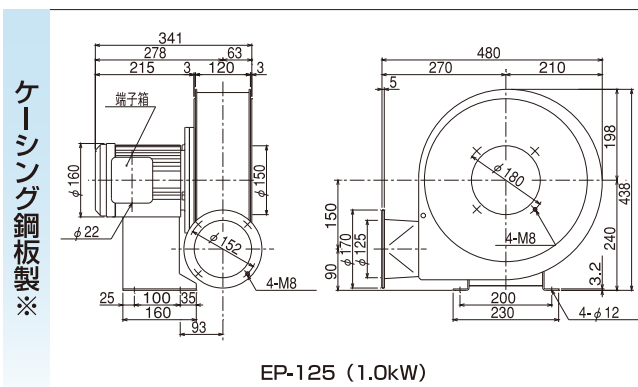
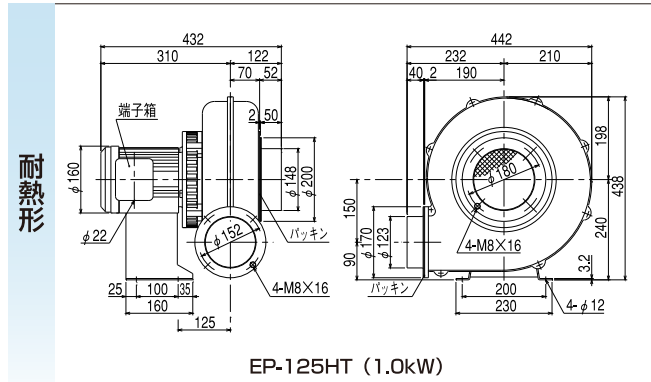
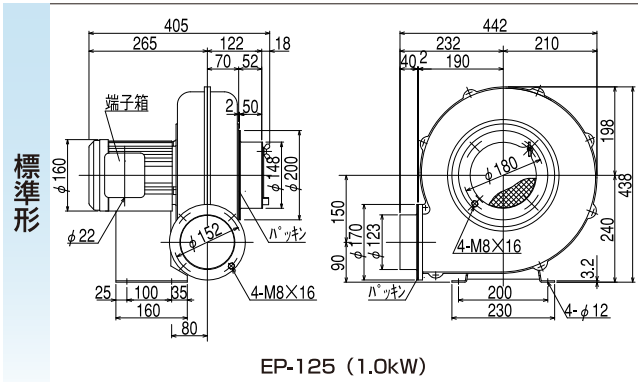

MD・ME形の仕様はP83を参照下さい。  
寸法及び仕様は予告なく変更する事があります。  
※吸入・吐出ダクト相フランジは付属しておりません。ご購入の際はご指示下さい。

# 低騒音シリーズ

## 製品紹介

### エアホイール

#### ■分解構造図 (AH-H10)

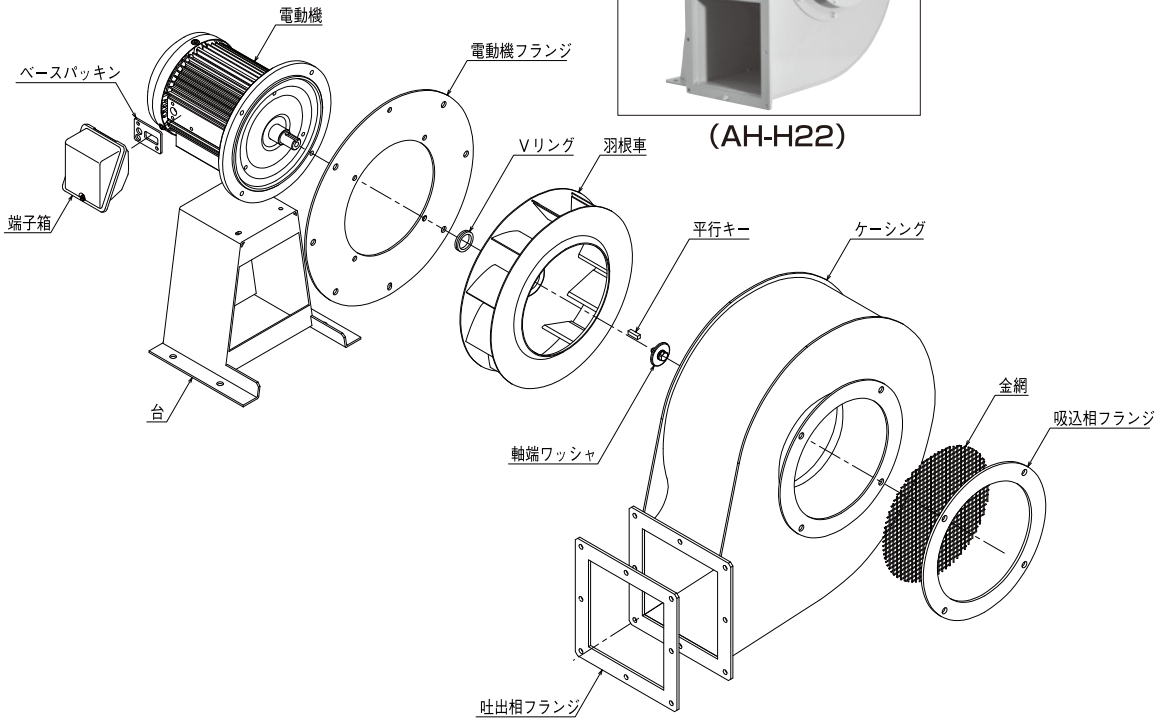

#### 低騒音シリーズ

AHは時代の要求に合わせた低騒音タイプです。  
同性能のターボファンと比較して、騒音は5~7dB  
低く、効率は約10%高くなっています。

注) 吸気温度が40°C、もしくは60°Cを超える場合は、  
HT形(耐熱形)をご使用下さい。

40°C: AH-H04, H07, H10

60°C: AH-H15, H22, H37

#### ■用途

- 焼却炉
- 乾燥機
- 印刷機械
- バーナー
- クリーニング機械
- 熱風発生機
- プラスチック押出機
- 製菓機械
- 医療機器
- 機器冷却、一般送風

#### 軸受を保護するシール構造(参考) 除く AH-H04.H07.H10

ケーシングと電動機の間隙を  
あけることにより、軸受を保護  
します。

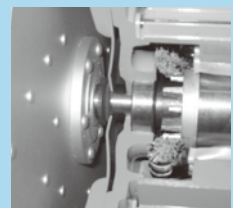
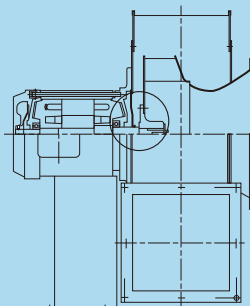

## 標準仕様

羽根車	形式	ケーシング 吐出内径 (mm)	吐出 相フランジ 外径(mm)	吸込 相フランジ 外径(mm)	相	出力 (kW)	電流(A)		50Hz 200V			60Hz 200/220V			質量 (kg)	
							200V	200/220V	回転数 (min <sup>-1</sup> )	最大風量 (m <sup>3</sup> /min)	最大静圧 (kPa)	回転数 (min <sup>-1</sup> )	最大風量 (m <sup>3</sup> /min)	最大静圧 (kPa)	標準形	耐熱形
							50Hz	60Hz								
エア ホイール	AH-400	100	97	123	3	0.2	1.2	1.1/1.1	2800	9.5	0.75	3400	11	1.05	10	11
	AH-H04	125	123	148	3	0.4	2.3	2.3/2.1	2900	22	1.00	3450	26	1.45	20	21
	AH-H07	144×144	★144×144	★170	3	0.75	3.4	3.3/3.1	2900	33	1.25	3450	41	1.80	30	33
	AH-H10	160×160	★160×160	★200	3	1.0	4.1	4.0/3.7	2900	42	1.30	3450	50	1.90	36	39
	AH-H15	180×180	★180×180	★250	3	1.5	6.1	6.3/5.9	2900	58	1.45	3450	71	2.05	52	55
	AH-H22	210×210	★210×210	★275	3	2.2	9.4	9.6/8.9	2900	74	1.60	3450	86	2.30	61	64
	AH-H37	240×240	★240×240	★300	3	3.7	15.1	13.7/12.9	2900	100	2.15	3450	120	3.10	77	81

★) AH-H07,AH-H10,AH-H15,AH-H22,AH-H37の吐出相フランジ及び、吸込相フランジは内径を示します。

羽根車	形式	送風機仕様	軸受呼び番号		材質		接続方式	電動機保護方式	吐出 金網・ 吸込 ダンパ	吐出口 可変方向	回転方向
			羽根車側	反羽根車側	ケーシング	羽根車					
エア ホイール	AH-400	標準形	6202UUCM	6202UUCM	AC2B	AC2B	端子台	全閉形	付・ナシ	3.2.1	 左回転 1 2 3 電動機側から 見て反時計方向 標準品は3方向です
		耐熱形	6202ZCC3	6202ZCC3							
	AH-H04	標準形	6205UUC3	AC6203ZCC3	AC4B	AC4B	端子台	全閉外扇形	付・ナシ	3.2.1	
		耐熱形	6205ZCC3	AC6203ZCC3							
	AH-H07	標準形	6205UUC3	AC6203ZCC3	AC4B	SPHC	端子台	全閉外扇形	ナシ・ナシ	3.2.1	
		耐熱形	6205ZCC3	AC6203ZCC3							
	AH-H10	標準形	6205UUC3	AC6203ZCC3	SPHC	SPHC	端子台	全閉外扇形	ナシ・ナシ	3.2.1	
		耐熱形	6205ZCC3	AC6203ZCC3							
	AH-H15	標準形	6206UUC3	AC6204ZCC3	SPHC	SPHC	端子台	全閉外扇形	ナシ・ナシ	3.2.1	
		耐熱形	6206ZCC3	AC6204ZCC3							
	AH-H22	標準形	6206UUC3	AC6204ZCC3	SPHC	SPHC	端子台	全閉外扇形	ナシ・ナシ	3.2.1	
		耐熱形	6206ZCC3	AC6204ZCC3							
	AH-H37	標準形	6306RRC3	AC6204ZCC3	SPHC	SPHC	端子台	全閉外扇形	ナシ・ナシ	3.2.1	
		耐熱形	6306ZCC3	AC6204ZCC3							

耐熱形送風機(HT形)の性能は標準品と同じです。吸込ダンパは付属しておりません。

### ●耐熱形送風機最高吸気温度

AH-400HT	200℃
AH-H04HT	200℃
AH-H07HT	250℃
AH-H10HT	250℃
AH-H15HT	250℃
AH-H22HT	250℃
AH-H37HT	250℃

この表の温度を超える場合は、特注生産品となります。  
 (注) 電動機周囲温度は40℃以内でお使い下さい。  
 (注) MD形(耐圧防爆形)、ME形(安全増防爆形)の最高吸気温度はP83を参照下さい。  
 その他、防爆形の最高吸気温度については弊社営業担当までお問い合わせ下さい。

### ●異電圧対応表

三相	電圧区分	1	2	3	4	5	6	7	8	
	機種	電圧呼び(分類)								
	AH-H04~AH-H37	200V級	230V級	346V級	380V級	400V級	460V級	500V級	550V級	

← 製作可能 →

×印は製作不可

電圧区分と電圧呼び(分類)の説明は、P3をご覧ください。

# 低騒音シリーズ



## エアホイル AH-400

### 標準仕様

形式	相	出力 (kW)	電 流 (A)		質 量 (kg)
			200V 50Hz	200/220V 60Hz	
AH-400	3	0.2	1.2	1.1/1.1	10

形 式	電動機保護方式	吐出 吸込 金網 タンバ	吐出口 可変方向
AH-400	全閉形	付・ナシ	3. 2. 1

耐熱形送風機 (HT形) の性能は標準品と同じです。



### 性能曲線図

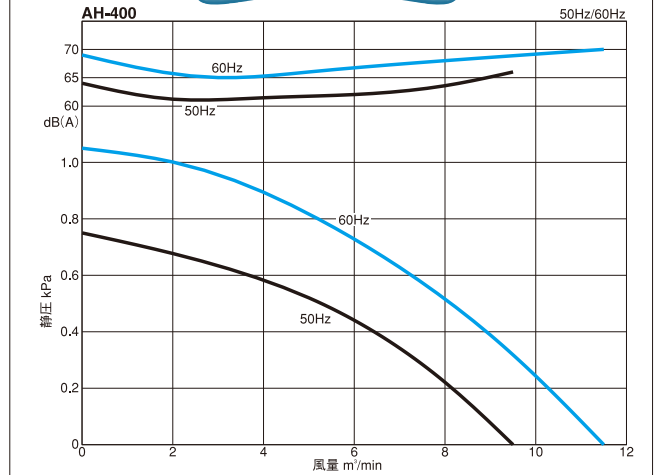

### 外形寸法図

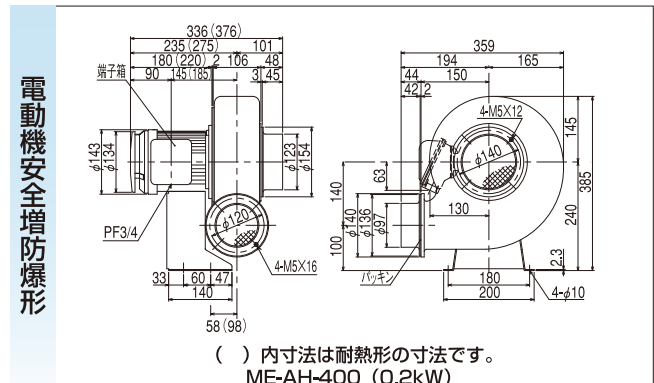
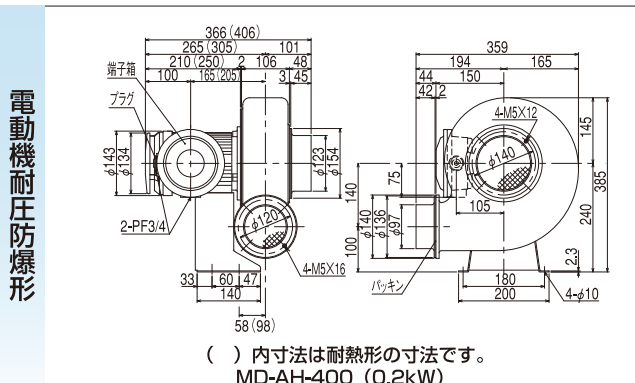
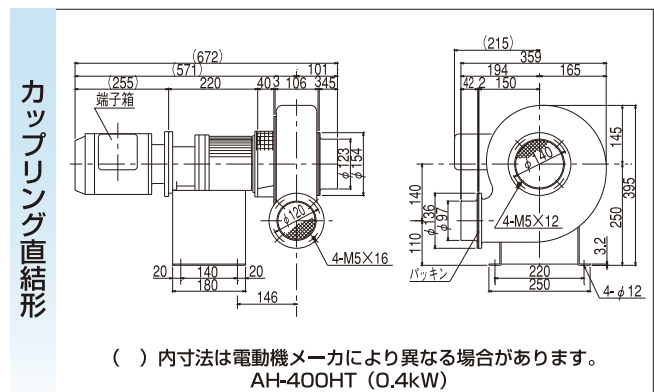
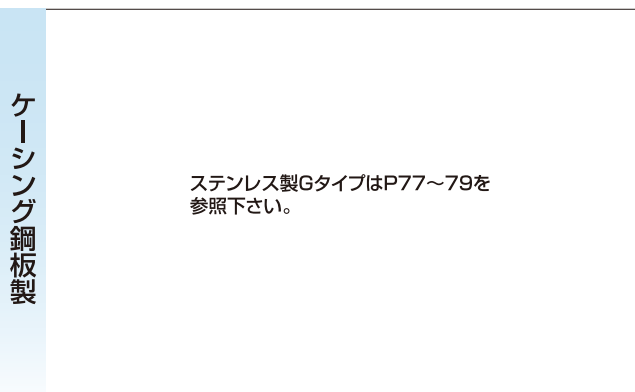
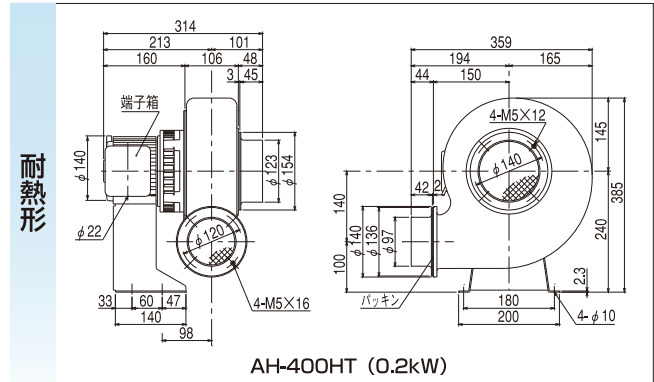
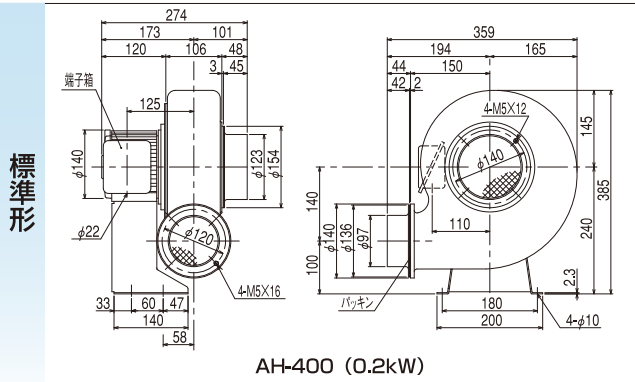

MD・ME形の仕様はP83を参照下さい。  
寸法及び仕様は予告なく変更する事があります。



## エアホイール AH-H04

### 標準仕様

形式	相	出力 (kW)	電 流 (A)		質 量 (kg)
			200V 50Hz	200/220V 60Hz	
AH-H04	3	0.4	2.3	2.3/2.1	20

形式	電動機保護方式	吐出 吸込 金網・タンバ	吐出口 可変方向
AH-H04	全閉外扇形	付・ナシ	3. 2. 1

耐熱形送風機 (HT形) の性能は標準品と同じです。



### 性能曲線図

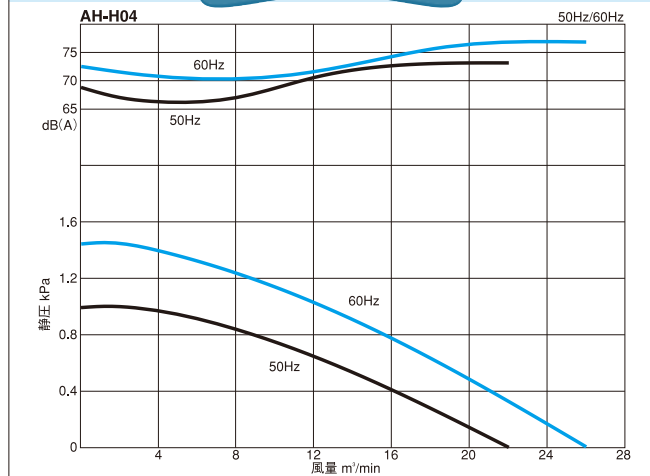

### 外形寸法図

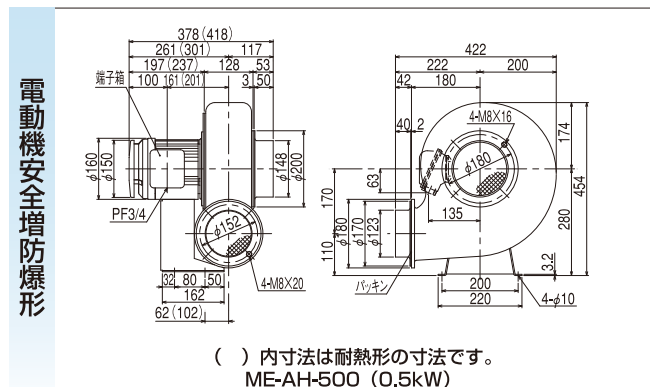
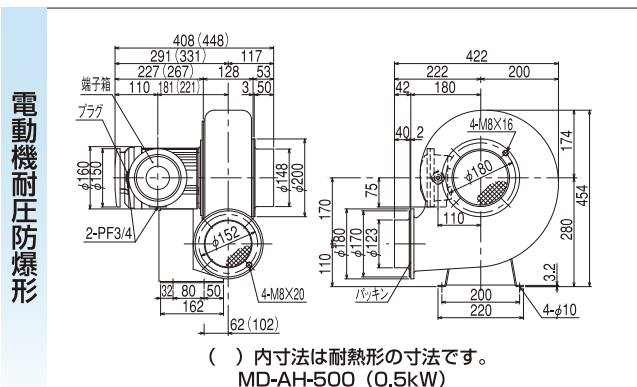
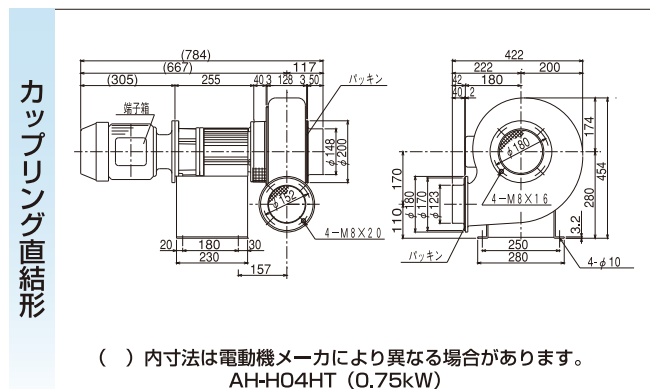
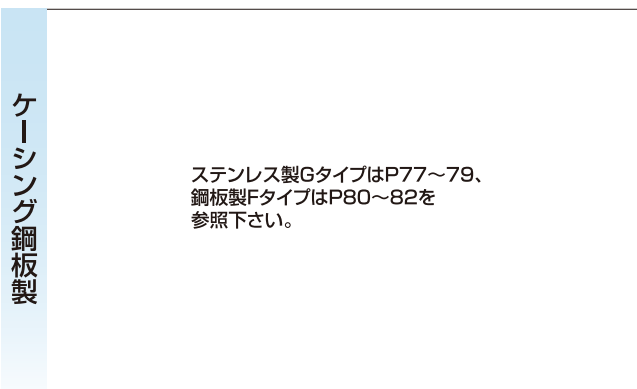
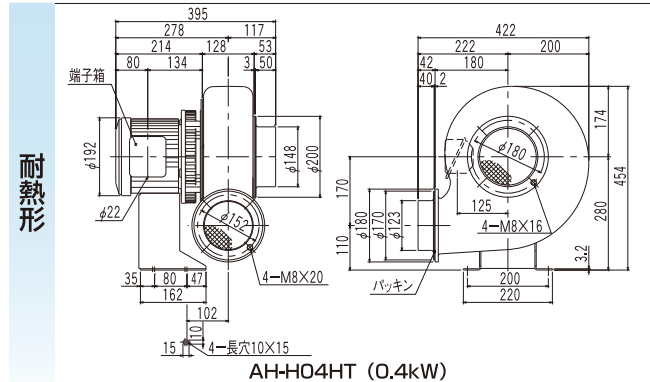
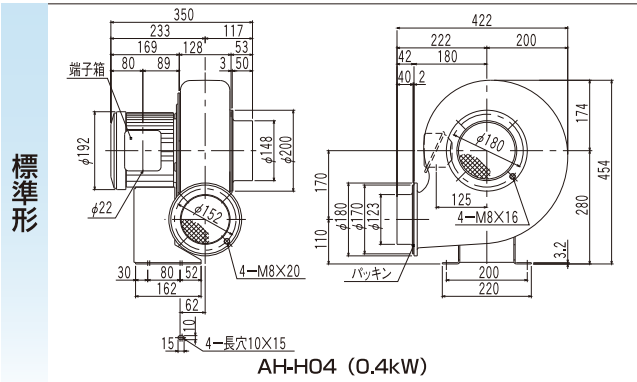

MD・ME形の仕様はP83を参照下さい。  
寸法及び仕様は予告なく変更する事があります。

# 低騒音シリーズ



## エアホイル AH-H07

### 標準仕様

形式	相	出力 (kW)	電 流 (A)		質 量 (kg)
			200V 50Hz	200/220V 60Hz	
AH-H07	3	0.75	3.4	3.3/3.1	30

形 式	電動機保護方式	吐 出 吸 込 金 網 タ ン バ	吐 出 口 可 変 方 向
AH-H07	全閉外扇形	ナシ・ナシ	3. 2. 1

耐熱形送風機 (HT形) の性能は標準品と同じです。



### 性能曲線図

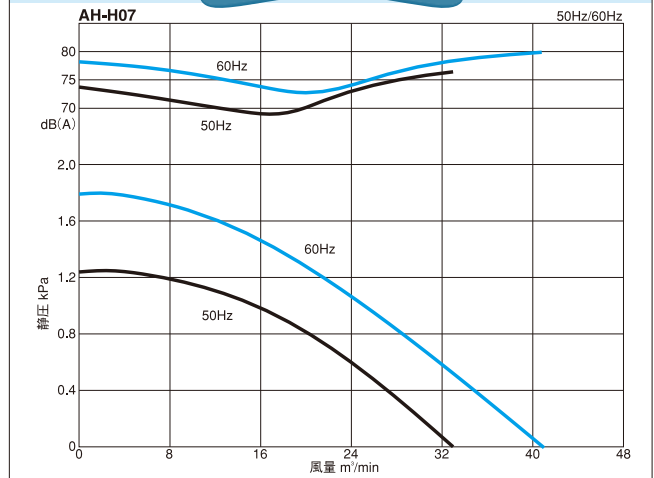

### 外形寸法図

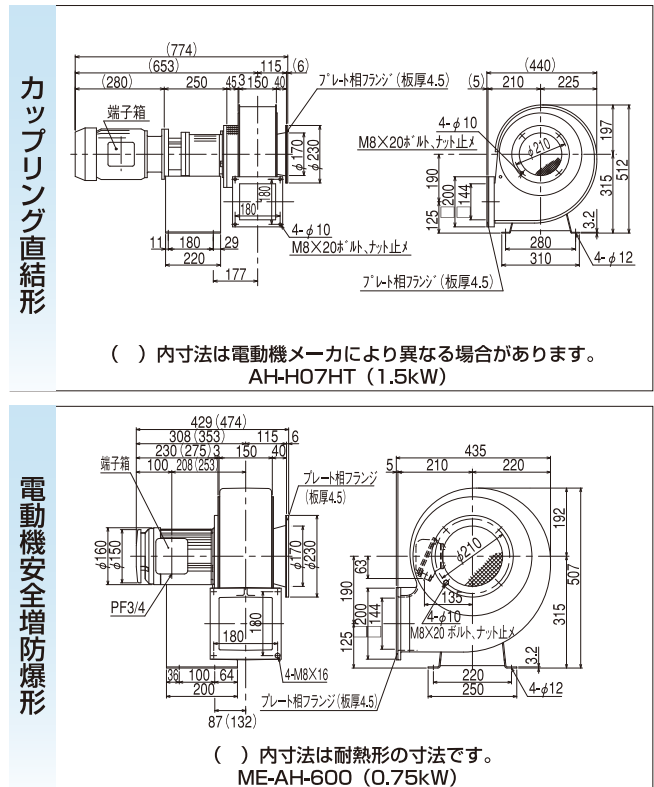
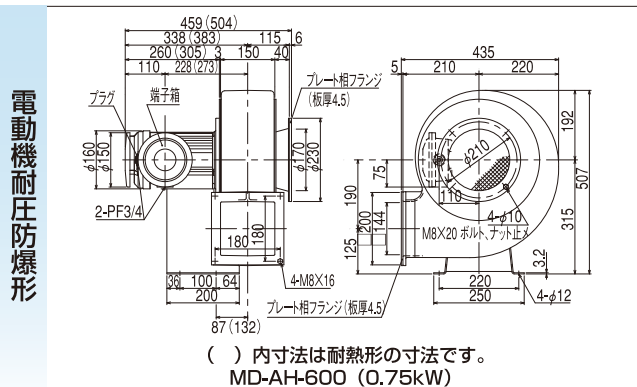
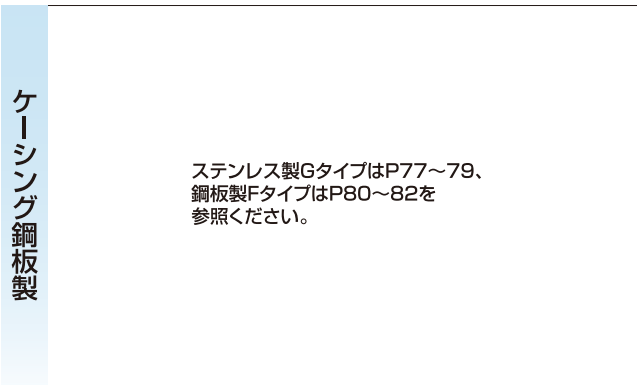
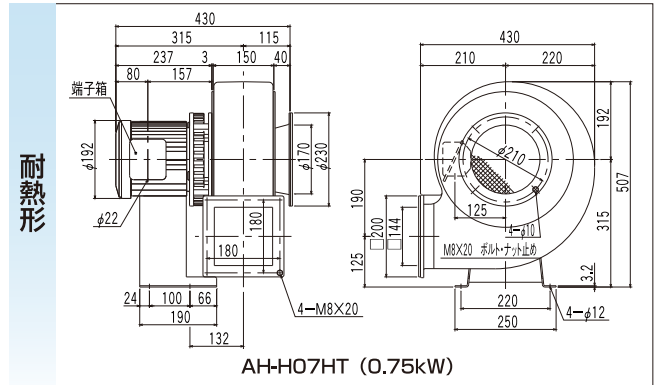
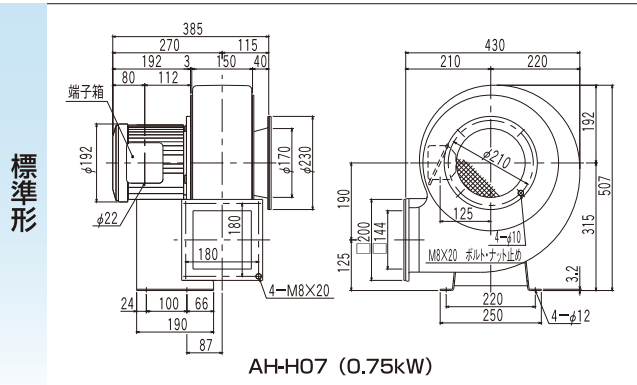

MD・ME形の仕様はP83を参照下さい。  
寸法及び仕様は予告なく変更する事があります。



## エアホイール AH-H10

### 標準仕様

形式	相	出力 (kW)	電 流 (A)		質 量 (kg)
			200V 50Hz	200/220V 60Hz	
AH-H10	3	1.0	4.1	4.0/ 3.7	36

形式	電動機保護方式	吐出 吸込 金網・タンバ	吐出口 可変方向
AH-H10	全閉外扇形	ナシ・ナシ	3. 2. 1

耐熱形送風機 (HT形) の性能は標準品と同じです。



### 性能曲線図

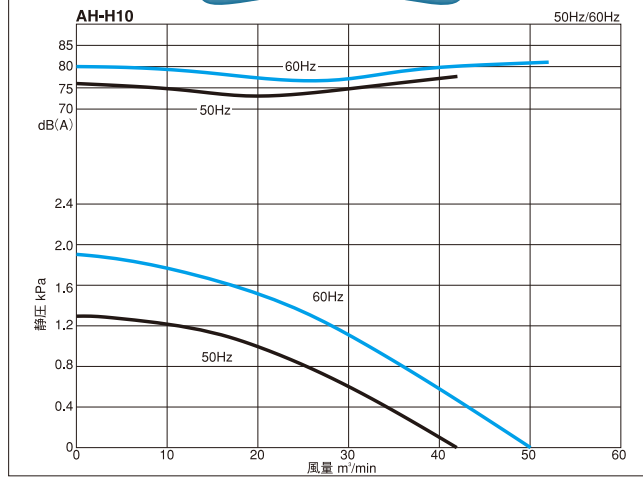

### 外形寸法図

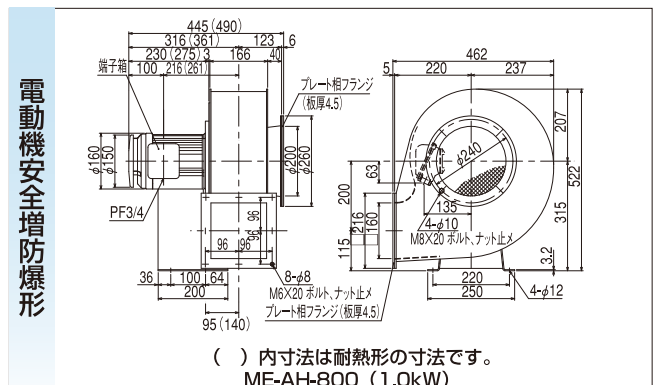
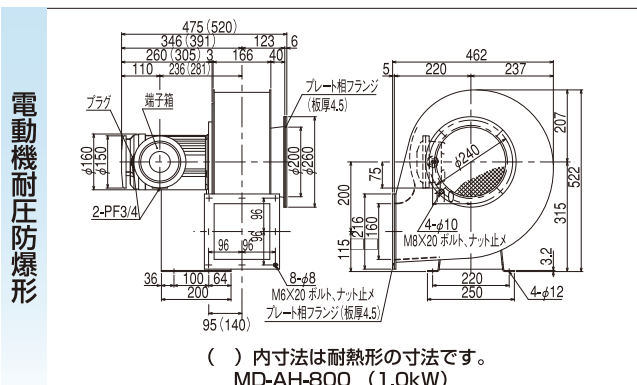
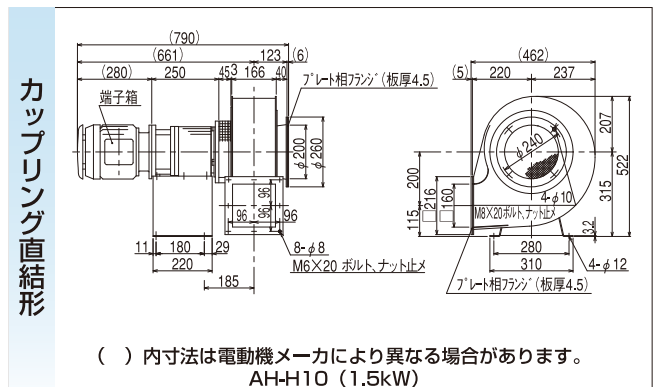
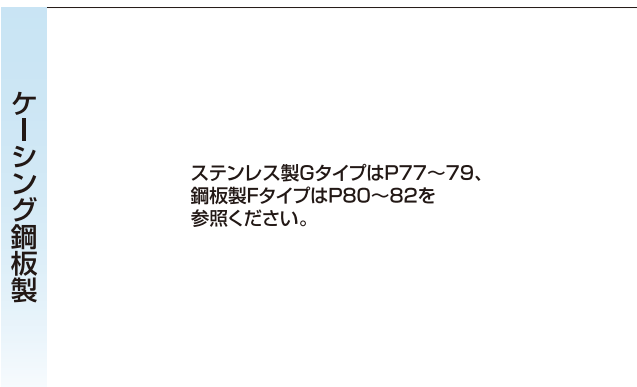
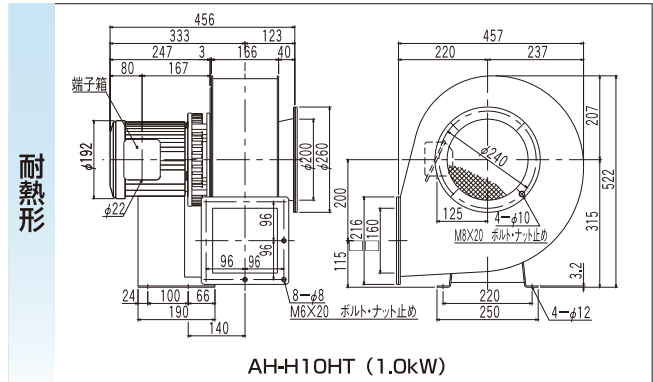
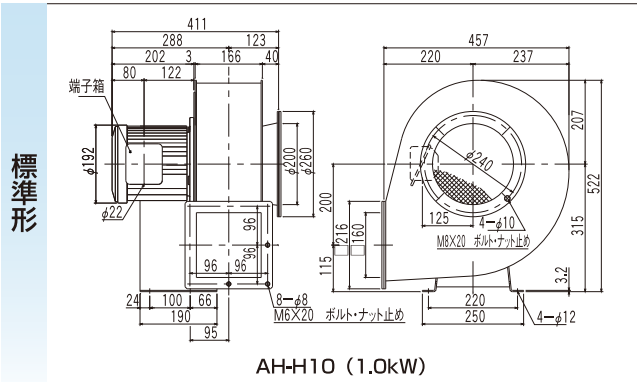

MD・ME形の仕様はP83を参照下さい。  
寸法及び仕様は予告なく変更する事があります。

# 低騒音シリーズ



## エアホイル AH-H15

### 標準仕様

形式	相	出力 (kW)	電 流 (A)		質 量 (kg)
			200V 50Hz	200/220V 60Hz	
AH-H15	3	1.5	6.1	6.3/5.9	52

形 式	電動機保護方式	吐 出 ・ 吸 込 金 網 ・ タ ン バ	吐 出 口 可 変 方 向
AH-H15	全閉外扇形	ナシ・ナシ	3. 2. 1

耐熱形送風機 (HT形) の性能は標準品と同じです。



### 性能曲線図

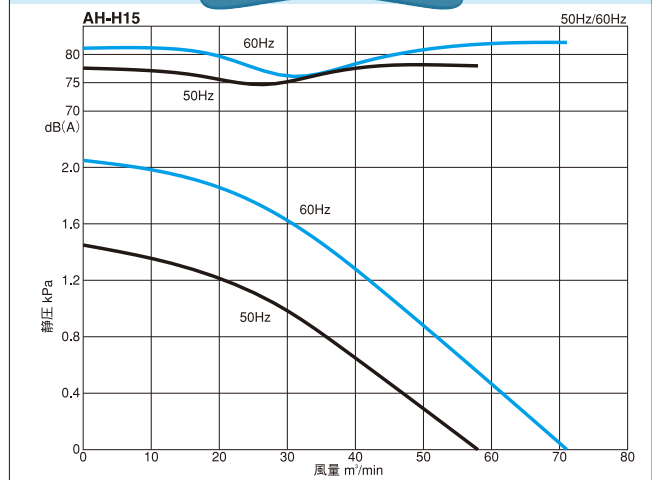

### 外形寸法図

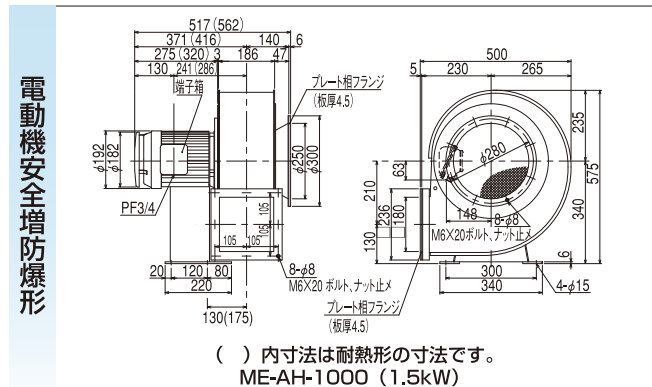
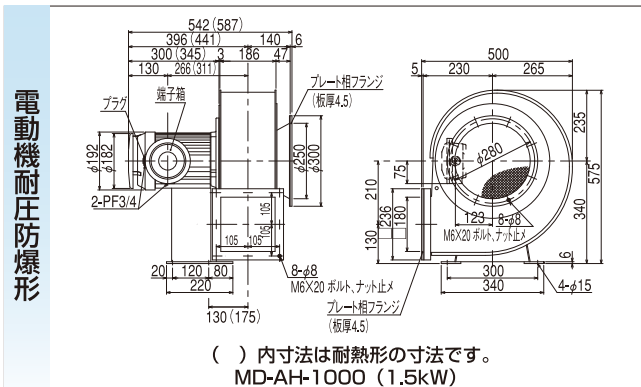
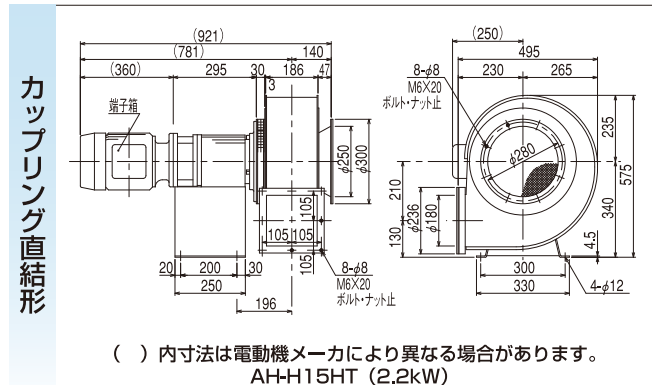
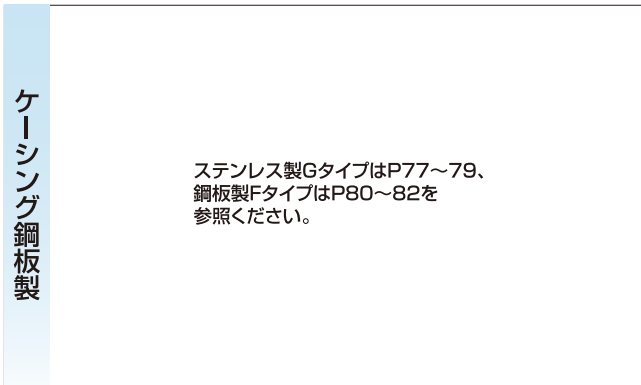
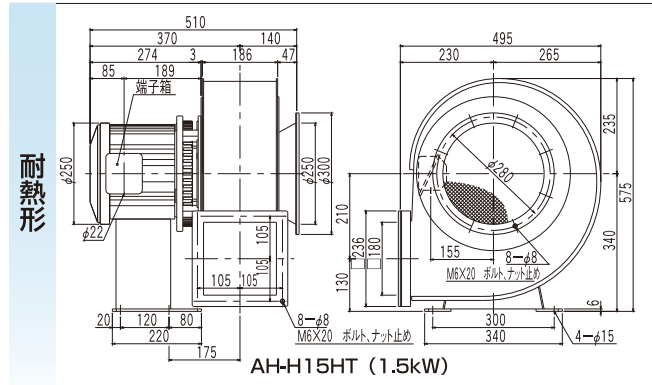
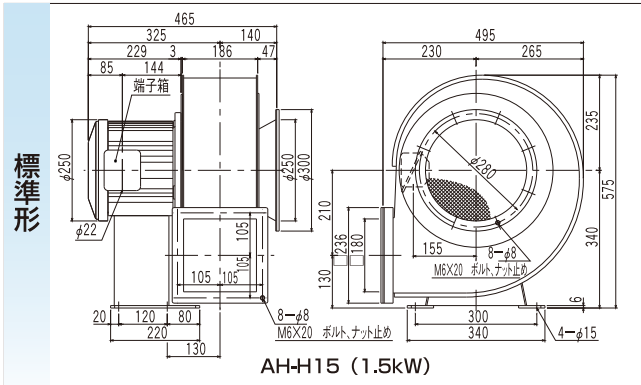

MD・ME形の仕様はP83を参照下さい。  
寸法及び仕様は予告なく変更する事があります。



## エアホイール AH-H22

### 標準仕様

形式	相	出力 (kW)	電 流 (A)		質 量 (kg)
			200V 50Hz	200/220V 60Hz	
AH-H22	3	2.2	9.4	9.6/8.9	61

形 式	電動機保護方式	吐出 吸込 金網 タンバ	吐出口 可変方向
AH-H22	全閉外扇形	ナシ・ナシ	3. 2. 1

耐熱形送風機 (HT形) の性能は標準品と同じです。



### 性能曲線図

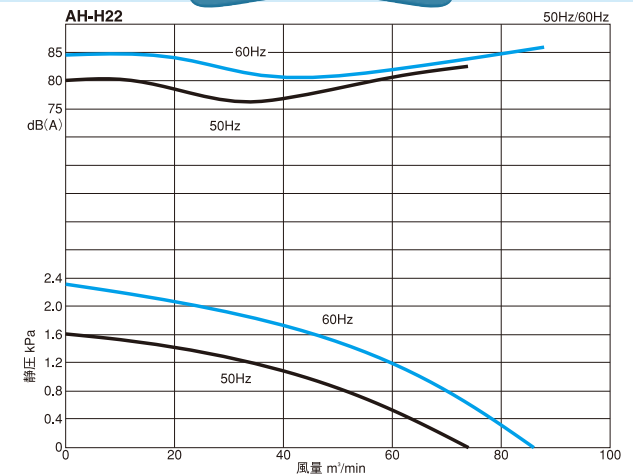

### 外形寸法図

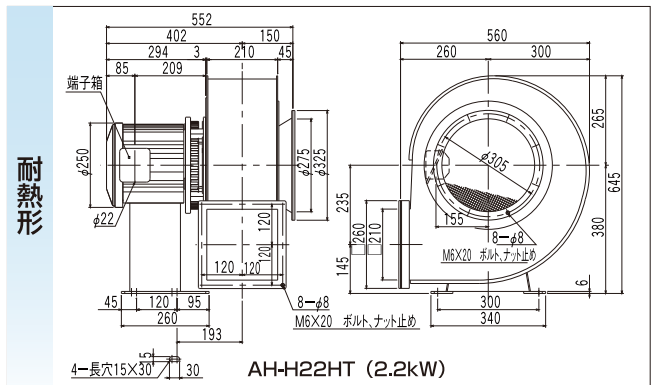
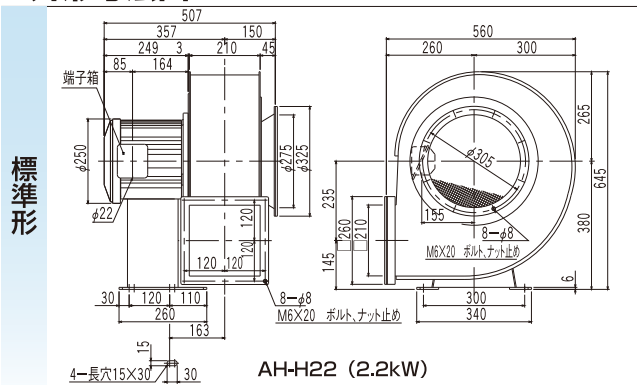

### ケーシング鋼板製

ステンレス製GタイプはP77~79、  
鋼板製FタイプはP80~82を  
参照ください。

### カップリング直結形

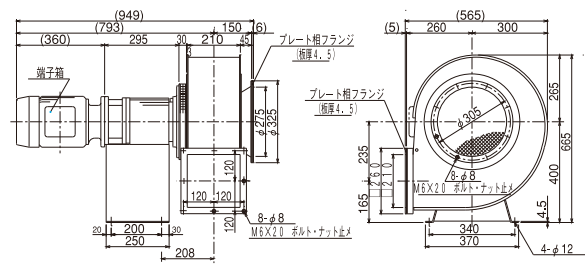

### 電動機耐圧防爆形

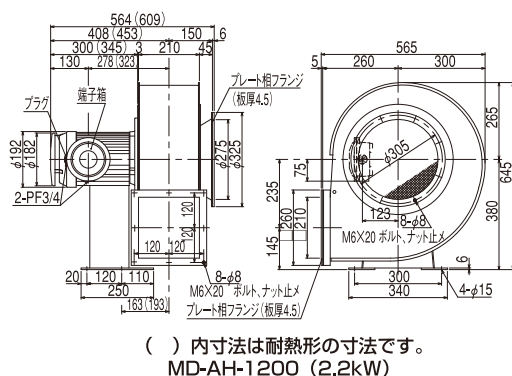

### 電動機安全増防爆形

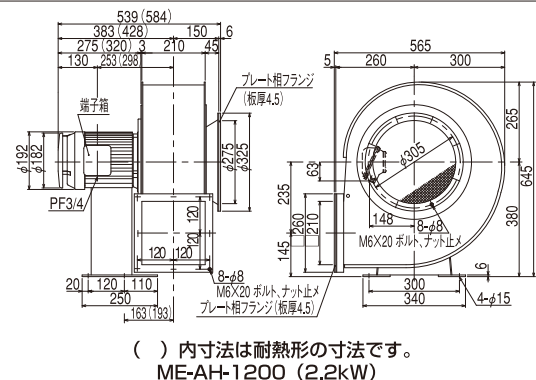

MD・ME形の仕様はP83を参照下さい。  
寸法及び仕様は予告なく変更する事があります。

# 低騒音シリーズ



## エアホイール AH-H37

### 標準仕様

形式	相	出力 (kW)	電 流 (A)		質 量 (kg)
			200V 50Hz	200/220V 60Hz	
AH-H37	3	3.7	15.1	13.7/12.9	77

形式	電動機保護方式	吐出・吸込 金網・ダンパ	吐出口 可変方向
AH-H37	全閉外扇形	ナシ・ナシ	3. 2. 1

耐熱形送風機 (HT形) の性能は標準品と同じです。



### 性能曲線図

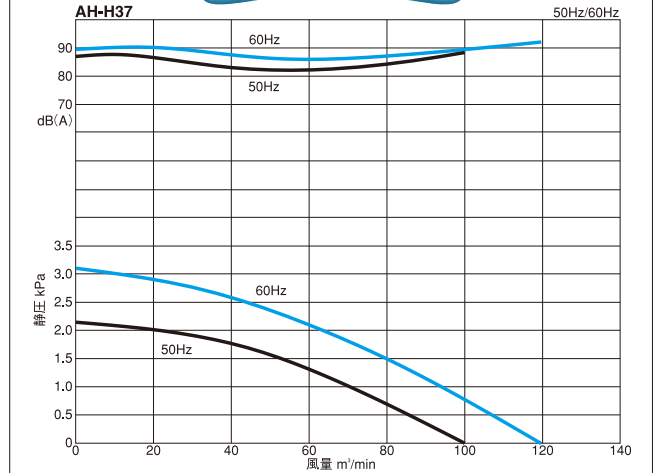

### 外形寸法図

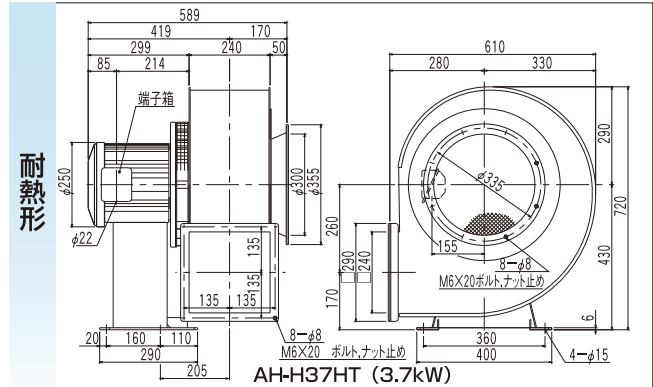
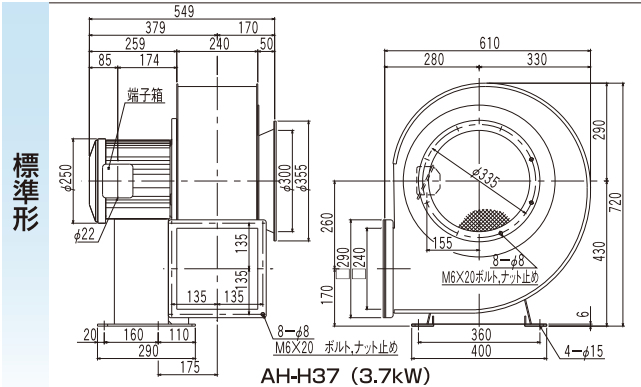

**ケーシング鋼板製**

ステンレス製GタイプはP77~79、  
鋼板製FタイプはP80~82を  
参照下さい。

**カップリング直結形**

弊社営業担当までお問い合わせ下さい。

**電動機耐圧防爆形**

弊社営業担当までお問い合わせ下さい。

**電動機安全増防爆形**

弊社営業担当までお問い合わせ下さい。

寸法及び仕様は予告なく変更する事があります。

## エアテーブル

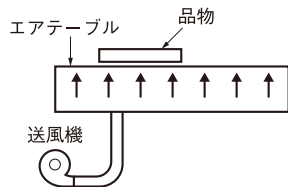

小さな穴から空気を送り、  
重い品物を軽く動くようにします。

## エアテント、 エアドーム



送風機によりテント、ドームを  
ふくらませます。

## グラビア印刷機 輪転機

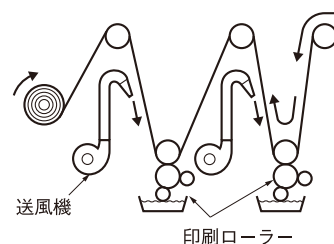

印刷面のインクの乾燥をします。

## 海苔製造機

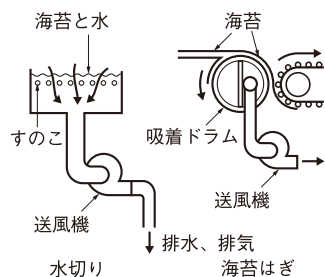

## 空気層コンベア

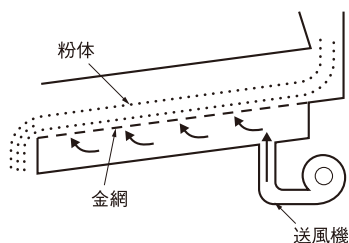

下側より空気を送り、  
粉体を浮かして移動させます。

## 合板機械

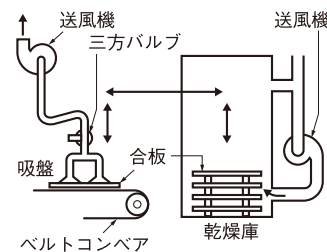

吸盤で合板を吸着して持ち上げます。

## 自動裁断機 (布の固定)

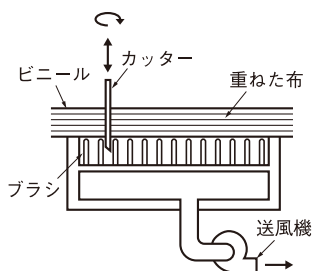

重ねた布を吸着させ固定し、  
カッターで切断します。

## 焼鈍炉

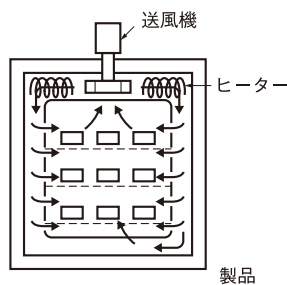

炉内空気を循環させます。

## 洗浄機 (水滴の吹き飛ばし)

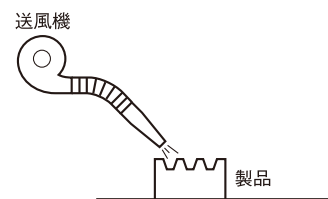

製品等に付いた水滴を吹き飛ばします。

## 畜糞生ゴミ発酵装置

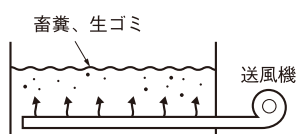

空気を送り畜糞、生ゴミの  
発酵を早めます。

## 熱風発生機

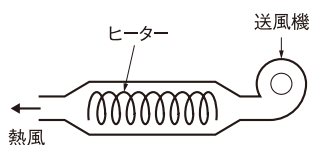

熱風を送ります。

## 平面研削盤

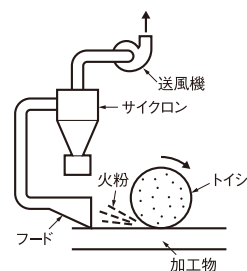

(火の粉・研磨粉)を吸い込みます。

# 高圧シリーズ

## 製品紹介

### ターボ

#### ■分解構造図 (KSB-H04~KSB-H37)

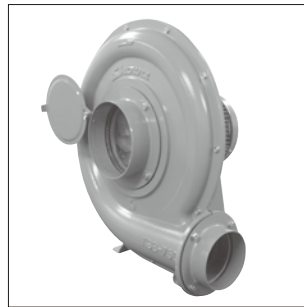

(KSB-H07)

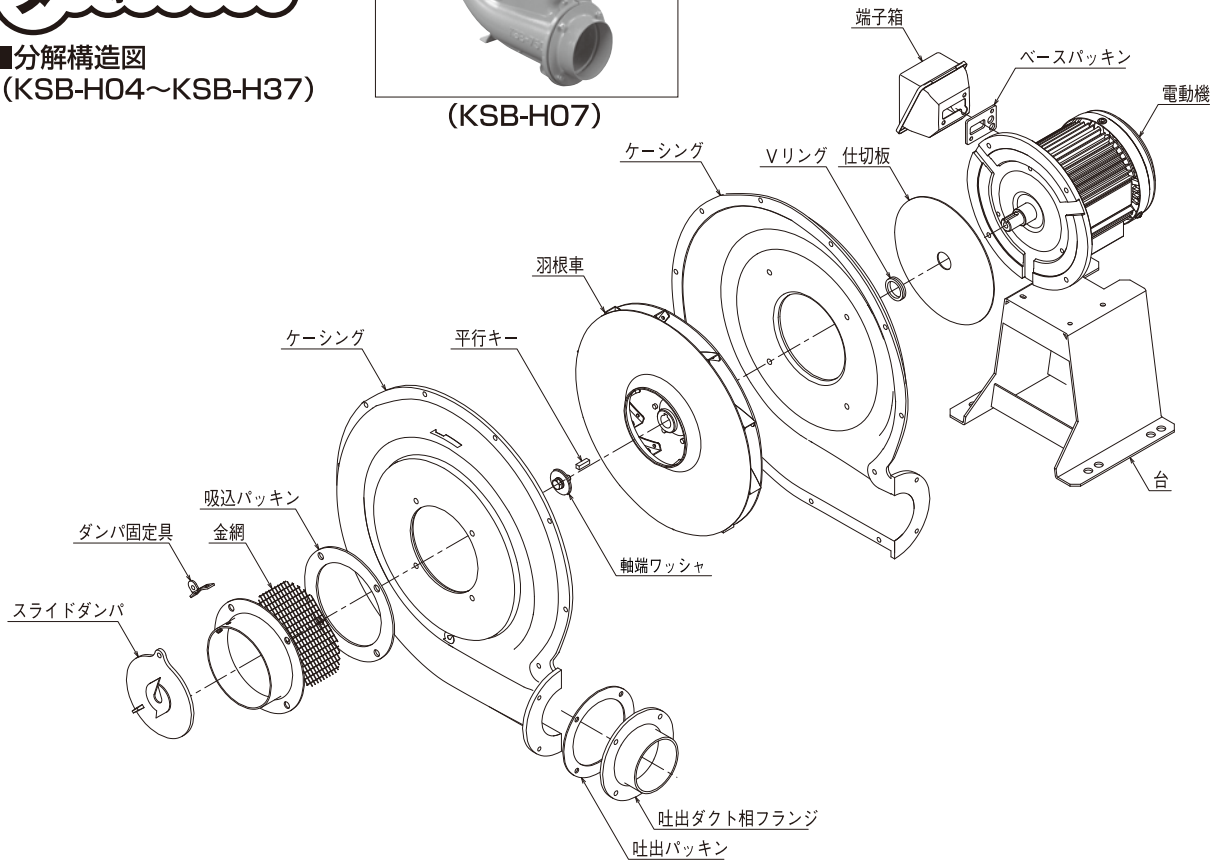

高圧シリーズは、風量が多く、選定範囲の広い多目的送風機です。電動機部とケーシング部が分離した構造で、軸受への水分の浸入や粉じんの混入を防いでいます。

吸気温度60°Cまでの連続安定運転が可能です。(除くKSB-5500/7500)

注) 吸気温度が60°Cを超える場合は、HT形(耐熱形)をご使用下さい。

#### ■用途

- 乾燥機
- 粉砕機
- 焼却炉
- 製茶機械
- ダンボール機械
- 物体輸送、吸じん用、  
押込通風、吸着

#### 軸受を保護するシール構造(参考)

除くKSB-5500,7500

ケーシングと電動機の間隙をあけることにより、軸受を保護します。

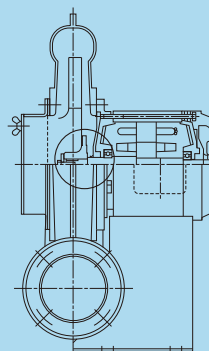

### 標準仕様 (KSB形)

羽根車	形式	ケーシング 吐出内径 (mm)	吐出 相フランジ 外径 (mm)	吸込 相フランジ (mm)	相	出力 (kW)	電流 (A)		回転数 (min <sup>-1</sup> )		最大風量 (m <sup>3</sup> /min)		最大静圧 (kPa)		質量 (kg)			
							200V	200/220V	50Hz	60Hz	50Hz	60Hz	50Hz	60Hz	50Hz	60Hz	標準形	耐熱形
							50Hz	60Hz	50Hz	60Hz	50Hz	60Hz	50Hz	60Hz	50Hz	60Hz	標準形	耐熱形
ターボ	KSB-H04	75	82	123	3	0.4	2.3	2.3/2.1	2900	3450	12	11.5	2.15	2.35	24	25		
	KSB-H07	114	123	175	3	0.75	3.4	3.3/3.1	2900	3450	25	24	2.25	2.55	29	32		
	KSB-H15	125	123	175	3	1.5	6.1	6.3/5.9	2900	3450	35	34	2.70	3.10	45	48		
	KSB-H22	135	148	175	3	2.2	9.4	9.6/8.9	2900	3450	43	42	3.55	3.75	53	56		
	KSB-H37	160	175	200	3	3.7	15.1	13.7/12.9	2900	3450	65	65	4.50	4.70	70	74		
	KSB-5500	JIS 5K 200A		JIS 5K 200A	3	5.5	*20.0	*20.0/18.4	2920	3510	79	79	5.20	5.20	165	165		
	KSB-7500	JIS 5K 200A		JIS 5K 250A	3	7.5	*26.0	*26.0/24.2	2920	3510	90	90	5.59	5.59	180	180		

羽根車	形式	送風機仕様	軸受呼び番号		材質		接続方式	電動機 保護方式	吐出・吸込 金網・ダンパ	吐出口 可変方向	回転方向
			羽根車側	反羽根車側	ケーシング	羽根車					
ターボ	KSB-H04	標準形	6205UUC3	AC6203ZCC3	AC2B	SPHC	端子台	全閉外扇形	ナシ・付	3.2.1	 電動機側から 見て時計方向 標準品は3方向です
		耐熱形	6205ZCC3	AC6203ZCC3							
	KSB-H07	標準形	6205UUC3	AC6203ZCC3	AC2B	SPHC	端子台	全閉外扇形	ナシ・付	3.2.1	
		耐熱形	6205ZCC3	AC6203ZCC3							
	KSB-H15	標準形	6206UUC3	AC6204ZCC3	AC2B	SPHC	端子台	全閉外扇形	ナシ・付	3.2.1	
		耐熱形	6206ZCC3	AC6204ZCC3							
	KSB-H22	標準形	6206UUC3	AC6204ZCC3	AC2B	SPHC	端子台	全閉外扇形	ナシ・付	3.2.1	
		耐熱形	6206ZCC3	AC6204ZCC3							
	KSB-H37	標準形	6306UUC3	AC6204ZCC3	AC2B	SPHC	端子台	全閉外扇形	ナシ・付	3.2.1	
		耐熱形	6306ZCC3	AC6204ZCC3							
	KSB-5500	標準形	*問い合わせ		SS400	SS400	端子台	全閉外扇形	ナシ・ナシ	3.2.1	
		耐熱形	*問い合わせ								
	KSB-7500	標準形	*問い合わせ		SS400	SS400	端子台	全閉外扇形	ナシ・ナシ	3.2.1	
		耐熱形	*問い合わせ								

耐熱形送風機 (HT形) の性能は標準品と同じです。ただし吸込ダンパは付属していません。(除く KSB-5500/7500)

KSB-5500,7500の吸込金網・吸込バッキンは付属しません。

★市販電動機のため、メーカーにより異なります。

### 標準仕様 (KSB-B形)

羽根車	形式	ケーシング 吐出内径 (mm)	吐出 相フランジ 外径 (mm)	吸込 相フランジ 外径 (mm)	相	出力 (kW)	電流 (A)		50Hz 200V			60Hz 200/220V			質量 (kg)	
							200V	200/220V	回転数	最大風量	最大静圧	回転数	最大風量	最大静圧	標準形	耐熱形
							50Hz	60Hz	(min <sup>-1</sup> )	(m <sup>3</sup> /min)	(kPa)	(min <sup>-1</sup> )	(m <sup>3</sup> /min)	(kPa)	標準形	耐熱形
ターボ	KSB-H07B	114	123	175	3	0.75	3.4	3.3/3.1	2900	18	2.10	3450	21	3.00	29	32
	KSB-H15B	125	123	175	3	1.5	6.1	6.3/5.9	2900	28	2.70	3450	33	3.85	45	48
	KSB-H22B	135	148	175	3	2.2	9.4	9.6/8.9	2900	35	3.15	3450	42	4.50	52	55
	KSB-H37B	160	175	200	3	3.7	15.1	13.7/12.9	2900	50	4.20	3450	60	6.00	69	73

羽根車	形式	送風機仕様	軸受呼び番号		材質		接続方式	電動機 保護方式	吐出・吸込 金網・ダンパ	吐出口 可変方向	回転方向
			羽根車側	反羽根車側	ケーシング	羽根車					
ターボ	KSB-H07B	標準形	6205UUC3	AC6203ZCC3	AC2B	SPHC	端子台	全閉外扇形	ナシ・付	3.2.1	 電動機側から 見て時計方向 標準品は3方向です
		耐熱形	6205ZCC3	AC6203ZCC3							
	KSB-H15B	標準形	6206UUC3	AC6204ZCC3	AC2B	SPHC	端子台	全閉外扇形	ナシ・付	3.2.1	
		耐熱形	6206ZCC3	AC6204ZCC3							
	KSB-H22B	標準形	6206UUC3	AC6204ZCC3	AC2B	SPHC	端子台	全閉外扇形	ナシ・付	3.2.1	
		耐熱形	6206ZCC3	AC6204ZCC3							
	KSB-H37B	標準形	6306UUC3	AC6204ZCC3	AC2B	SPHC	端子台	全閉外扇形	ナシ・付	3.2.1	
		耐熱形	6306ZCC3	AC6204ZCC3							

耐熱形送風機 (HT形) の性能は標準品と同じです。ただし吸込ダンパは付属していません。

### ●耐熱形送風機最高吸気温度

KSB-H04HT	250°C	KSB-H22HT/H22BHT	250°C
KSB-H07HT/H07BHT	250°C	KSB-H37HT/H37BHT	250°C
KSB-H15HT/H15BHT	250°C		

この表の温度を超える場合は、特注生産品となります。

(注) 電動機周囲温度は40°C以内でお使い下さい。

(注) MD形 (耐圧防爆形)、ME形 (安全増防形) の最高吸気温度はP83を参照下さい。その他、防爆形の最高吸気温度については弊社営業担当までお問い合わせ下さい。

### ●異電圧対応表

三相	電圧区分	1	2	3	4	5	6	7	8
	機種	電圧呼び (分類)	200V級	230V級	346V級	380V級	400V級	460V級	500V級
	KSB-H04~KSB-H37 (B)	← 製作可能 →							
	KSB-5500~KSB-7500	○	△	△	○	○	△	△	△

○印は製作可、△印は都度お問い合わせ下さい。

電圧区分と電圧呼び (分類) の説明は、P3をご覧ください。

(注) KSBシリーズ (除くB形) は、50Hz仕様と60Hz仕様において羽根車の寸法が異なります。外形寸法、取り付け寸法は、同一です。ご用命の際は、周波数をご指定下さい。

# 高圧シリーズ



## ターボ KSB-H04

### 標準仕様

形式	相	出力 (kW)	電 流 (A)		質 量 (kg)
			200V 50Hz	200/220V 60Hz	
KSB-H04	3	0.4	2.3	2.3/2.1	24

形式	電動機保護方式	吐出 吸込 金網・タンバ	吐出口 可変方向
KSB-H04	全閉外扇形	ナシ・付	3. 2. 1

耐熱形送風機 (HT形) の性能は標準品と同じです。ただし吸込タンバは付属していません。  
(注) ご用命の際は、電源周波数をご指定下さい。



### 性能曲線図

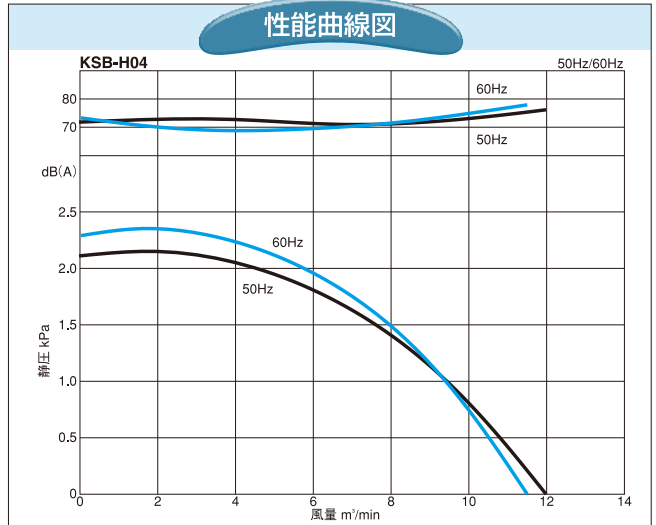

### 外形寸法図

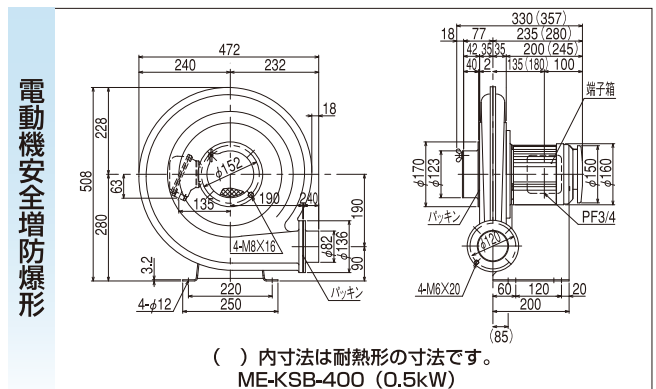
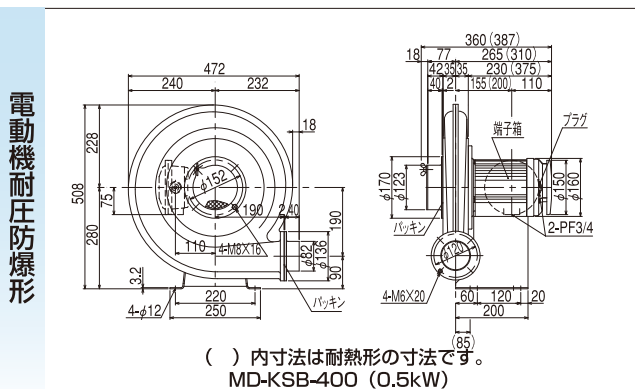
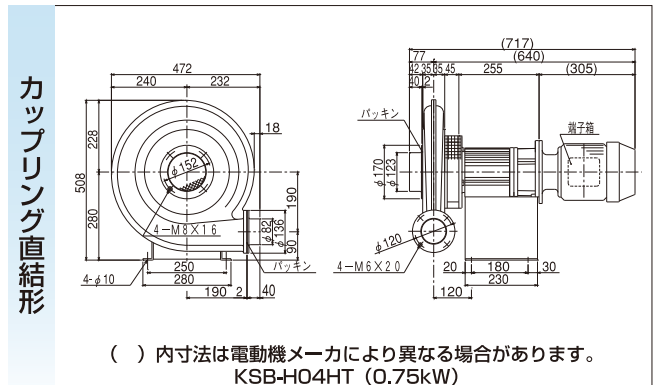
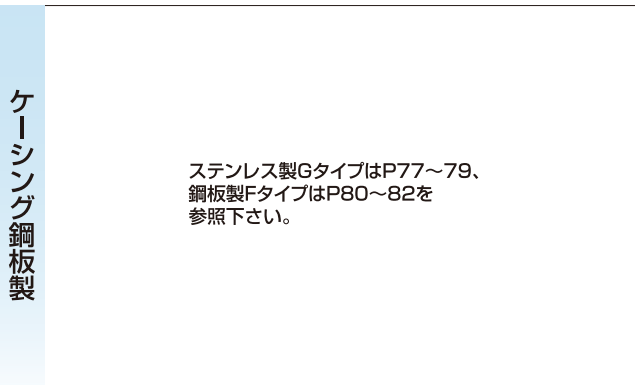
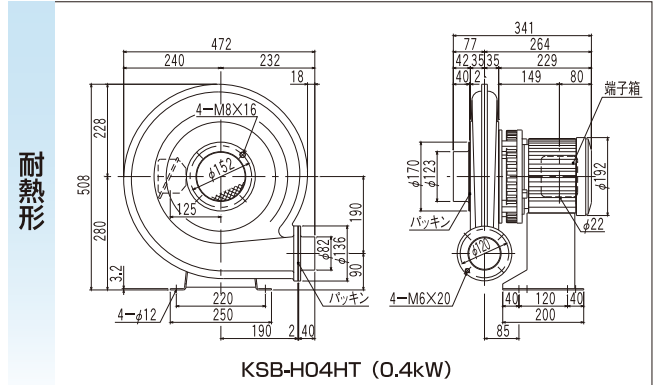
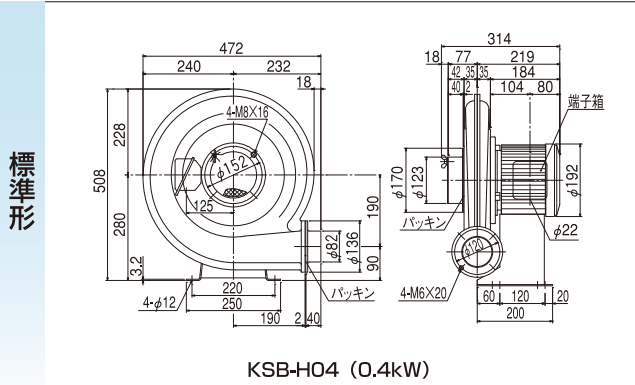

MD・ME形の仕様はP83を参照下さい。  
寸法及び仕様は予告なく変更する事があります。



## ターボ KSB-H07

### 標準仕様

形 式	相	出力 (kW)	電 流 (A)		質 量 (kg)
			200V 50Hz	200/220V 60Hz	
KSB-H07	3	0.75	3.4	3.3/3.1	29

形 式	電動機保護方式	吐出 吸込 金網 タンバ	吐出口 可変方向
KSB-H07	全閉外扇形	ナシ・付	3.2.1

耐熱形送風機 (HT形) の性能は標準品と同じです。ただし吸込タンバは付属していません。  
(注) ご用命の際は、電源周波数をご指定下さい。



### 性能曲線図

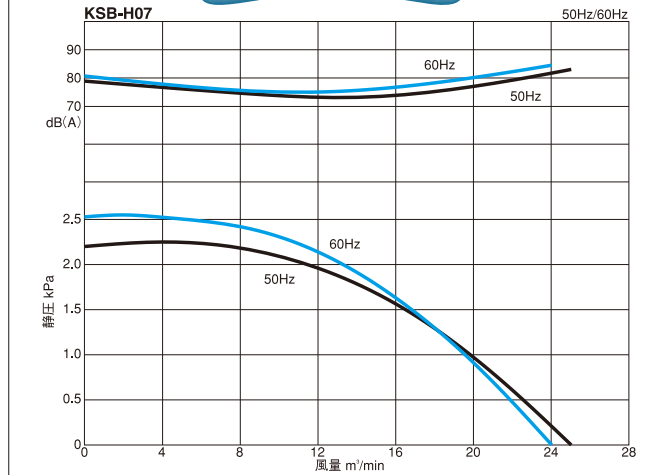

### 外形寸法図

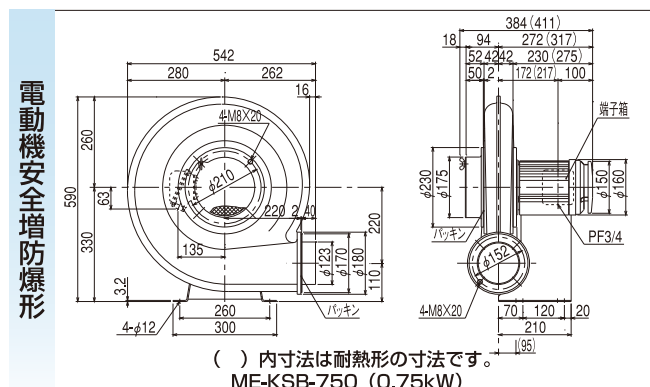
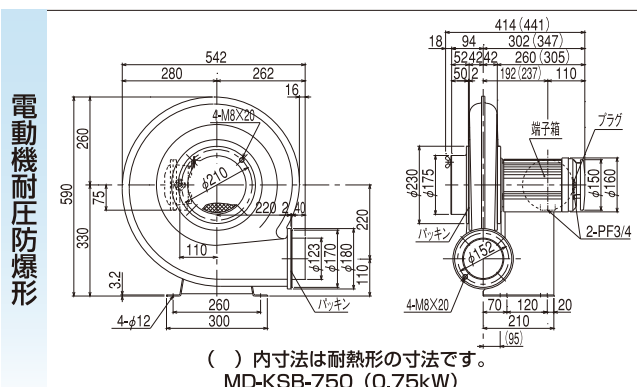
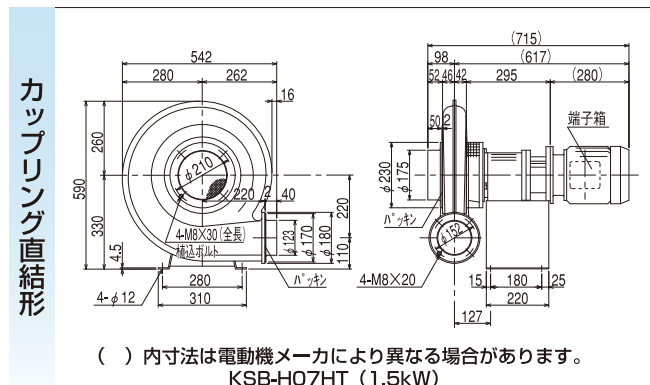
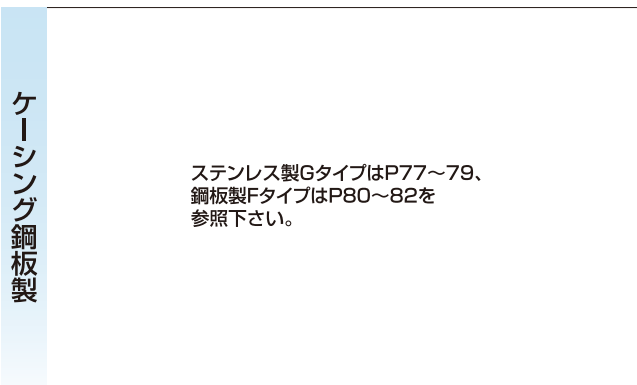
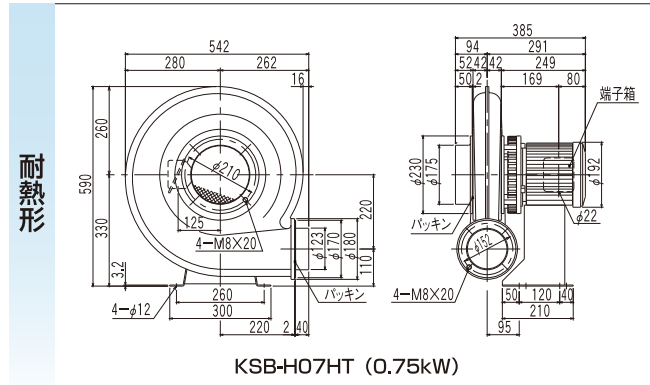
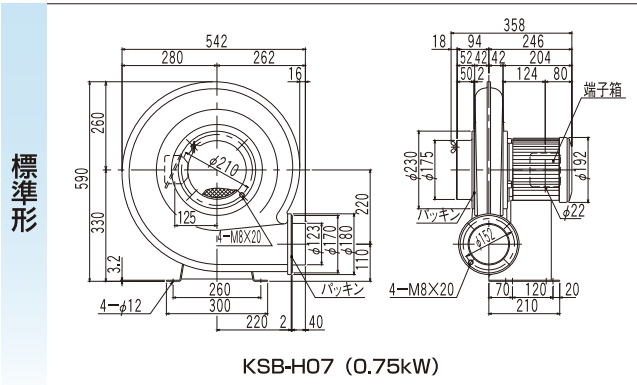

MD・ME形の仕様はP83を参照下さい。  
寸法及び仕様は予告なく変更する事があります。

# 高圧シリーズ



## ターボ KSB-H15

### 標準仕様

形式	相	出力 (kW)	電 流 (A)		質 量 (kg)
			200V 50Hz	200/220V 60Hz	
KSB-H15	3	1.5	6.1	6.3/5.9	45

形 式	電動機保護方式	吐 出 ・ 吸 込 金 網 ・ タ ン バ	吐 出 口 可 変 方 向
KSB-H15	全閉外扇形	ナシ・付	3. 2. 1

耐熱形送風機 (HT形) の性能は標準品と同じです。ただし吸込ダンパは付属しておりません。  
(注) ご用命の際は、電源周波数をご指定下さい。



### 性能曲線図

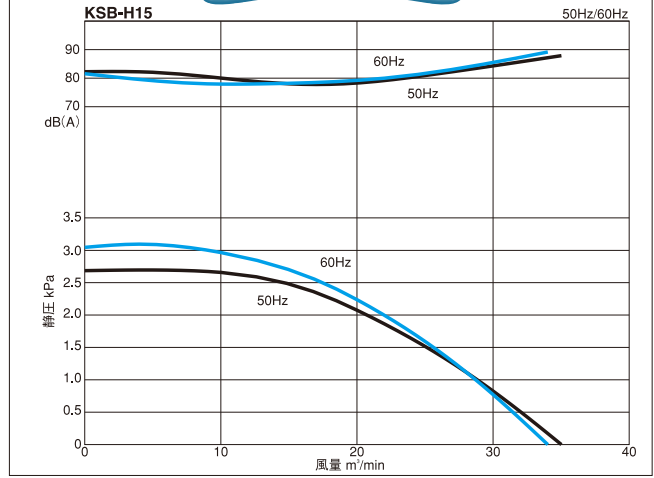

### 外形寸法図

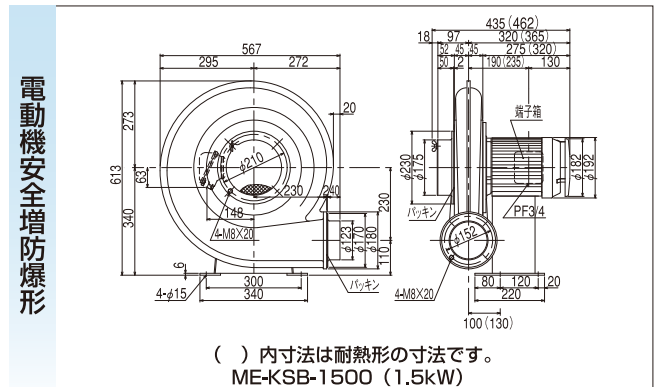
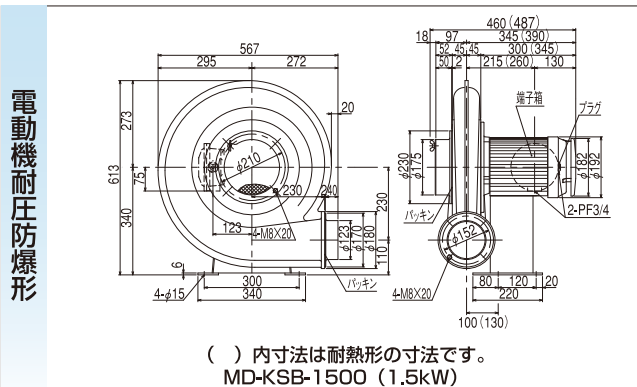
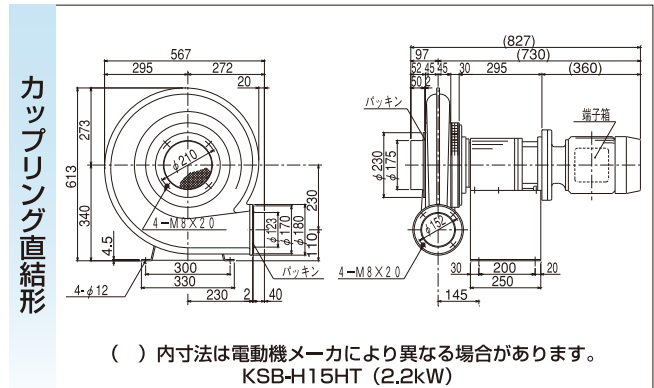
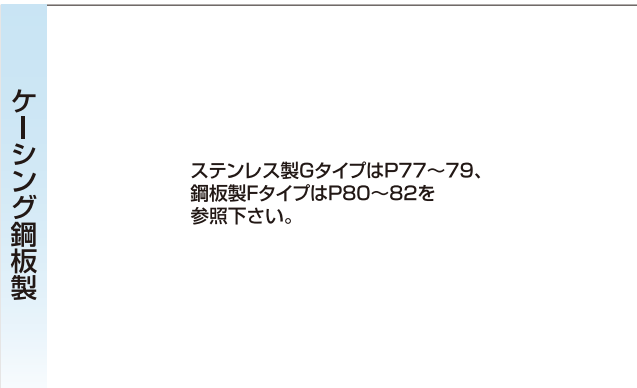
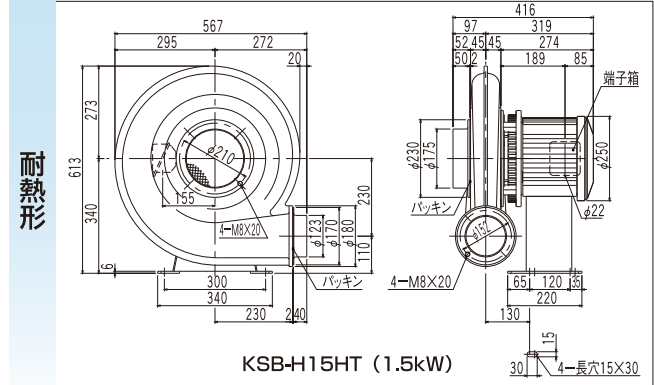
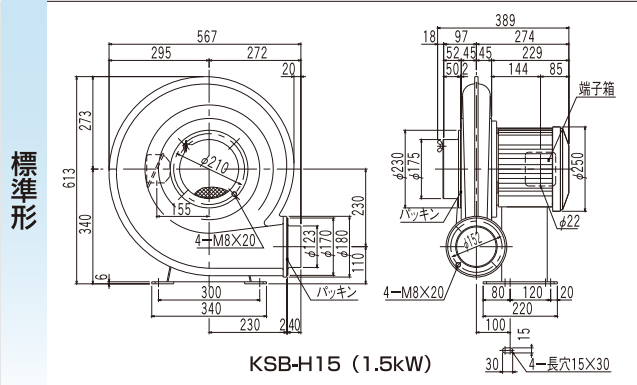

MD・ME形の仕様はP83を参照下さい。  
寸法及び仕様は予告なく変更する事があります。



## ターボ KSB-H22

### 標準仕様

形式	相	出力 (kW)	電 流 (A)		質 量 (kg)
			200V 50Hz	200/220V 60Hz	
KSB-H22	3	2.2	9.4	9.6/8.9	53

形 式	電動機保護方式	吐出 吸込 金網・ダンパ	吐出口 可変方向
KSB-H22	全閉外扇形	ナシ・付	3. 2. 1

耐熱形送風機 (HT形) の性能は標準品と同じです。ただし吸込ダンパは付属しておりません。  
(注) ご用命の際は、電源周波数をご指定下さい。



### 性能曲線図

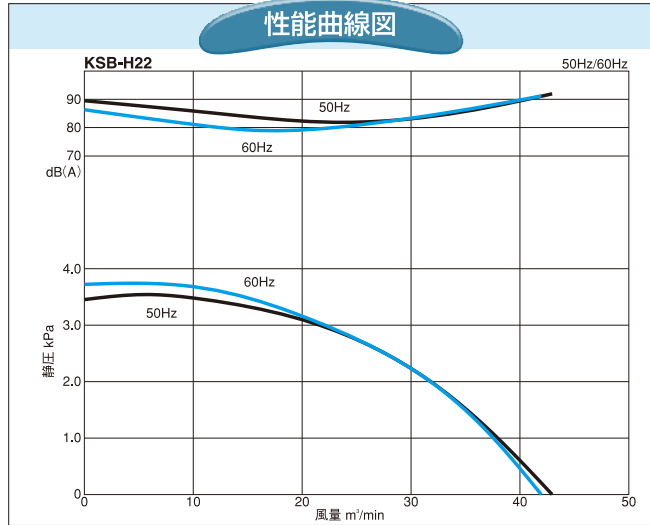

### 外形寸法図

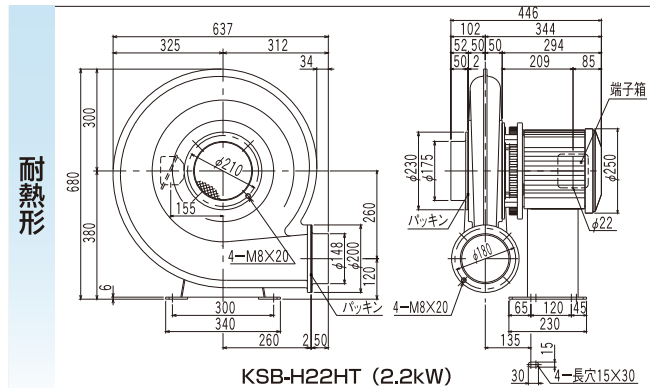
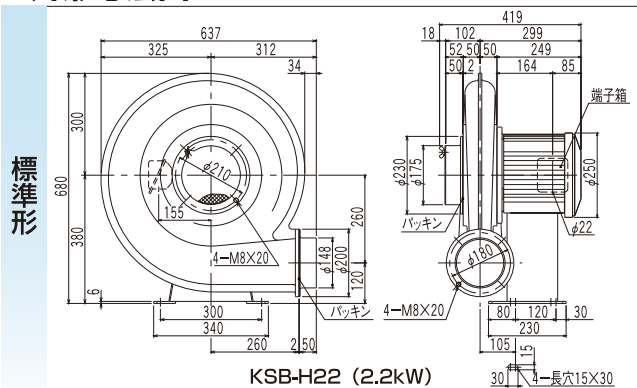

ケーシング鋼板製

ステンレス製GタイプはP77~79、  
鋼板製FタイプはP80~82を  
参照下さい。

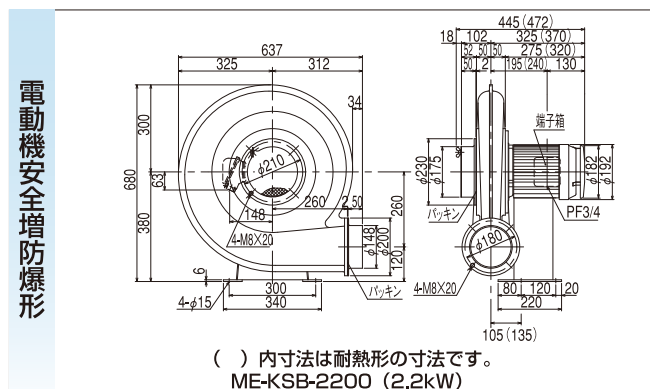
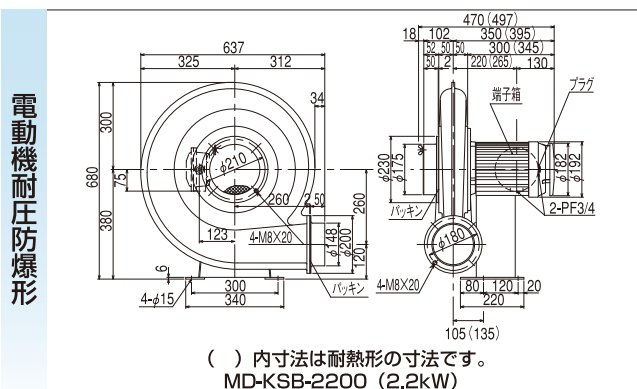
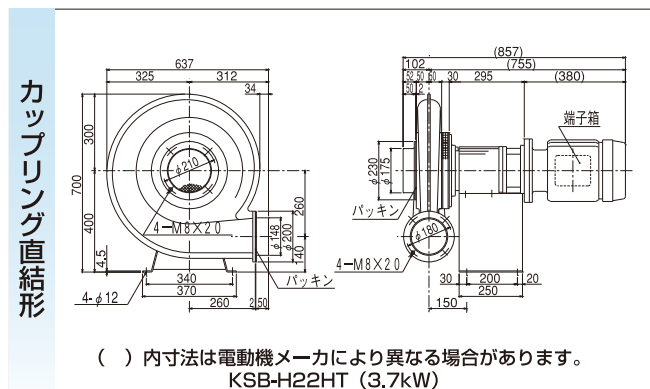

MD・ME形の仕様はP83を参照下さい。  
寸法及び仕様は予告なく変更する事があります。

# 高圧シリーズ



## ターボ KSB-H37

### 標準仕様

形式	相	出力 (kW)	電 流 (A)		質 量 (kg)
			200V 50Hz	200/220V 60Hz	
KSB-H37	3	3.7	15.1	13.7/12.9	70

形 式	電動機保護方式	吐出・吸込 金網・ダンパ	吐出口 可変方向
KSB-H37	全閉外扇形	ナシ・付	3.2.1

耐熱形送風機 (HT形) の性能は標準品と同じです。ただし吸込ダンパは付属しておりません。  
(注) ご用命の際は、電源周波数をご指定下さい。



### 性能曲線図

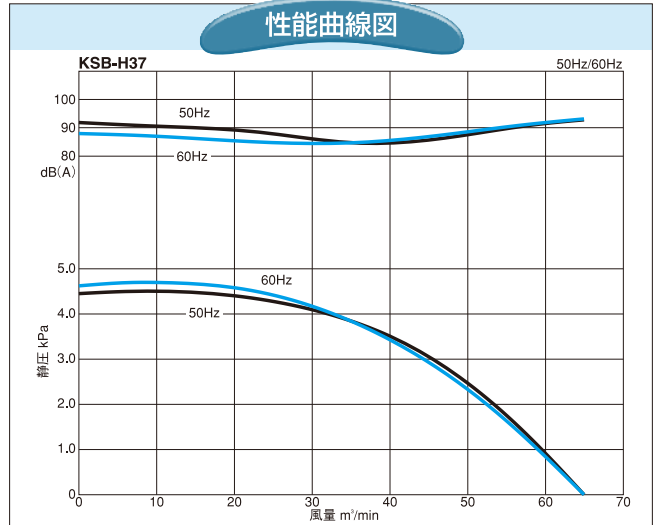

### 外形寸法図

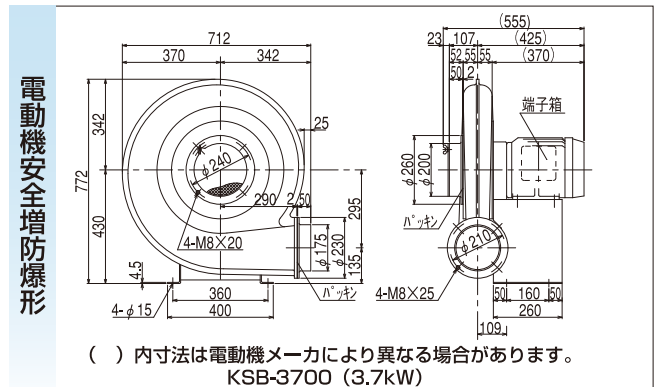
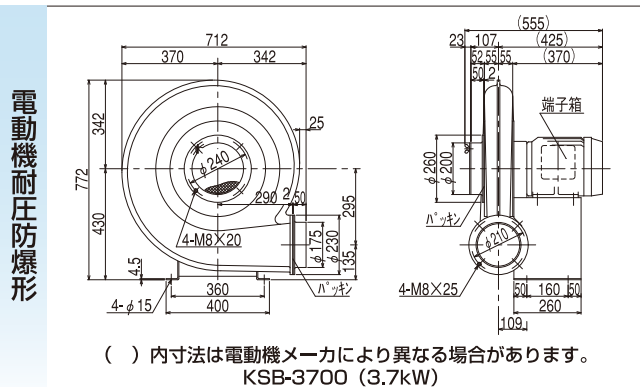
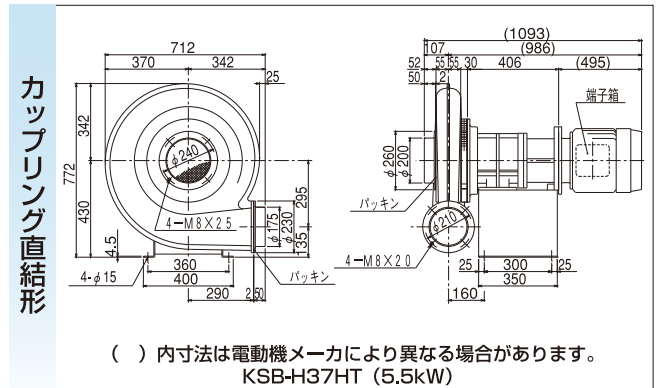
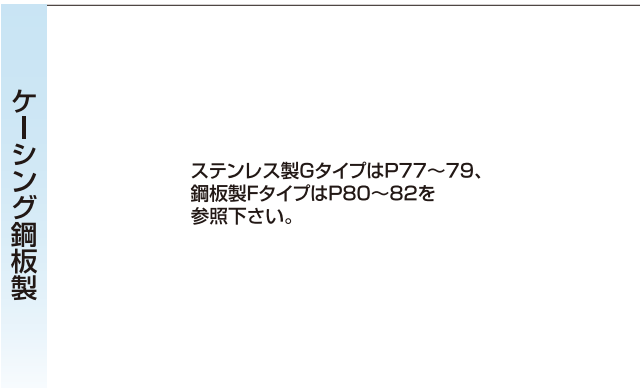
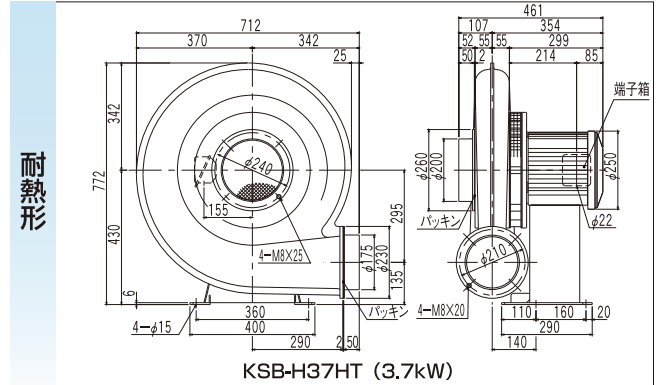
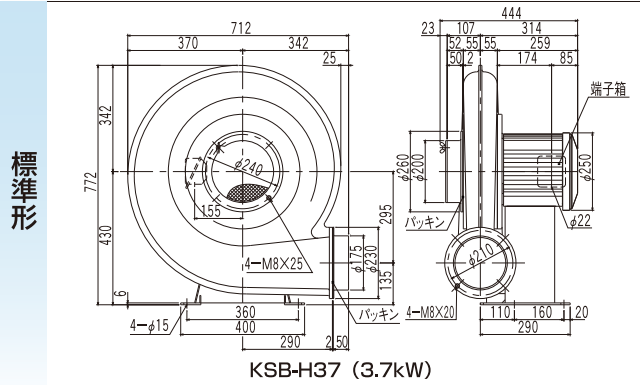

寸法及び仕様は予告なく変更する事があります。



## ターボ KSB-5500

### 標準仕様

形 式	相	出力 (kW)	電 流 (A)		質 量 (kg)
			200V 50Hz	200/220V 60Hz	
<b>KSB-5500</b>	3	5.5	*20.0	*20.0/18.4	165

★印は市販電動機のため、メーカーにより異なる場合があります。

形 式	電動機保護方式	吐出・吸込 金網・ダンパ	吐出口 可変方向
<b>KSB-5500</b>	全閉外扇形	ナシ・ナシ	3. 2. 1

(注) ご用命の際は、電源周波数をご指定下さい。

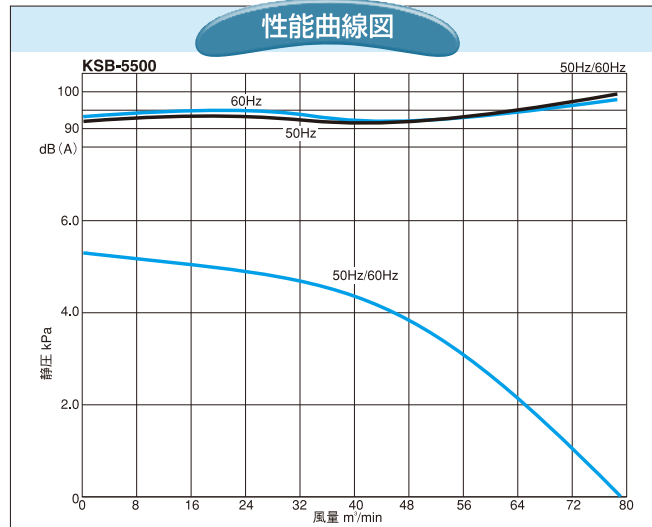

### 外形寸法図 (標準) ※

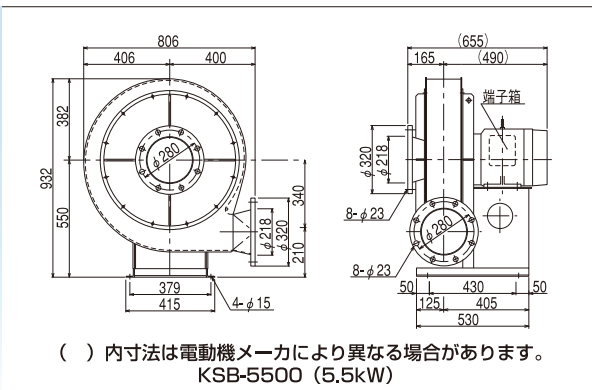

特注生産品につきましては  
弊社営業担当までお問合せ下さい。

## KSB-7500

### 標準仕様

形 式	相	出力 (kW)	電 流 (A)		質 量 (kg)
			200V 50Hz	200/220V 60Hz	
<b>KSB-7500</b>	3	7.5	*26.0	*26.0/24.2	180

★印は市販電動機のため、メーカーにより異なる場合があります。

形 式	電動機保護方式	吐出・吸込 金網・ダンパ	吐出口 可変方向
<b>KSB-7500</b>	全閉外扇形	ナシ・ナシ	3. 2. 1

(注) ご用命の際は、電源周波数をご指定下さい。

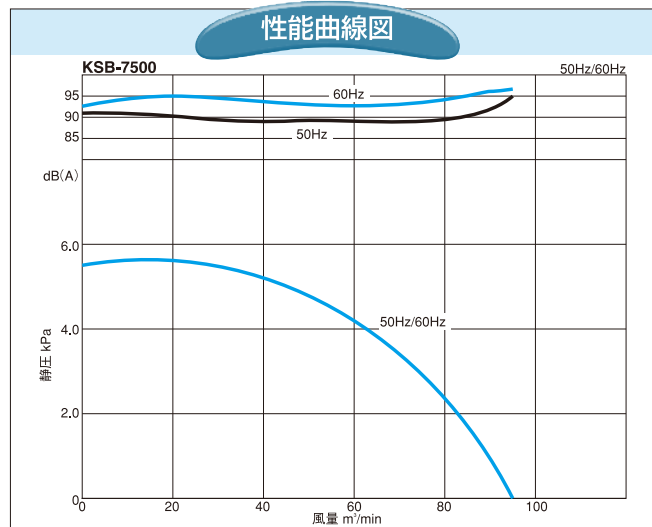

特注生産品につきましては  
弊社営業担当までお問合せ下さい。

### 外形寸法図 (標準) ※

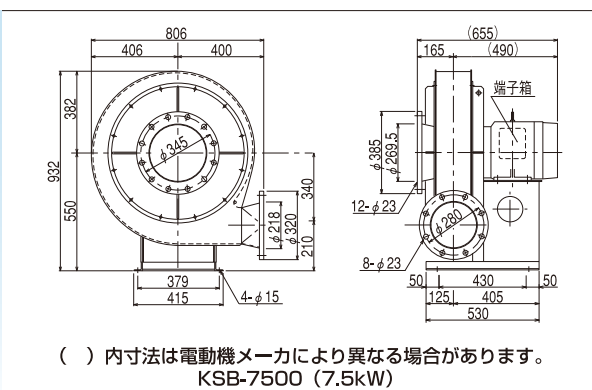

寸法及び仕様は予告なく変更する事があります。

# 高圧シリーズ



## ターボ KSB-H07B

### 標準仕様

形式	相	出力 (kW)	電 流 (A)		質 量 (kg)
			200V 50Hz	200/220V 60Hz	
KSB-H07B	3	0.75	3.4	3.3/3.1	29

形 式	電動機保護方式	吐出 吸込 金網・タンバ	吐出口 可変方向
KSB-H07B	全閉外扇形	ナシ・付	3.2.1

耐熱形送風機 (HT形) の性能は標準品と同じです。ただし吸込ダンパは付属しておりません。



### 性能曲線図

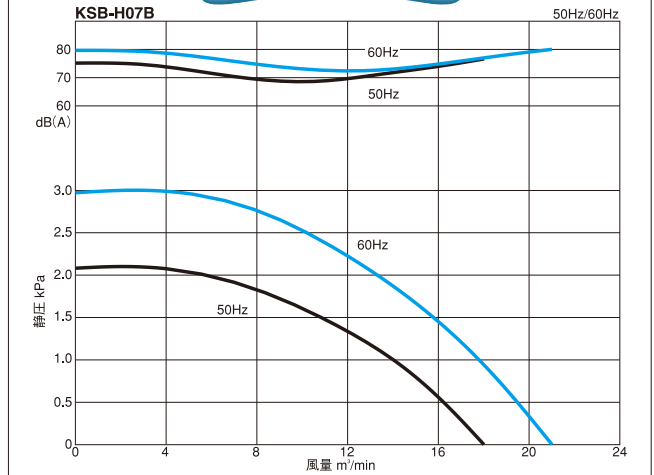

### 外形寸法図

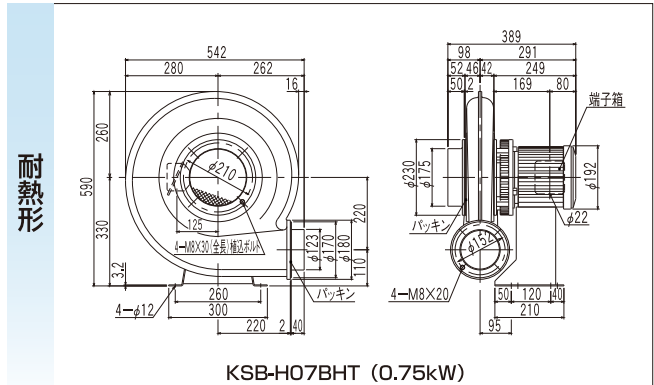
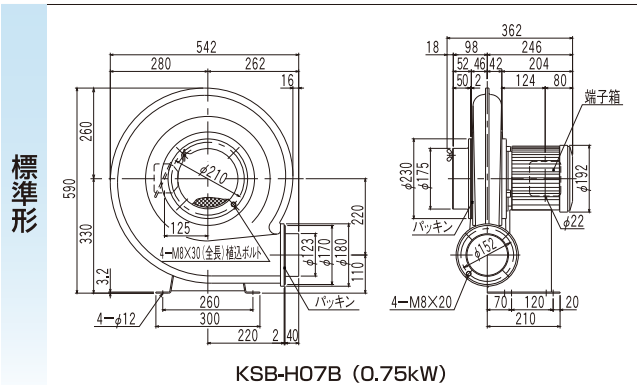

### ケーシング鋼板製

ステンレス製GタイプはP77~79、  
鋼板製FタイプはP80~82を  
参照下さい。

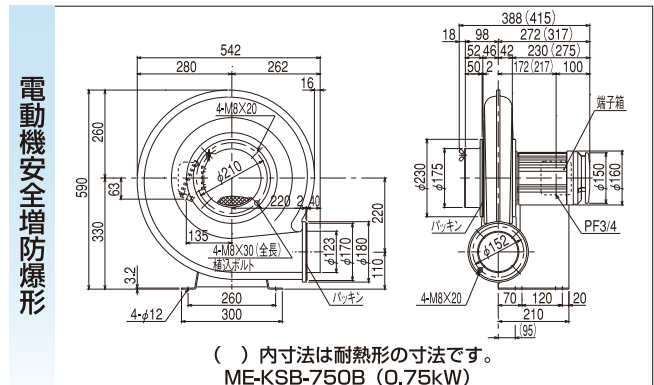
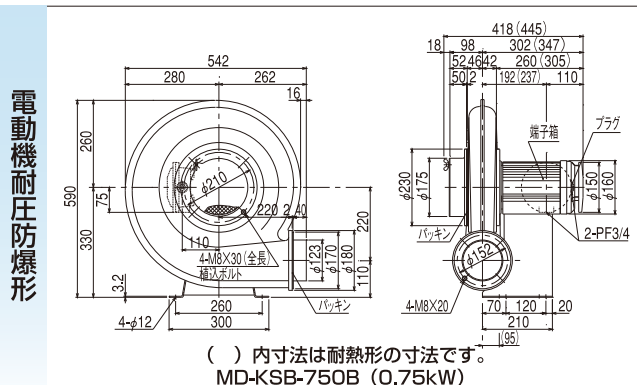
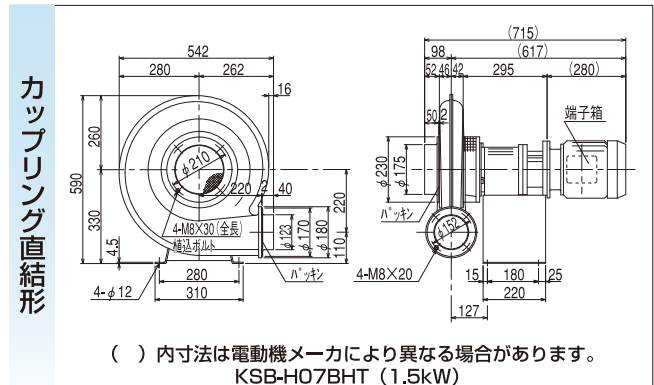

MD・ME形の仕様はP83を参照下さい。  
寸法及び仕様は予告なく変更する事があります。

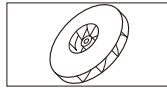

## ターボ KSB-H15B

### 標準仕様

形 式	相	出力 (kW)	電 流 (A)		質 量 (kg)
			200V 50Hz	200/220V 60Hz	
KSB-H15B	3	1.5	6.1	6.3/5.9	45

形 式	電動機保護方式	吐出 吸込 金網・タンバ	吐出口 可変方向
KSB-H15B	全閉外扇形	ナシ・付	3. 2. 1

耐熱形送風機 (HT形) の性能は標準品と同じです。ただし吸込ダンパは付属していません。



### 性能曲線図

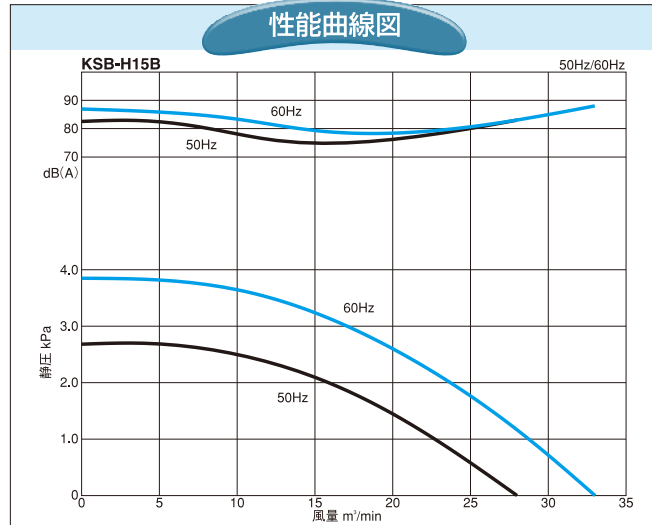

### 外形寸法図

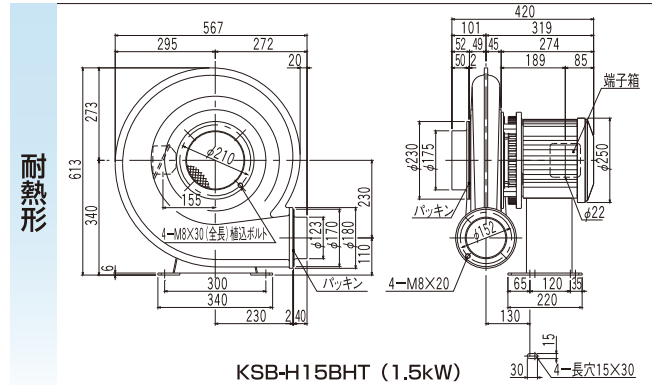
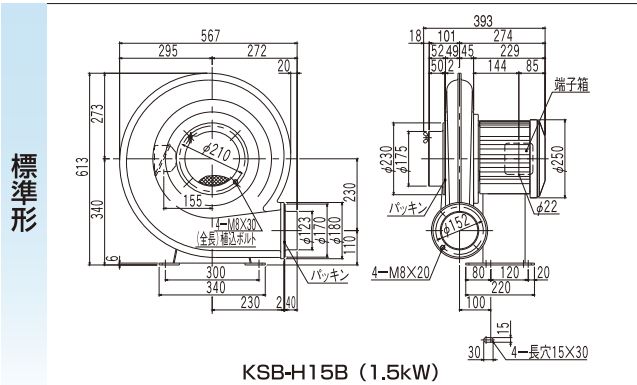

ケーシング鋼板製

ステンレス製GタイプはP77~79、  
鋼板製FタイプはP80~82を  
参照下さい。

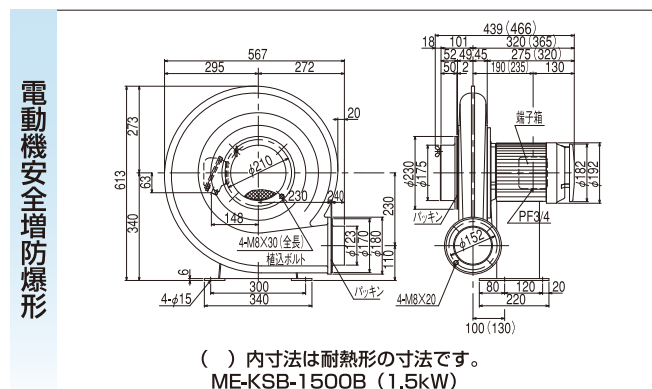
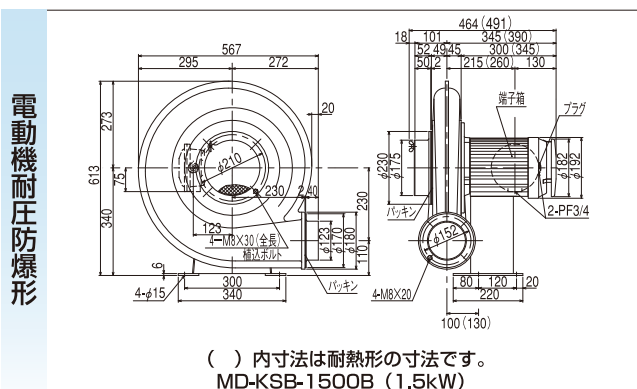
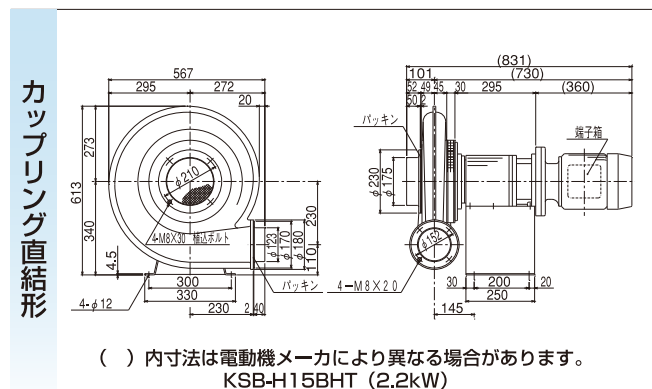

MD・ME形の仕様はP83を参照下さい。  
寸法及び仕様は予告なく変更する事があります。

# 高圧シリーズ



## ターボ KSB-H22B

### 標準仕様

形式	相	出力 (kW)	電 流 (A)		質 量 (kg)
			200V 50Hz	200/220V 60Hz	
KSB-H22B	3	2.2	9.4	9.6/8.9	52

形 式	電動機保護方式	吐出 吸込 金網 タンバ	吐出口 可変方向
KSB-H22B	全閉外扇形	ナシ・付	3. 2. 1

耐熱形送風機 (HT形) の性能は標準品と同じです。ただし吸込タンバは付属しておりません。



### 性能曲線図

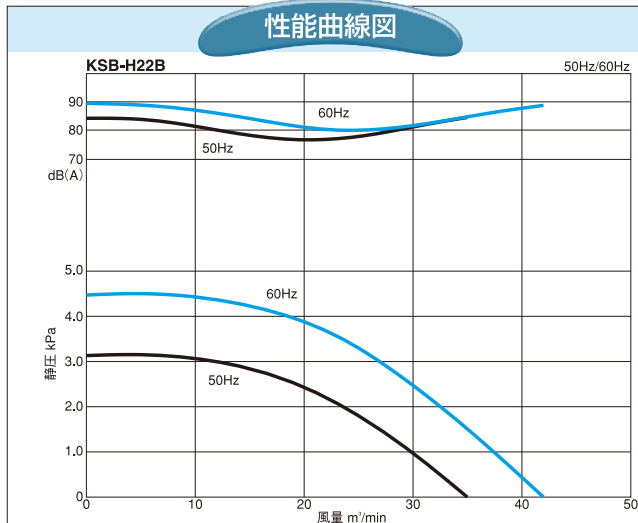

### 外形寸法図

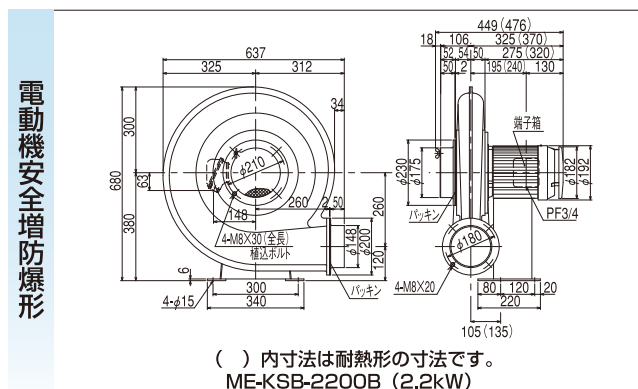
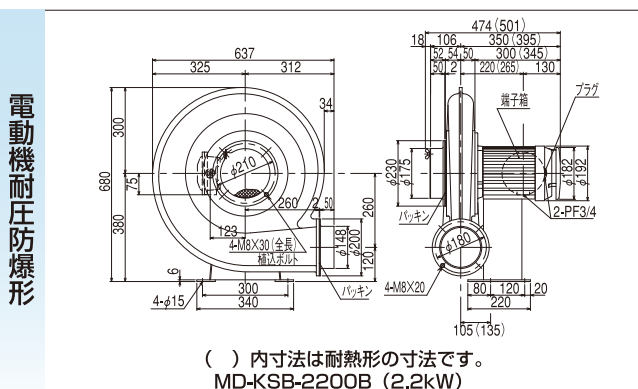
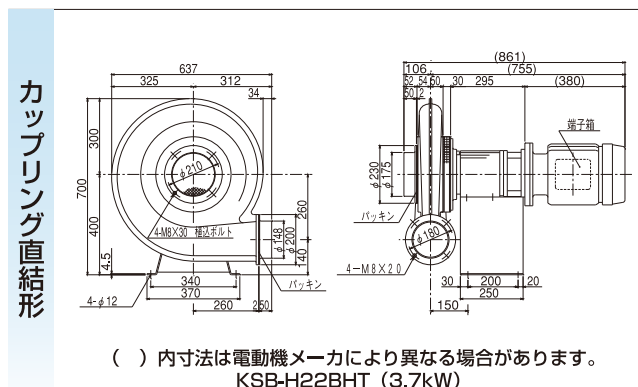
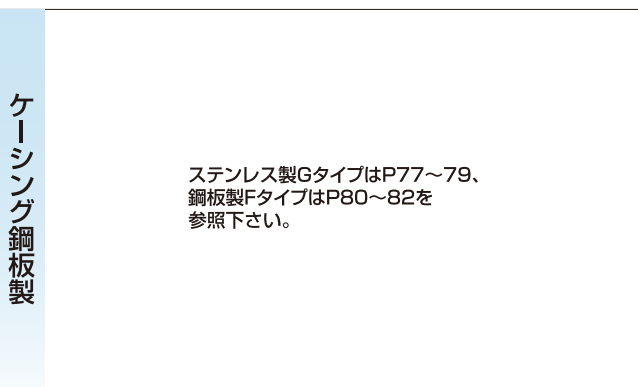
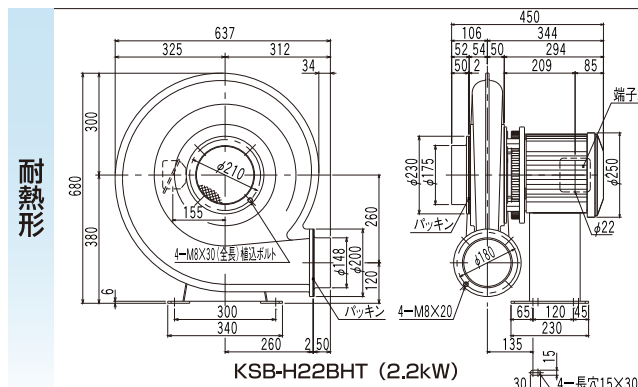
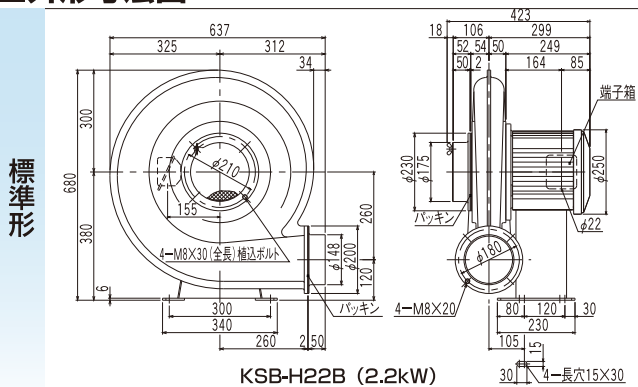

MD・ME形の仕様はP83を参照下さい。  
寸法及び仕様は予告なく変更する事があります。  
※吸込・吐出ダクト相フランジは付属しておりません。ご入用の際はご指示下さい。



## ターボ KSB-H37B

### 標準仕様

形式	相	出力 (kW)	電 流 (A)		質 量 (kg)
			200V 50Hz	200/220V 60Hz	
KSB-H37B	3	3.7	15.1	13.7/12.9	69

形式	電動機保護方式	吐出、吸込 金網 ダンパ	吐出口 可変方向
KSB-H37B	全閉外扇形	ナシ・付	3. 2. 1

耐熱形送風機 (HT形) の性能は標準品と同じです。ただし吸込ダンパは付属しておりません。



### 性能曲線図

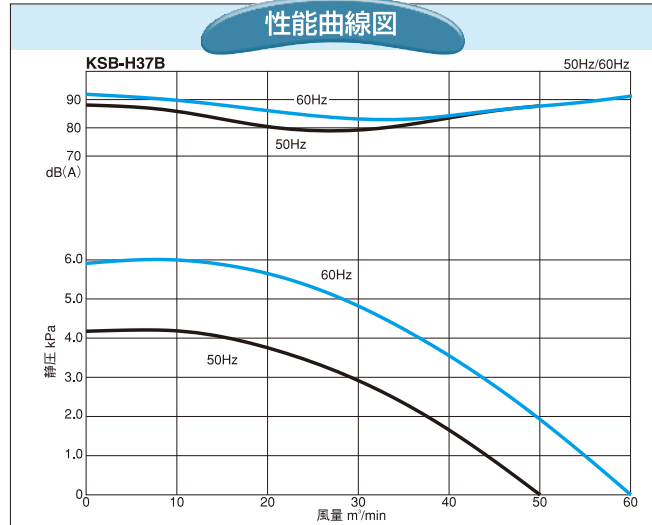

### 外形寸法図

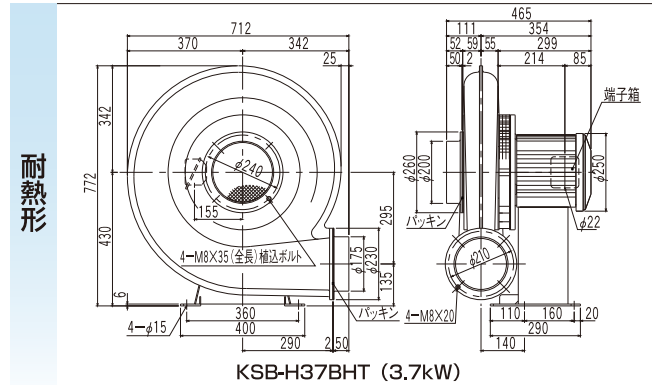
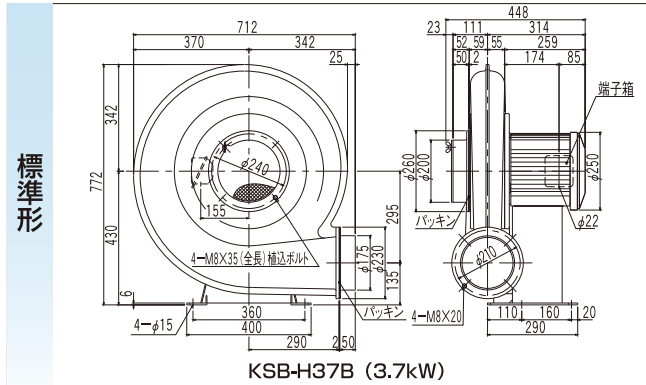

### ケーシング鋼板製

ステンレス製GタイプはP77~79、  
鋼板製FタイプはP80~82を  
参照下さい。

### カップリング直結形

( ) 内寸法は電動機メーカーにより異なる場合があります。  
KSB-H37BHT (5.5kW)

### 電動機耐圧防爆形

( ) 内寸法は電動機メーカーにより異なる場合があります。  
KSB-3700B (3.7kW)

### 電動機安全増防爆形

( ) 内寸法は電動機メーカーにより異なる場合があります。  
KSB-3700B (3.7kW)

寸法及び仕様は予告なく変更する事があります。  
※吸込・吐出ダクト相フランジは付属しておりません。ご購入の際はご指示下さい。

# 汎用シリーズ

## 製品紹介

### シロッコ・ターボ

#### ■分解構造図 (SF-50)

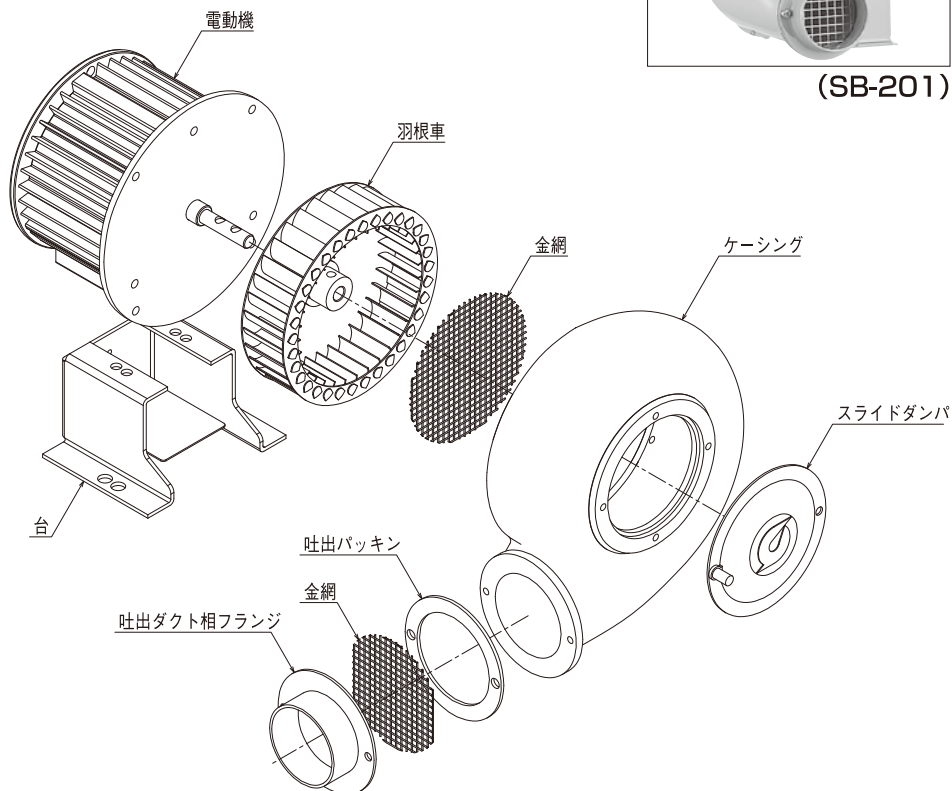

汎用シリーズは、シロッコタイプ (SF) とターボタイプ (SB) があります。

性能値、大きさなどの仕様に合わせてお使い下さい。  
なかでも、SB-151、201、202はより使いやすさを追及した、当社のベストセラー製品です。

注) 吸気温度が40℃を超える場合は、HT形 (耐熱形) をご使用下さい。

#### ■用途

- 印刷機械
- 焼却炉
- 包装機械
- 乾燥機
- バーナー
- 熱風発生機
- クリーニング機械
- 温蔵庫
- シミ抜き機
- 製菓機械
- 一般送風

### 標準仕様

羽根車	形式	ケーシング 吐出内径 (mm)	吐出 相フランジ 外径(mm)	相	出力 (kW)	電 流 (A)				50Hz			60Hz			質 量 (kg)	
						100V		200V		回 転 数 (min <sup>-1</sup> )	最大風量 (m <sup>3</sup> /min)	最大静圧 (kPa)	回 転 数 (min <sup>-1</sup> )	最大風量 (m <sup>3</sup> /min)	最大静圧 (kPa)	標準形	耐熱形
						50Hz	60Hz	50Hz	60Hz								
シロッコ	SF-38	38	41	単	0.025	1.0	1.0	—	—	2830	1.1	0.21	3280	1.2	0.31	2	2
	SF-50	50	49	単	0.04	0.8	0.8	—	—	2700	2.2	0.32	3200	2.6	0.45	2.9	3
	SF-55S	55	49	単	0.04	0.8	1.0	—	—	2700	2.5	0.31	3200	2.8	0.44	3	3
ターボ	SB-151	38	41	単	0.04	0.7	0.7	—	—	2700	1.6	0.47	3200	2.0	0.66	3	—
	SB-201	50	49	単	0.04	0.7	0.7	—	—	2700	2.2	0.47	3200	2.6	0.66	3	3
	SB-202	50	49	3	0.04	—	—	0.3	0.3/0.3	2700	2.2	0.47	3200	2.6	0.66	3	3

羽根車	形式	送風機仕様	軸受呼び番号		材 質		接続方式	電動機 保護方式	吐出・吸込 金網 ダンパ	吐出口 可変方向	回転方向
			羽根車側	反羽根車側	ケーシング	羽根車					
シロッコ	SF-38	標準形	608ZZCM	608ZZCM	AC2B	A5052P	ビニール平行線 P付 2m	開放形	付・付	3	不 変
		耐熱形	608ZZC3	608ZZC3							
	SF-50	標準形	6201UUCM	6200UUCM	AC2B	A5052P	ビニール平行線 P付 2m	全閉形	付・付	3.2.1	 左回転
		耐熱形	6201ZZC3	6200ZZC3							
	SF-55S	標準形	6201UUCM	6200UUCM	SPCC	A5052P	ビニール平行線 P付 2m	全閉形	付・付	3.2.1	 右回転
		耐熱形	6201ZZC3	6200ZZC3							
ターボ	SB-151	標準形	6201UUCM	6200UUCM	SPCC	ADC12	ビニール平行線 P付 2m	全閉形	付・付	3.2.1	 右回転
		耐熱形	-	-							
	SB-201	標準形	6201UUCM	6200UUCM	SPCC	ADC12	ビニール平行線 P付 2m	全閉形	付・付	3.2.1	 右回転
		耐熱形	6201ZZC3	6200ZZC3							
	SB-202	標準形	6201UUCM	6200UUCM	SPCC	ADC12	リード線 10cm 3本	全閉形	付・付	3.2.1	 右回転
		耐熱形	6201ZZC3	6200ZZC3							

耐熱形送風機 (HT形) の性能は標準品と同じです。ただし吸込ダンパは付属しておりません。P付はプラグ付です。

#### ●耐熱形送風機最高吸気温度

SB-201HT	200℃
SB-202HT	200℃
SF-38HT	180℃
SF-50HT	180℃
SF-55SHT	180℃

この表の温度を超える場合は、特注生産品となります。  
(注) 電動機周囲温度は40℃以内でお使い下さい。

(注) MD形 (耐圧防爆形)、ME形 (安全増防爆形) の最高吸気温度はP83を参照下さい。その他、防爆形の最高吸気温度については弊社営業担当までお問い合わせ下さい。

#### ●異電圧対応表

単相	電圧区分	B	C	D	E	F	G	H	J	K
	機種	105V	110V	115V	120V	200V	210V	220V	230V	240V
	SB-151~SB-201	← 製作可能 →								
	SF-38~SF-55S	← 製作可能 →								
三相	電圧区分	1	2	3	4	5	6	7	8	
	機種	200V級	230V級	346V級	380V級	400V級	460V級	500V級	550V級	
	SB-202	○	○	×	○	○	×	×	×	

○印は製作可、×印は製作不可

電動区分と電圧呼び (分類) の説明は、P3をご覧ください。

# 汎用シリーズ



## シロッコ SF-38

### 標準仕様

形式	相	出力 (kW)	電 流 (A)				質 量 (kg)
			100V		200V		
			50Hz	60Hz	50Hz	200/220V 60Hz	
SF-38	単	0.025	1.0	1.0	—	—	2

形 式	電動機保護方式	吐出 金網	吸込 タンバ	吐出口 可変方向
SF-38	開放形	付	付	3

耐熱形送風機 (HT形) の性能は標準品と同じです。ただし吸込ダンパは付属しておりません。

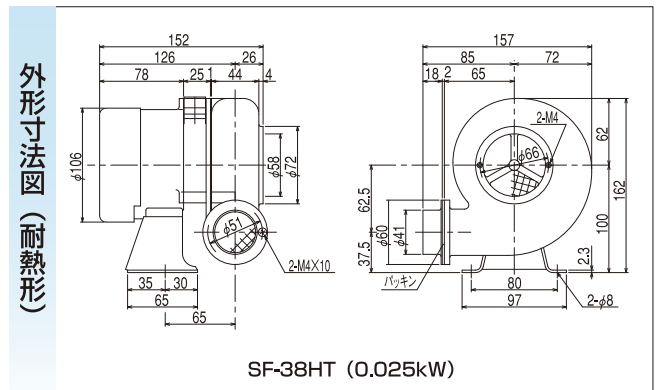
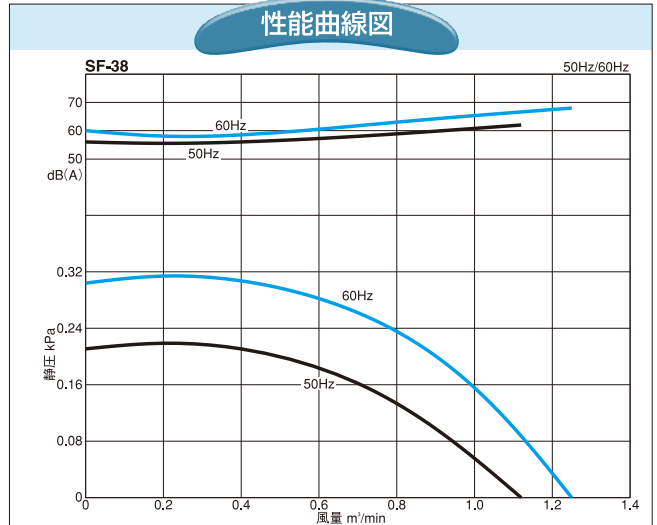
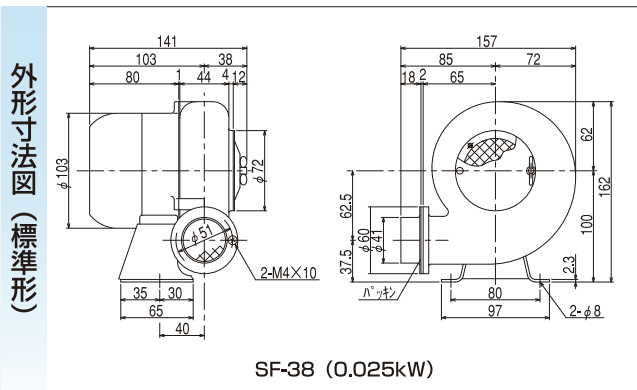

## SF-50

### 標準仕様

形式	相	出力 (kW)	電 流 (A)				質 量 (kg)
			100V		200V		
			50Hz	60Hz	50Hz	200/220V 60Hz	
SF-50	単	0.04	0.8	0.8	—	—	2.9

形 式	電動機保護方式	吐出 金網	吸込 タンバ	吐出口 可変方向
SF-50	全閉形	付	付	3. 2. 1

耐熱形送風機 (HT形) の性能は標準品と同じです。ただし吸込ダンパは付属しておりません。

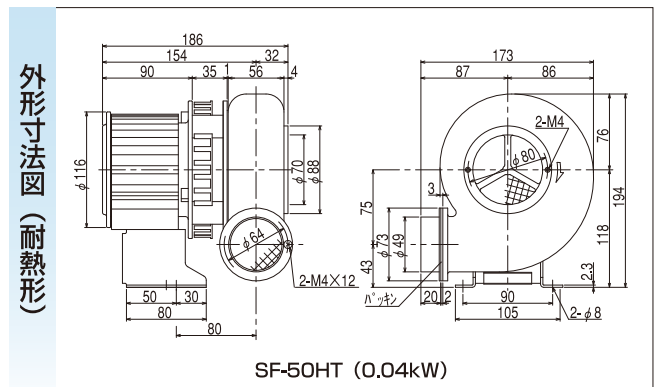
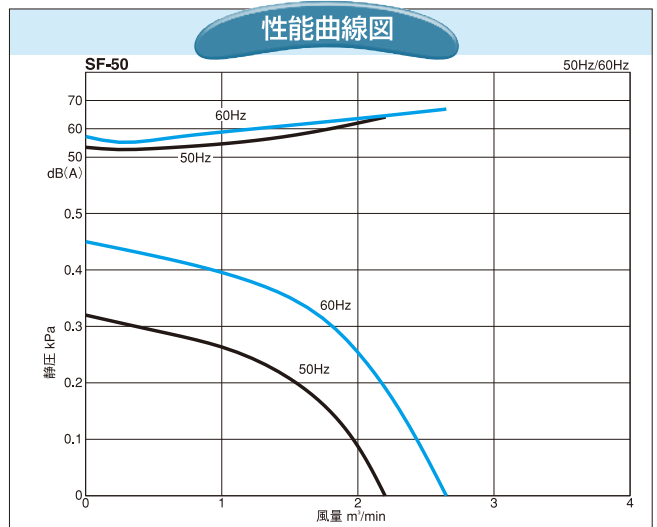
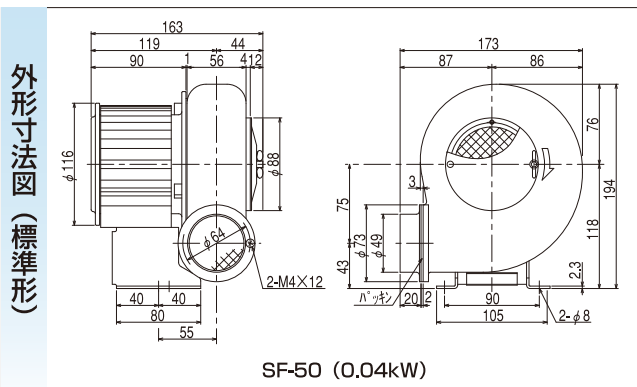



## シロッコ SF-55S

### 標準仕様

形 式	相	出力 (kW)	電 流 (A)				質 量 (kg)
			100V		200V		
SF-55S	単	0.04	50Hz	60Hz	50Hz	200/220V 60Hz	3
			0.8	1.0	—	—	

形 式	電動機保護方式	吐出 金網	吸込 タンバ	吐出口 可変方向
SF-55S	全閉形	付・付	付・付	3. 2. 1

耐熱形送風機 (HT形) の性能は標準品と同じです。ただし吸込ダンパは付属しておりません。

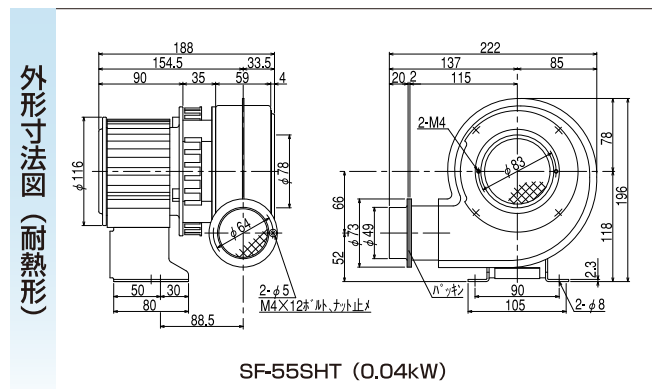
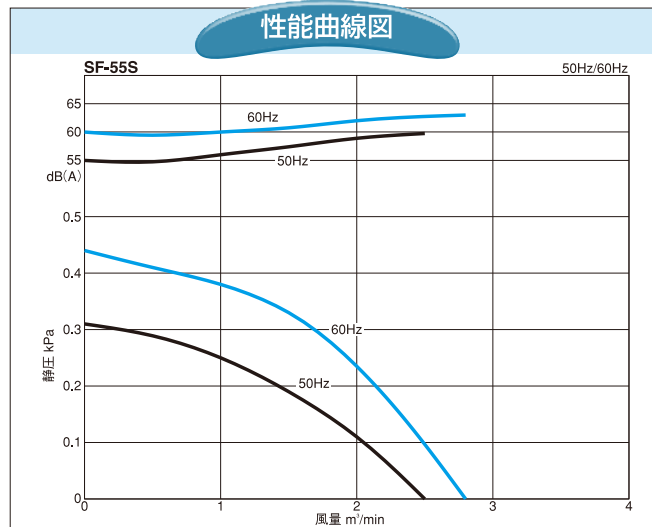
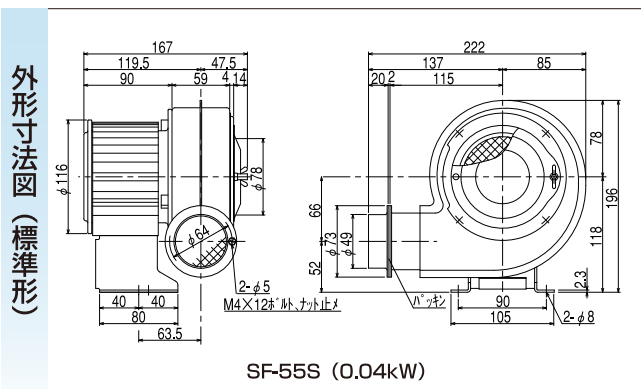
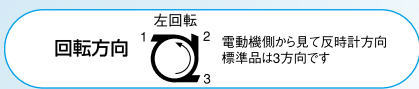

## ターボ SB-151・SB-201/SB-202

### 標準仕様

形 式	相	出力 (kW)	電 流 (A)				質 量 (kg)
			100V		200V		
SB-151	単	0.04	50Hz	60Hz	50Hz	200/220V 60Hz	3
			0.7	0.7	—	—	
SB-201	単	0.04	0.7	0.7	—	—	3
SB-202	3		—	—	0.3	0.3/0.3	

形 式	電動機保護方式	吐出 金網	吸込 タンバ	吐出口 可変方向
SB-151	全閉形	付・付	付・付	3. 2. 1
SB-201	全閉形	付・付	付・付	3. 2. 1
SB-202				

耐熱形送風機 (HT形) の性能は標準品と同じです。ただし吸込ダンパは付属しておりません。

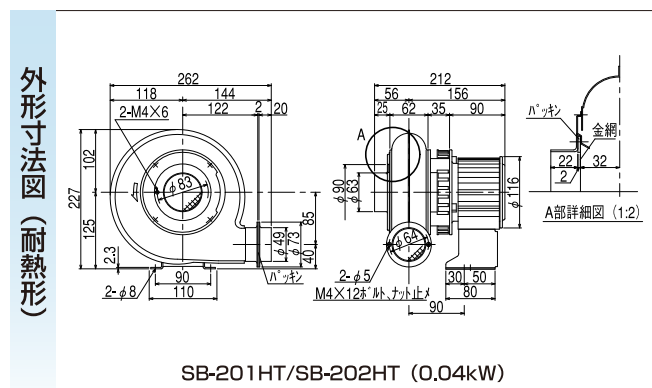
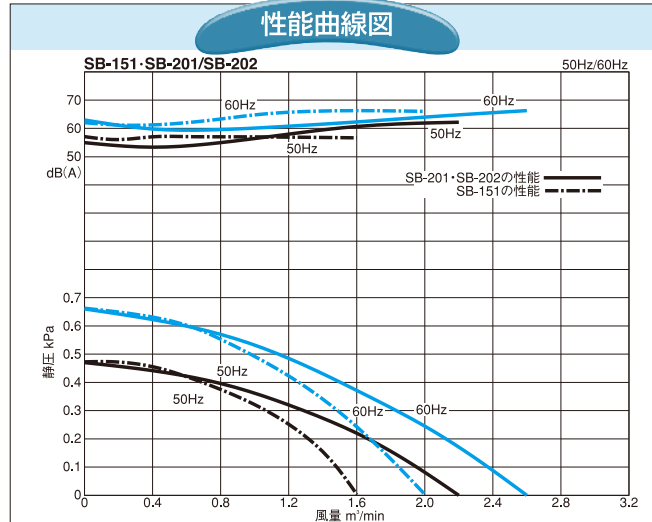
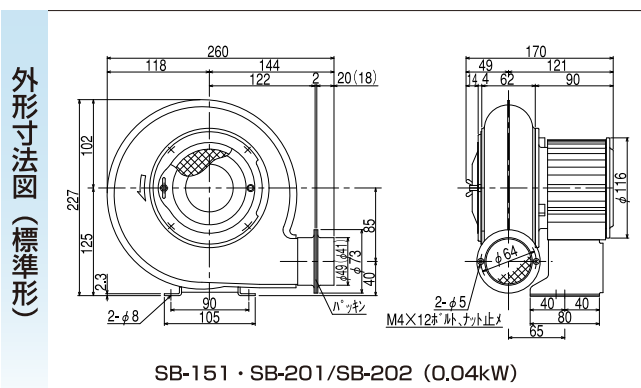

( ) 内寸法はSB-151です。  
寸法及び仕様は予告なく変更する事があります。

# 汎用シリーズ

## 製品紹介

## ターボ・プレート シロッコ

### ■分解構造図 (SB-600)

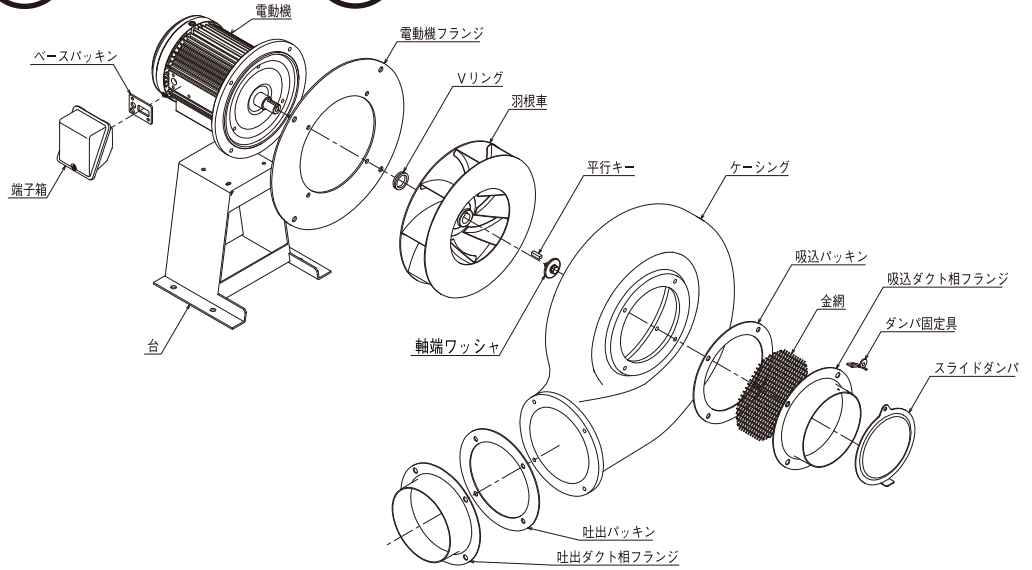

## 大風量シロッコ形

### 標準仕様

羽根車	形式	ケーシング 吐出内径 (mm)	吐出 相フランジ 外径(mm)	相	出力 (kW)	電 流 (A)				50Hz			60Hz			質 量 (kg)	
						100V		200V		回 転 数 (min <sup>-1</sup> )	最大風量 (m <sup>3</sup> /min)	最大静圧 (kPa)	回 転 数 (min <sup>-1</sup> )	最大風量 (m <sup>3</sup> /min)	最大静圧 (kPa)	標準形	耐熱形
						50Hz	60Hz	50Hz	60Hz								
シロッコ	SF-75	75	75	単 3	0.25	4.5	4.5	—	—	2800	8.0	0.55	3400	9.5	0.80	8	9
	SB-75					—	—	1.4	1.3/1.3								
	SF-100	100	97	単 3	0.4	6.0	7.8	—	—	2850	13	0.71	3450	15	1.03	11.5	13
	SB-100					—	—	2.5	2.5/2.4								
	SB-150	142X142	150X150	3	0.75	—	—	3.5	3.5/3.2	2850	21	0.90	3450	20 (25)	1.30	18	21
	SB-180	194X194	—	3	1.5	—	—	6.5	6.0	1430	45	0.54	1715	53	0.79	50	55

( )内数字は定格以上の最大風量を示す。

羽根車	形式	送風機仕様	軸受呼び番号		材 質		接続方式	電動機保護方式	吐出・吸込 金網	吐出・吸込 ダンパ	吐出口 可変方向	回転方向
			羽根車側	反羽根車側	ケーシング	羽根車						
シロッコ	SF-75	標準形	6202UUCM	6202UUCM	AC2B	SPCC	端 子 台	全閉形	付・付	3.2.1	右回転  電動機側から見て時計方向 標準品は3方向です	
		耐熱形	6202ZCC3	6202ZCC3								
	SB-75	標準形	6202UUCM	6202UUCM	AC2B	SPCC	端 子 台	全閉形	付・付	3.2.1		
		耐熱形	6202ZCC3	6202ZCC3								
	SF-100	標準形	6304UUCM	6203UUCM	AC2B	SPCC	端 子 台	全閉外扇形	付・付	3.2.1		
		耐熱形	6304ZCC3	6203ZCC3								
	SB-100	標準形	6304UUCM	6203UUCM	AC2B	SPCC	端 子 台	全閉外扇形	付・付	3.2.1		
		耐熱形	6304ZCC3	6203ZCC3								
	SB-150	標準形	6205UUCM	6203UUCM	AC2B	SS400	端 子 台	全閉外扇形	ナシ・付	3.2.1		
		耐熱形	6205ZCC3	6203ZCC3								
	SB-180	標準形	6205UUCM	6205UUCM	SS400	SS400	端 子 台	全閉外扇形	ナシ・ナシ	3.2.1		
		耐熱形	6205ZCC3	6205ZCC3								

耐熱形送風機 (HT形) の性能は標準品と同じです。ダンパは付属しておりません。

### ●耐熱形送風機最高吸気温度

SF-75HT	200°C	SB-100HT	250°C
SB-75HT	200°C	SB-150HT	250°C
SF-100HT	250°C	SB-180HT	200°C

この表の温度を超える場合は、特注生産品となります。  
 (注) 電動機周囲温度は40°C以内でお使い下さい。  
 (注) MD形 (耐圧防爆形)、ME形 (安全増防爆形) の最高吸気温度はP83を参照下さい。  
 その他、防爆形の最高吸気温度については弊社営業担当までお問い合わせ下さい。

### ●異電圧対応表

単相	電圧区分	B	C	D	E	F	G	H	J	K
	機種	105V	110V	115V	120V	200V	210V	220V	230V	240V
	SF-75~SF-100	製作可能								
三相	電圧区分	1	2	3	4	5	6	7	8	
	機種	200V級	230V級	346V級	380V級	400V級	460V級	500V級	550V級	
	SB-75~SB-180	製作可能								

電圧区分と電圧呼び (分類) の説明は、P3をご覧ください。



(SB-100)

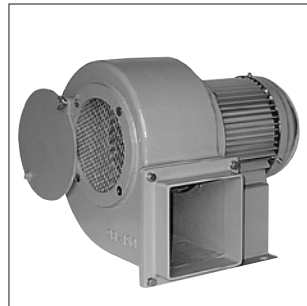

(SB-150)



(SBT-600)

### ■用途

- 集じん機(ターボ・プレート)
- 木工機械(ターボ・プレート)
- 粉碎機(ターボ・プレート)
- 紡績機械
- 製菓機械
- 乾燥機
- プラスチック押出機
- 焼却炉
- 製茶機械
- クリーニング機械
- 熱風発生機
- バーナー
- 印刷機械
- 包装機械
- 一般送風、吸塵用
- 温蔵庫
- シミ抜き機

汎用形シリーズは発売以来40年以上の実績をもち、最も多くご採用いただいている電動送風機です。高度な流体技術により、小形、軽量化をはかり、吸気・排気ともに、産業用機器にセットしやすい構造となっています。周囲温度は、-10℃~40℃(单相の場合-5℃~40℃)の範囲での連続安定運転が可能です。シロコ形はダストや異物が混入したガスの吸気・排気には適しません。

注) 吸気温度が40℃を超える場合は、HT形(耐熱形)をご使用下さい。

## ターボ・プレート形

### ■標準仕様

羽根車	形式	ケーシング 吐出内径 (mm)	吐出 相フランジ 外径(mm)	吸込 相フランジ 外径(mm)	相	出力 (kW)	電流(A)		50Hz 200V			60Hz 200/220V			質量(kg)	
							200V	200/220V	回転数 (min <sup>-1</sup> )	最大風量 (m <sup>3</sup> /min)	最大静圧 (kPa)	回転数 (min <sup>-1</sup> )	最大風量 (m <sup>3</sup> /min)	最大静圧 (kPa)	標準形	耐熱形
							50Hz	60Hz								
ターボ	SB-600	150	148	148	3	0.75	3.5	3.5/3.2	2850	23	1.45	3450	27	2.05	22	26
プレート	SB-600P	150	148	148	3	0.75	3.5	3.5/3.2	2850	25	1.25	3450	20(29)	1.75	22	26
ターボ	SBT-600	150	148	148	3	1.5	6.2	6.2/5.7	2850	30	1.96	3450	36	2.84	31	35
プレート	SBT-600P	150	148	148	3	1.5	6.2	6.2/5.7	2850	29	1.77	3450	30(34)	2.45	30	34

( )内数字は定格以上の最大風量を示す。

羽根車	形式	送風機仕様	軸受呼び番号		材質		接続方式	電動機保護方式	吐出 金網	吸込 ダンパ	吐出口 可変方向	回転方向
			羽根車側	反羽根車側	ケーシング	羽根車						
ターボ	SB-600	標準形	6205UUCM	6203UUCM	AC2B	SS400	端子台	全閉外扇形	ナシ・付	3.2.1		
		耐熱形	6205ZCC3	6203ZCC3								
プレート	SB-600P	標準形	6205UUCM	6203UUCM	AC2B	SS400	端子台	全閉外扇形	ナシ・付	3.2.1		
		耐熱形	6205ZCC3	6203ZCC3								
ターボ	SBT-600	標準形	6205UUCM	6204UUCM	AC2B	SS400	端子台	全閉外扇形	ナシ・付	3.2.1		
		耐熱形	6205ZCC3	6204ZCC3								
プレート	SBT-600P	標準形	6205UUCM	6204UUCM	AC2B	SS400	端子台	全閉外扇形	ナシ・付	3.2.1		
		耐熱形	6205ZCC3	6204ZCC3								

耐熱形送風機(HT形)の性能は標準品と同じです。ダンパは付属しておりません。

### ●耐熱形送風機最高吸気温度

SB-600(P) HT 250℃

SBT-600(P) HT 250℃

この表の温度を超える場合は、特注生産品となります。

(注) 電動機周囲温度は40℃以内でお使い下さい。

(注) MD形(耐圧防爆形)、ME形(安全増防爆形)の最高吸気温度はP83を参照下さい。その他、防爆形の最高吸気温度については弊社営業担当までお問い合わせ下さい。

### ●異電圧対応表

三相	電圧区分	1	2	3	4	5	6	7	8	
	機種	200V級	230V級	346V級	380V級	400V級	460V級	500V級	550V級	
	SB-600~SBT-600P	← 製作可能 →								

電圧区分と電圧呼び(分類)の説明は、P3をご覧ください。

# 汎用シリーズ



## シロッコ SF-75/SB-75

### 標準仕様

形式	相	出力 (kW)	電 流 (A)				質 量 (kg)
			100V		200V		
			50Hz	60Hz	50Hz	60Hz	
SF-75	単	0.25	4.5	4.5	—	—	8
SB-75	3		—	—	1.4	1.3/1.3	

形 式	電動機保護方式	吐出・吸込 金網・ダンパ	吐出口 可変方向
SF-75	全閉形	付・付	3. 2. 1
SB-75			

耐熱形送風機 (HT形) の性能は標準品と同じです。ただし吸込ダンパは付属しておりません。

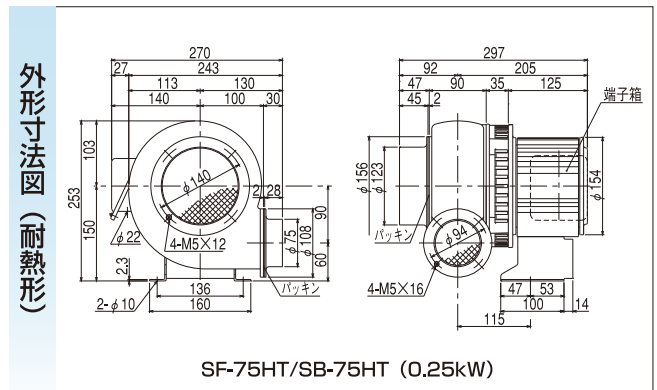
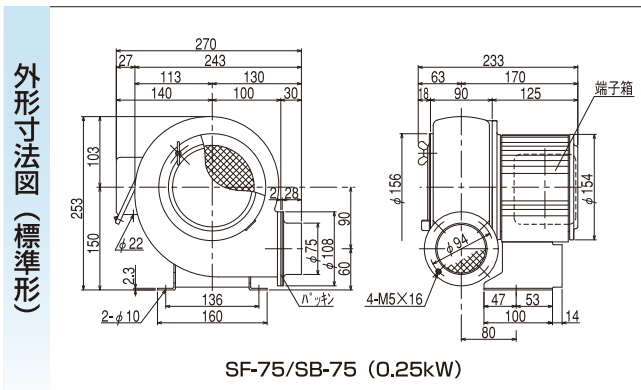
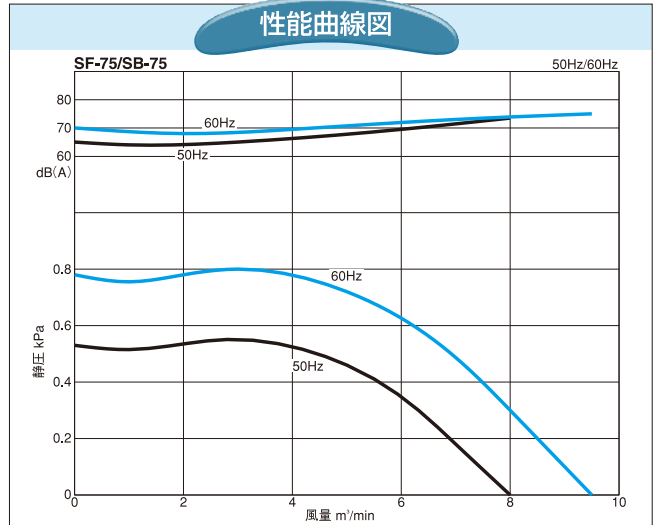

MD・ME形の仕様はP83、外形寸法図はP85,86を参照下さい。

## SF-100/SB-100

### 標準仕様

形式	相	出力 (kW)	電 流 (A)				質 量 (kg)
			100V		200V		
			50Hz	60Hz	50Hz	60Hz	
SF-100	単	0.4	6.0	7.8	—	—	11.5
SB-100	3		—	—	2.5	2.5/2.4	

形 式	電動機保護方式	吐出・吸込 金網・ダンパ	吐出口 可変方向
SF-100	全閉外扇形	付・付	3. 2. 1
SB-100			

耐熱形送風機 (HT形) の性能は標準品と同じです。ただし吸込ダンパは付属しておりません。

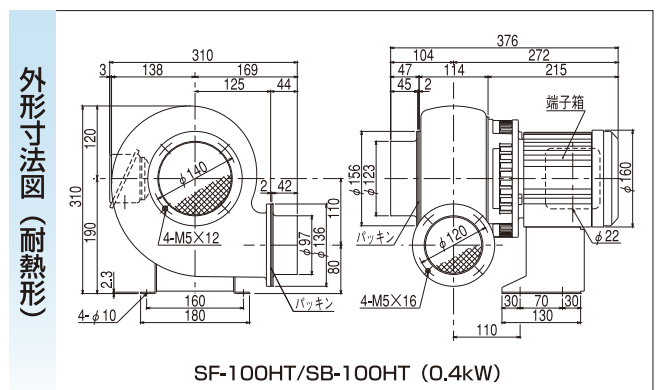
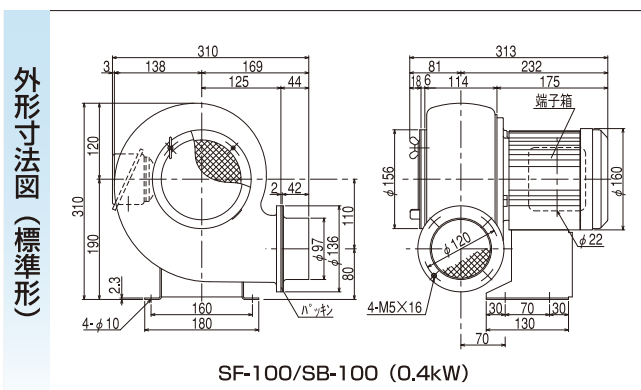
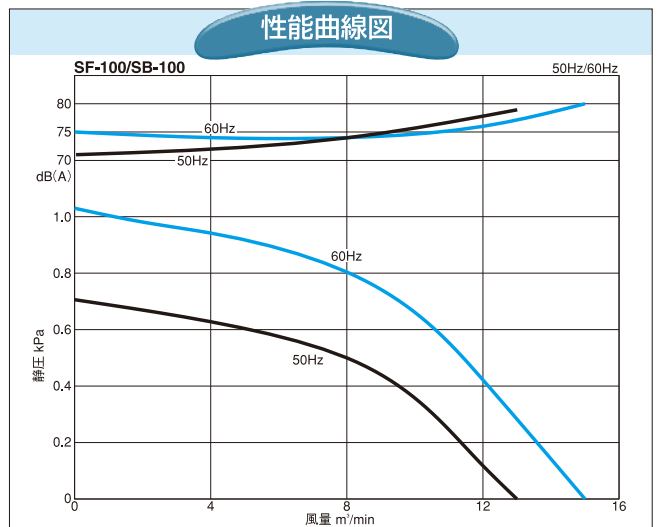



## シロッコ SB-150

### 標準仕様

形 式	相	出力 (kW)	電 流 (A)				質 量 (kg)
			100V		200V		
			50Hz	60Hz	50Hz	200/220V 60Hz	
SB-150	3	0.75	—	—	3.5	3.5/3.2	18

形 式	電動機保護方式	吐出 金網	吸込 ダンパ	吐出口 可変方向
SB-150	全閉外扇形	ナシ	付	3. 2. 1

耐熱形送風機 (HT形) の性能は標準品と同じです。ただし吸込ダンパは付属しておりません。

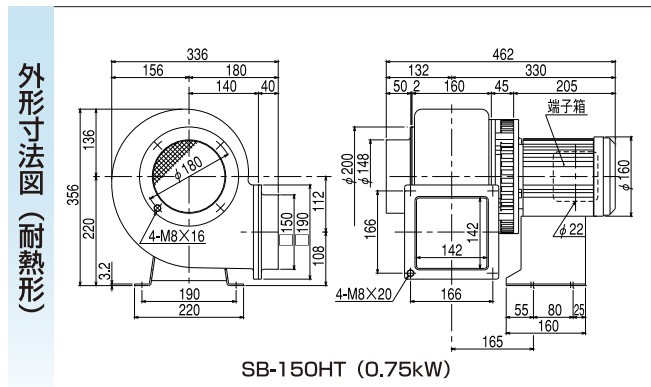
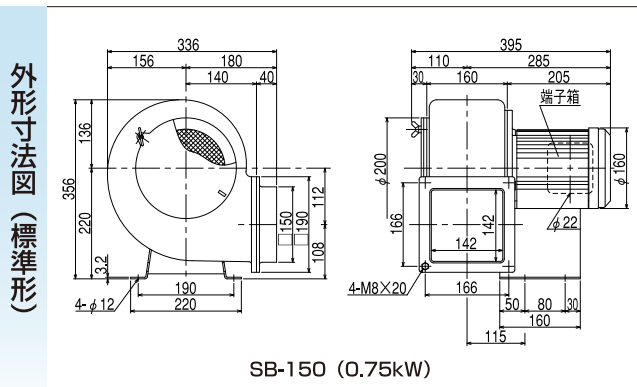

MD・ME形の仕様はP83、外形寸法図はP85,86を参照下さい。

## SB-180

### 標準仕様

形 式	相	出力 (kW)	電 流 (A)				質 量 (kg)
			100V		200V		
			50Hz	60Hz	50Hz	200/220V 60Hz	
SB-180	3	1.5	—	—	6.5	6.0	50

形 式	電動機保護方式	吐出 金網	吸込 ダンパ	吐出口 可変方向
SB-180	全閉外扇形	ナシ	ナシ	3. 2. 1

耐熱形送風機 (HT形) の性能は標準品と同じです。

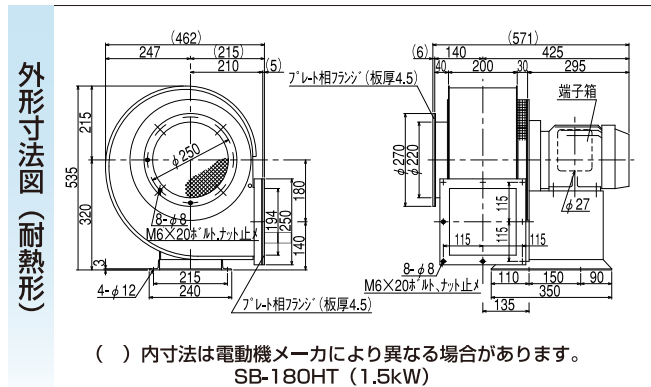
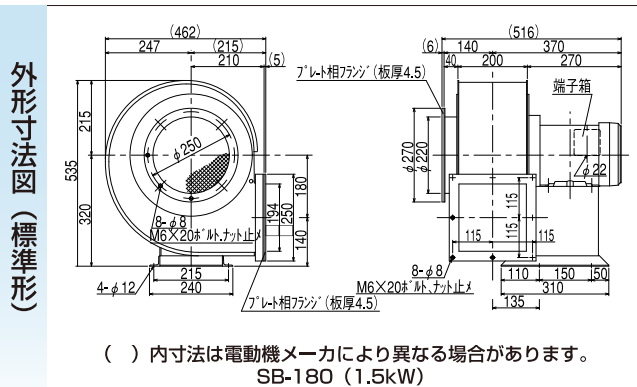

( ) 内寸法は電動機メーカーにより異なる場合があります。

( ) 内寸法は電動機メーカーにより異なる場合があります。

寸法及び仕様は予告なく変更する事があります。

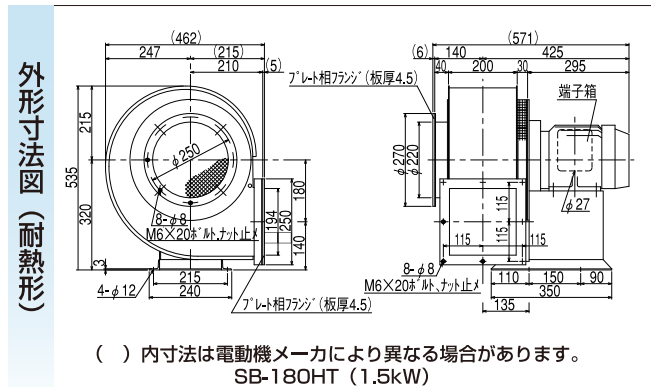
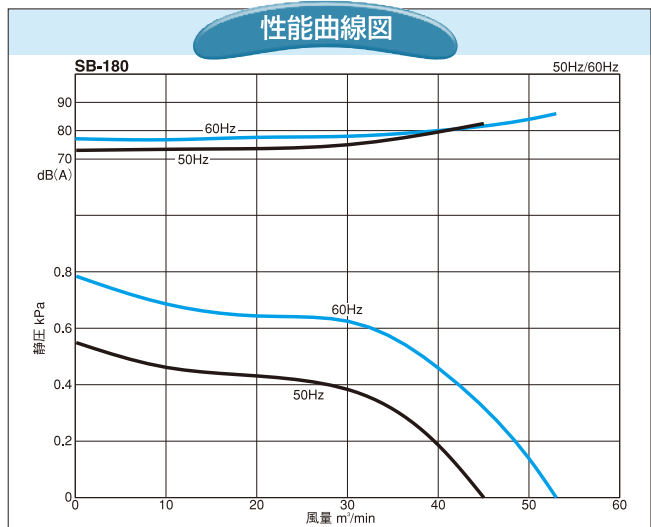
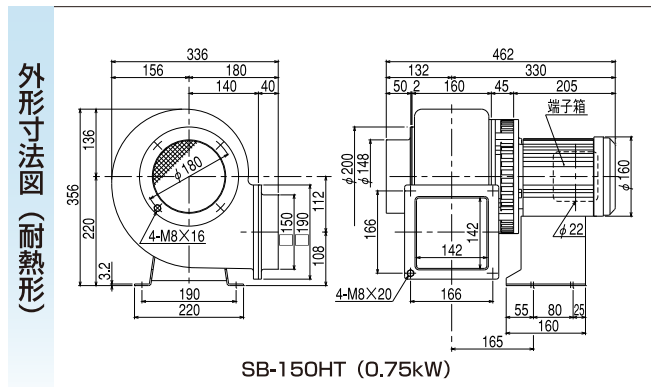
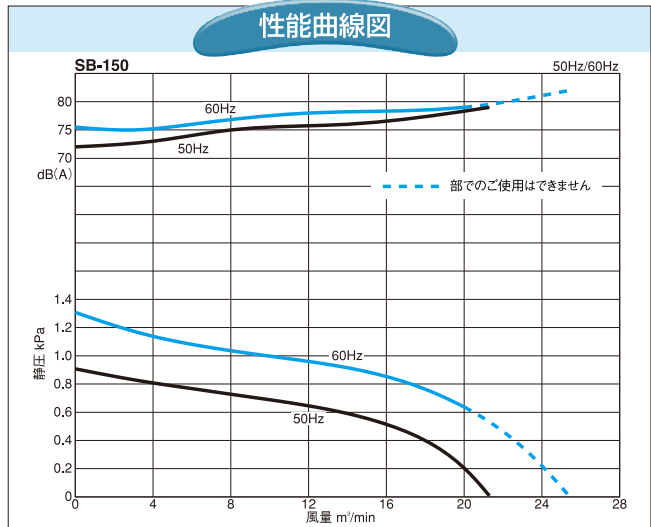

# 汎用シリーズ



## ターボ SB-600

### 標準仕様

形式	相	出力 (kW)	電 流 (A)		質 量 (kg)
			200V 50Hz	200/220V 60Hz	
SB-600	3	0.75	3.5	3.5/3.2	22

形式	電動機保護方式	吐出 吸入 金網 タンバ	吐出口 可変方向
SB-600	全閉外扇形	ナシ・付	3. 2. 1

耐熱形送風機 (HT形) の性能は標準品と同じです。ただし吸込ダンパは付属しておりません。

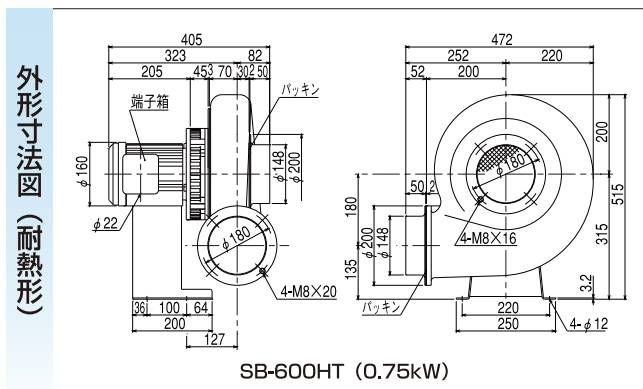
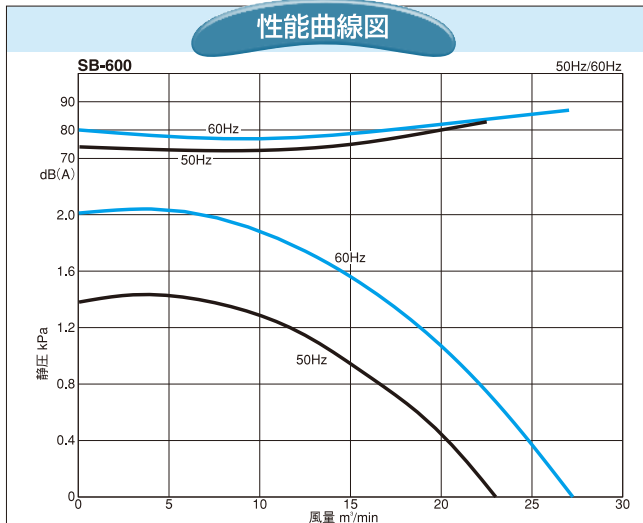
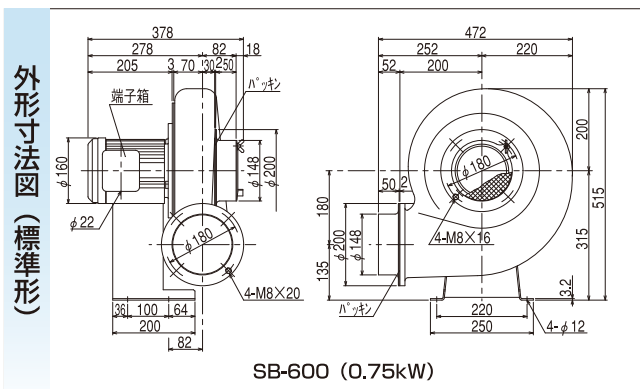

MD・ME形の仕様はP83、外形寸法図はP85,86を参照下さい。

## SBT-600

### 標準仕様

形式	相	出力 (kW)	電 流 (A)		質 量 (kg)
			200V 50Hz	200/220V 60Hz	
SBT-600	3	1.5	6.2	6.2/5.7	31

形式	電動機保護方式	吐出 吸入 金網 タンバ	吐出口 可変方向
SBT-600	全閉外扇形	ナシ・付	3. 2. 1

耐熱形送風機 (HT形) の性能は標準品と同じです。ただし吸込ダンパは付属しておりません。

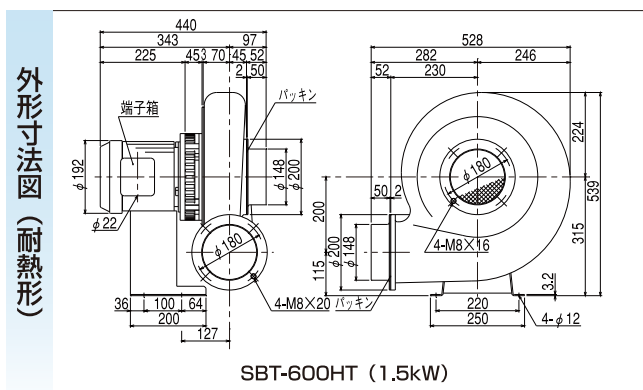
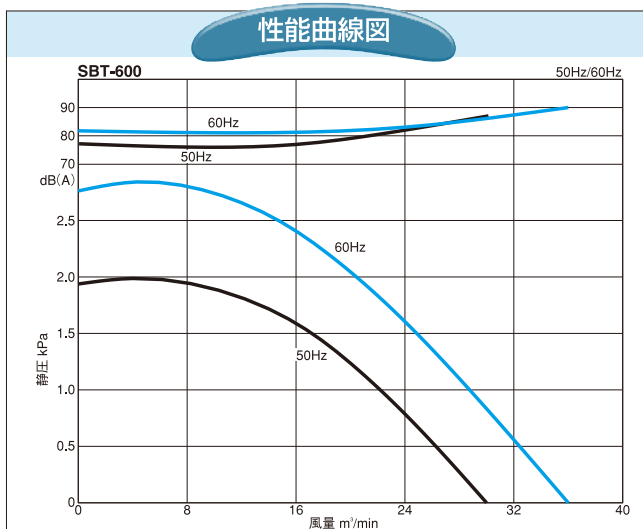
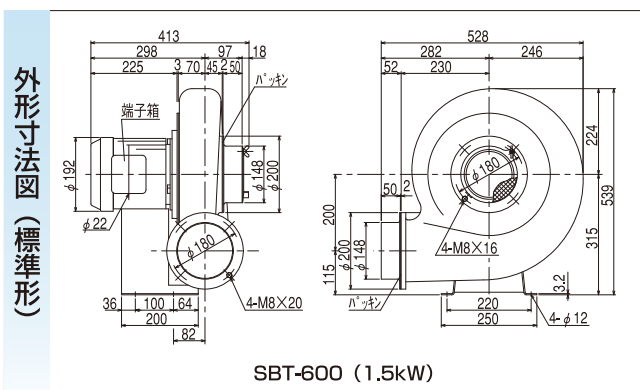



## プレート SB-600P

### 標準仕様

形 式	相	出力 (kW)	電 流 (A)		質 量 (kg)
			200V 50Hz	200/220V 60Hz	
SB-600P	3	0.75	3.5	3.5/3.2	22

形 式	電動機保護方式	吐出 吸込 金網 ダンパ	吐出口 可変方向
SB-600P	全閉外扇形	ナシ・付	3. 2. 1

耐熱形送風機 (HT形) の性能は標準品と同じです。ただし吸込ダンパは付属していません。

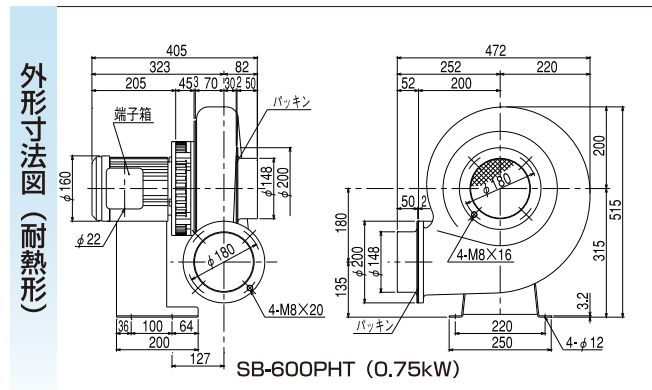
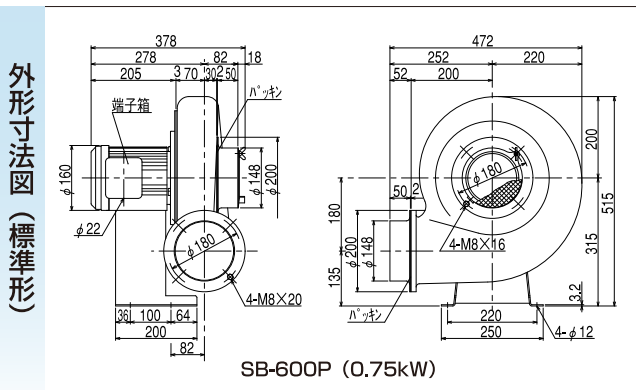

MD・ME形の仕様はP83、外形寸法図はP85,86を参照下さい。

## SBT-600P

### 標準仕様

形 式	相	出力 (kW)	電 流 (A)		質 量 (kg)
			200V 50Hz	200/220V 60Hz	
SBT-600P	3	1.5	6.2	6.2/5.7	30

形 式	電動機保護方式	吐出 吸込 金網 ダンパ	吐出口 可変方向
SBT-600P	全閉外扇形	ナシ・付	3. 2. 1

耐熱形送風機 (HT形) の性能は標準品と同じです。ただし吸込ダンパは付属していません。

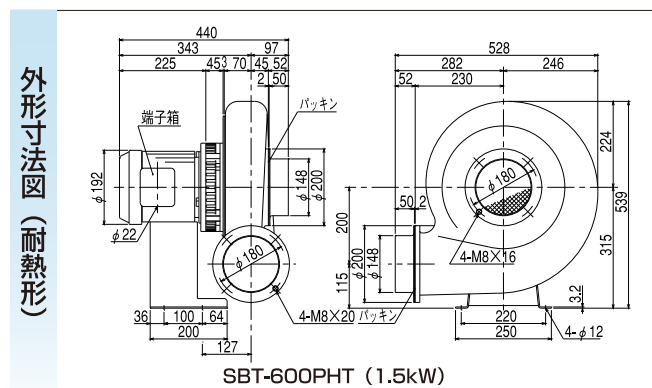
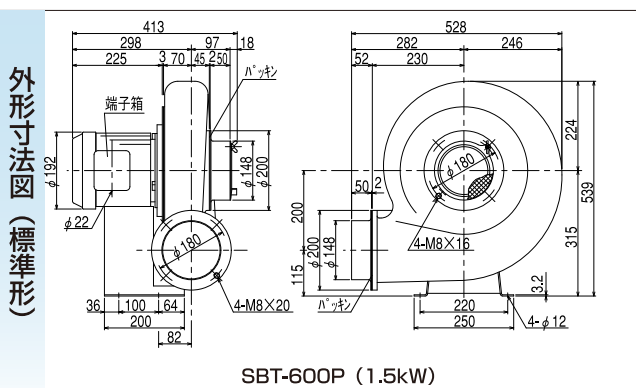

MD・ME形の仕様はP83、外形寸法図はP85,86を参照下さい。  
寸法及び仕様は予告なく変更する事があります。

### 性能曲線図

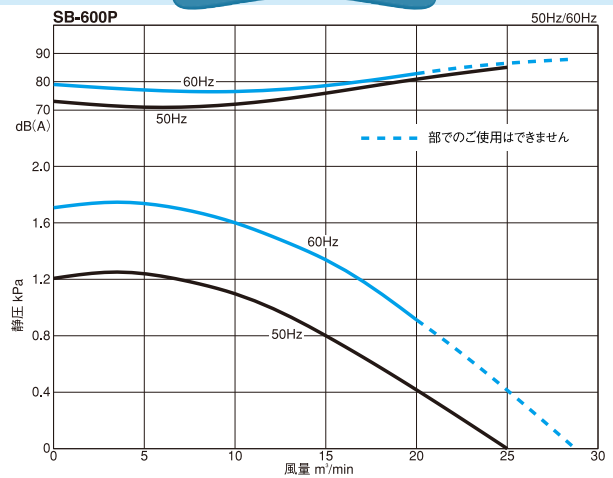

### 性能曲線図

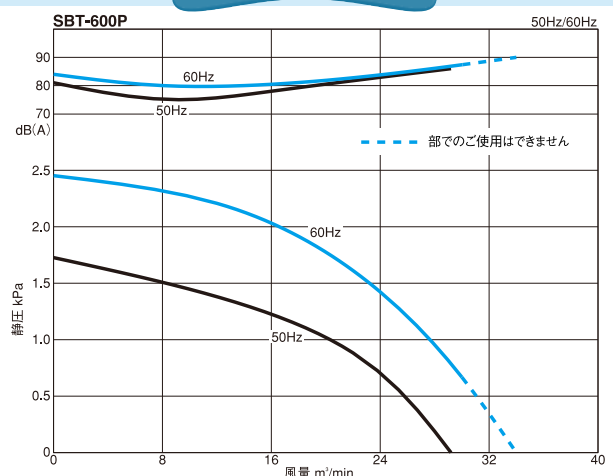

# フ ラ ン ジ 取 付 シ リ ー ズ

## 製品紹介



### ■分解構造図 (FS-400)

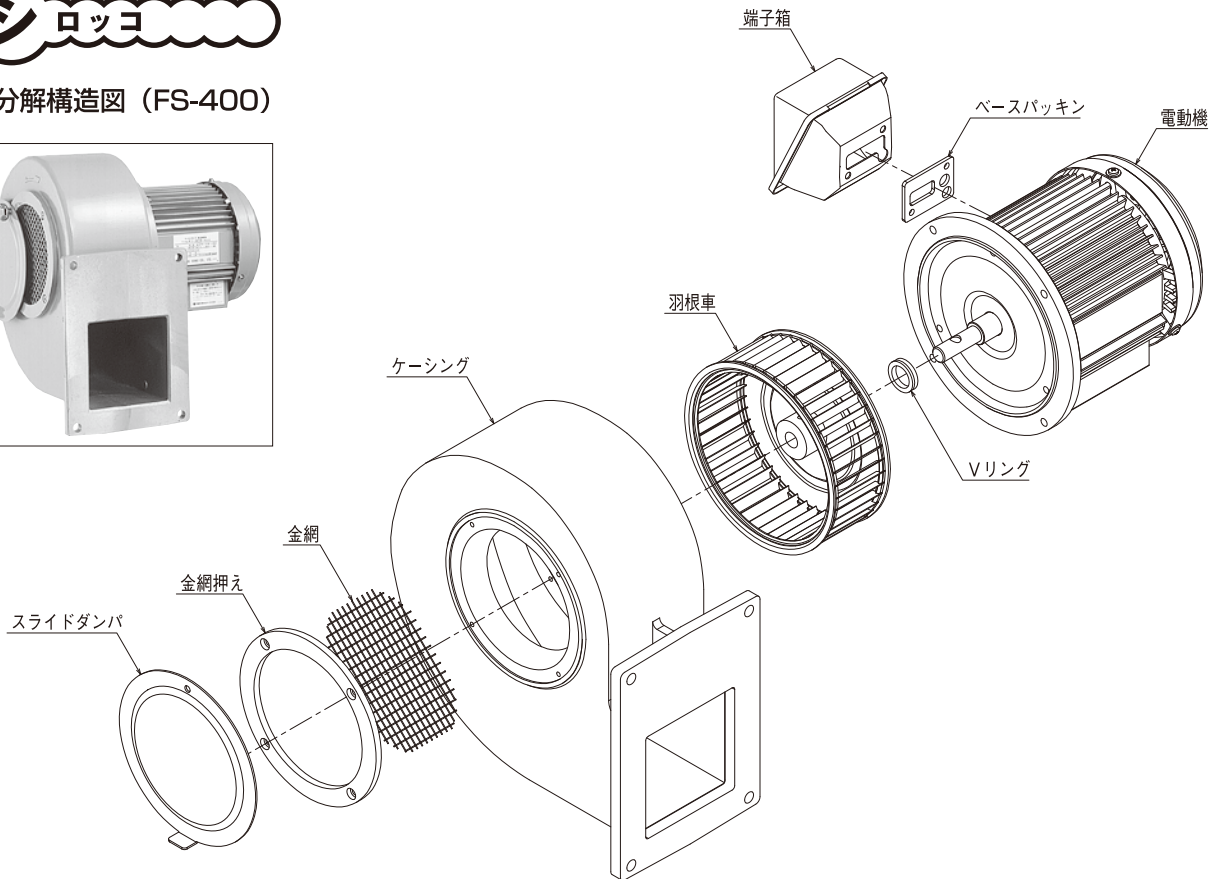

フランジ取付シリーズは、吐出フランジ取付形の電動送風機で機器や装置の冷却、気体の循環や攪拌、機器へのじか付けによる強制冷却などに使える専用タイプです。

機器や装置への取付も簡単で作業性がよく、点検や修理などのメンテナンスが容易です。

注) 吸気温度が40℃を超える場合は、HT形(耐熱形)をご使用下さい。

#### ■用途

- 印刷機械
- 焼却炉
- プラスチック押出機
- 乾燥機
- バーナー
- 熱風発生機
- クリーニング機械
- 温蔵庫
- 厨房機
- シミ抜き機
- 機器冷却
- 電動機
- 発電機
- 一般送風

## 標準仕様

羽根車	形式	ケーシング 吐出内径 (mm)	相	出力 (kW)	電 流 (A)		50Hz 200V			60Hz 200/220V			質 量 (kg)	
					200V	200/220V	回 転 数 (min <sup>-1</sup> )	最大風量 (m <sup>3</sup> /min)	最大静圧 (kPa)	回 転 数 (min <sup>-1</sup> )	最大風量 (m <sup>3</sup> /min)	最大静圧 (kPa)	標準形	耐熱形
					50Hz	60Hz								
シロッコ	FS-150	70×80	3	0.2	1.2	1.1/1.1	2800	7.0	0.39	3400	8.0	0.55	6	6.5
						*6.2		*0.35	*7.0		*0.50			
	FS-200	76×76	3	0.25	1.5	1.5/1.5	2800	9.5	0.55	3400	11	0.75	8.5	9
	FS-400	102×102	3	0.4	2.5	2.5/2.4	2850	15	0.80	3450	14 (18)	1.08	12	13
	FS-750	110×120	3	0.75	3.5	3.5/3.2	2850	21	0.85	3450	19 (26)	1.25	16	18
	FS-1500	144×166	3	1.5	6.2	6.2/5.7	2850	32	1.13	3450	37 (39)	1.62	24	26
FS-2200	150×170	3	2.2	9.5	9.2/8.4	2850	45	1.43	3450	43 (53)	2.06	29	31	

\*印は (HT形) の性能です。

( ) 内数字は定格以上の最大風量を示す。

羽根車	形式	送風機仕様	軸受呼び番号		材 質		接続方式	電動機保護方式	吐出 金網・ ダンパ	吐出口 可変方向	回転方向
			羽根車側	反羽根車側	ケーシング	羽根車					
シロッコ	FS-150	標準形	6202UUCM	6202UUCM	AC2B	SPCC	端子台	全閉形	ナシ・付	/	 右回転 2 1 3 電動機側から 見て時計方向 標準品は3方向です
		耐熱形	6202ZCC3	6202ZCC3							
	FS-200	標準形	6202UUCM	6202UUCM	AC2B	SPCC	端子台	全閉形	ナシ・付	/	
		耐熱形	6202ZCC3	6202ZCC3							
	FS-400	標準形	6304UUCM	6203UUCM	AC2B	SPCC	端子台	全閉外扇形	ナシ・付	/	
		耐熱形	6304ZCC3	6203ZCC3							
	FS-750	標準形	6205UUCM	6203UUCM	AC2B	SS400	端子台	全閉外扇形	ナシ・付	/	
		耐熱形	6205ZCC3	6203ZCC3							
	FS-1500	標準形	6205UUCM	6204UUCM	SS400	SS400	端子台	全閉外扇形	ナシ・付	/	
		耐熱形	6205ZCC3	6204ZCC3							
	FS-2200	標準形	6205UUCM	6204UUCM	SS400	SS400	端子台	全閉外扇形	ナシ・付	/	
		耐熱形	6205ZCC3	6204ZCC3							

耐熱形送風機 (HT形) の性能は標準品と同じです。(除くFS-150) 吸込ダンパは付属していません。

### ●耐熱形送風機最高吸気温度

FS-150HT	200℃	FS-1500HT	200℃
FS-200HT	200℃	FS-2200HT	200℃
FS-400HT	250℃		
FS-750HT	250℃		

この表の温度を超える場合は、特注生産品となります。

(注) 電動機周囲温度は40℃以内でお使い下さい。

(注) MD形 (耐圧防爆形)、ME形 (安全増防爆形) の最高吸気温度はP83を参照下さい。その他、防爆形の最高吸気温度については弊社営業担当までお問い合わせ下さい。

### ●異電圧対応表

三相	電圧区分	1	2	3	4	5	6	7	8
	機種	電圧呼び (分類)	200V級	230V級	346V級	380V級	400V級	460V級	500V級
	FS-150	← 製作可能 →						×	×
	FS-200~FS-2200	← 製作可能 →							

×印は製作不可

電圧区分と電圧呼び (分類) の説明は、P3をご覧ください。

# フ ラ ン ジ 取 付 シ リ ー ス



## シロッコ FS-150

### 標準仕様

形 式	相	出力 (kW)	電 流 (A)		質 量 (kg)
			200V 50Hz	200/220V 60Hz	
FS-150	3	0.2	1.2	1.1/1.1	6

形 式	電動機保護方式	吐出 吸込 金網 タンバ	吐出口 可変方向
FS-150	全閉形	ナシ・付	

耐熱形送風機 (HT形) には吸込ダンパは付属していません。

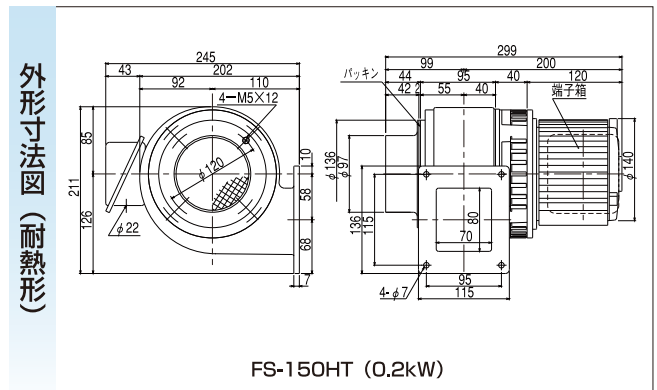
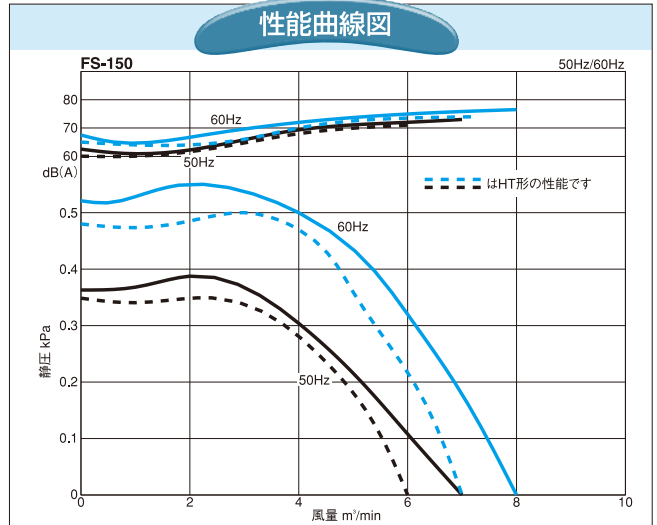
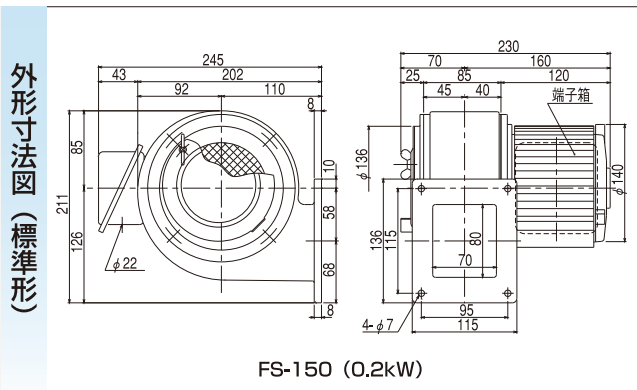

MD・ME形の仕様はP83、外形寸法図はP85,86を参照下さい。

## FS-200

### 標準仕様

形 式	相	出力 (kW)	電 流 (A)		質 量 (kg)
			200V 50Hz	200/220V 60Hz	
FS-200	3	0.25	1.5	1.5/1.5	8.5

形 式	電動機保護方式	吐出 吸込 金網 タンバ	吐出口 可変方向
FS-200	全閉形	ナシ・付	

耐熱形送風機 (HT形) の性能は標準品と同じです。ただし吸込ダンパは付属していません。

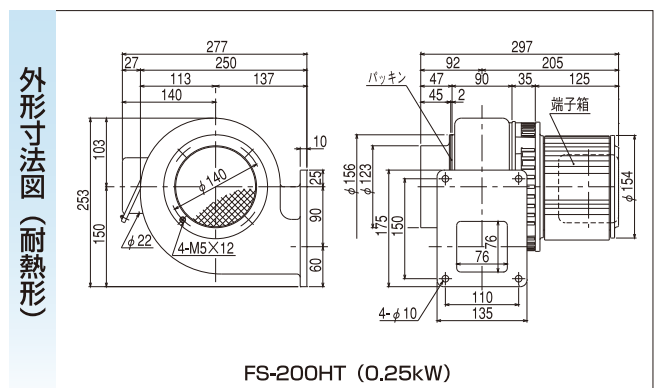
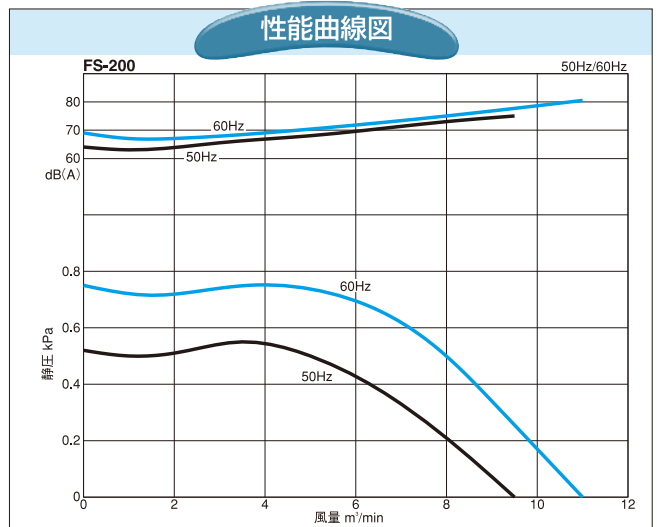
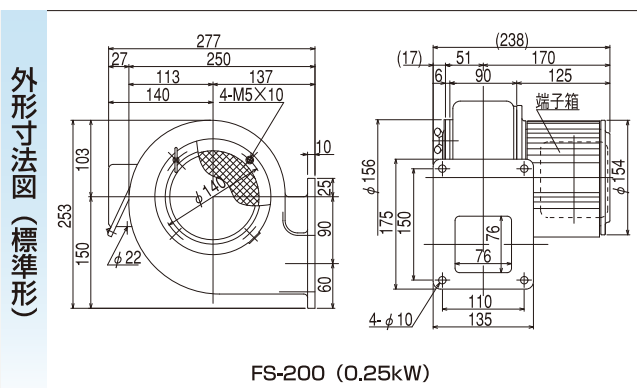



## シロッコ FS-400

### 標準仕様

形 式	相	出力 (kW)	電 流 (A)		質 量 (kg)
			200V 50Hz	200/220V 60Hz	
FS-400	3	0.4	2.5	2.5/2.4	12

形 式	電動機保護方式	吐出・吸込 金網・ダンパ	吐出口 可変方向
FS-400	全閉外扇形	なし・付	

耐熱形送風機 (HT形) の性能は標準品と同じです。ただし吸込ダンパは付属しておりません。

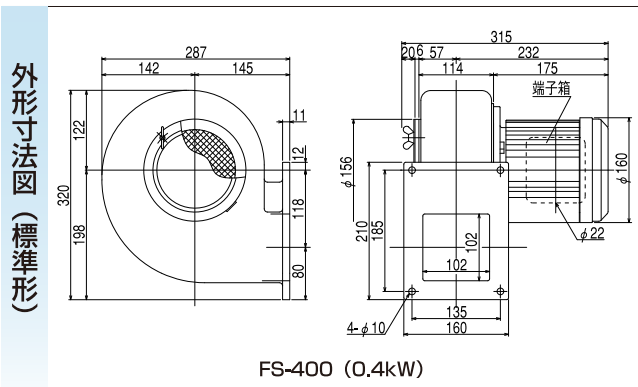

MD・ME形の仕様はP83、外形寸法図はP85,86を参照下さい。

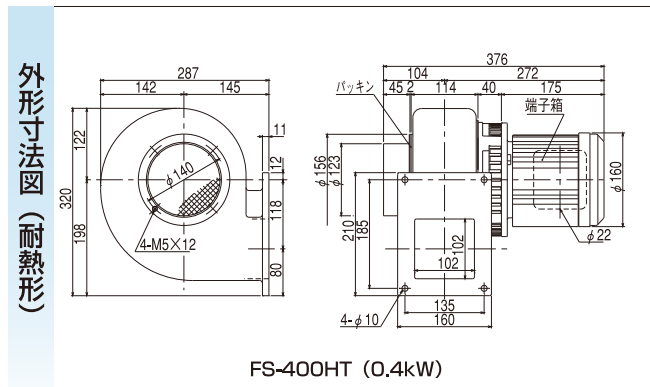
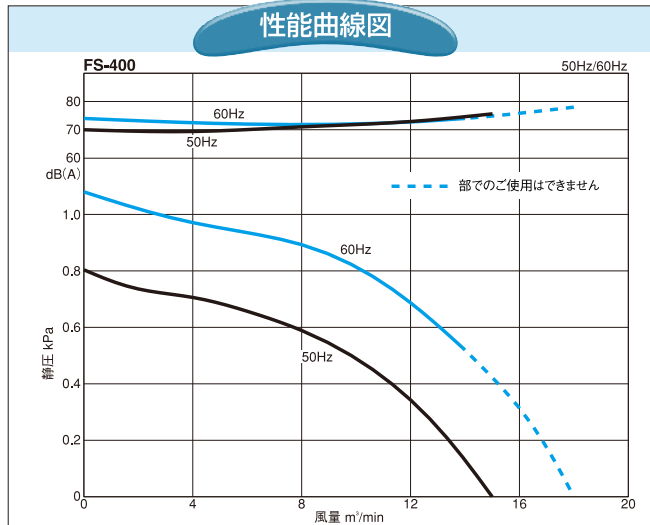

## FS-750

### 標準仕様

形 式	相	出力 (kW)	電 流 (A)		質 量 (kg)
			200V 50Hz	200/220V 60Hz	
FS-750	3	0.75	3.5	3.5/3.2	16

形 式	電動機保護方式	吐出・吸込 金網・ダンパ	吐出口 可変方向
FS-750	全閉外扇形	なし・付	

耐熱形送風機 (HT形) の性能は標準品と同じです。ただし吸込ダンパは付属しておりません。

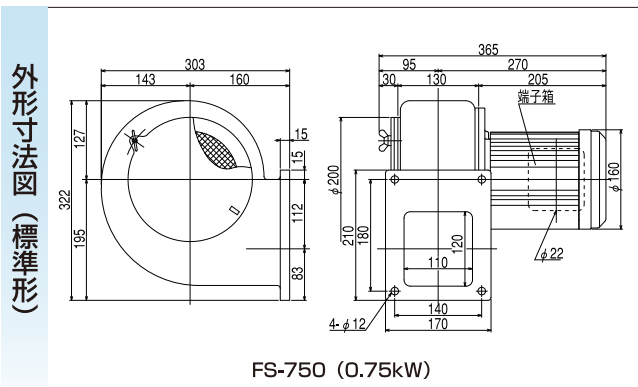

MD・ME形の仕様はP83、外形寸法図はP85,86を参照下さい。寸法及び仕様は予告なく変更する事があります。

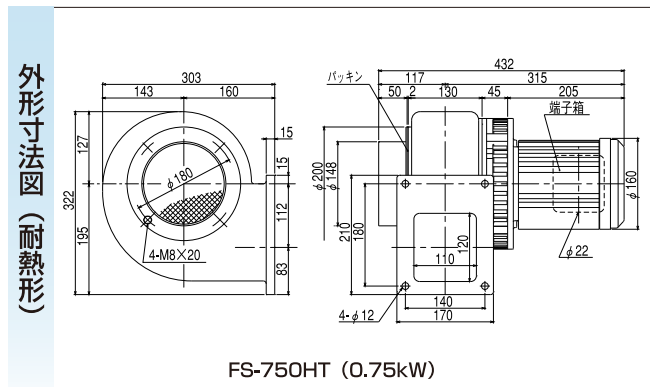
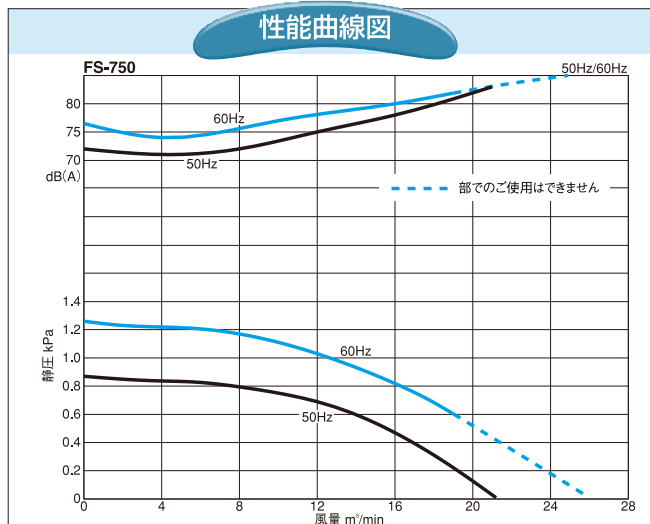

# フ ラ ン ジ 取 付 シ リ ー ズ



## シロッコファン FS-1500

### 標準仕様

形 式	相	出力 (kW)	電 流 (A)		質 量 (kg)
			200V 50Hz	200/220V 60Hz	
FS-1500	3	1.5	6.2	6.2/5.7	24

形 式	電動機保護方式	吐出 吸込 金網 タンバ	吐出口 可変方向
FS-1500	全閉外扇形	ナシ・付	

耐熱形送風機 (HT形) の性能は標準品と同じです。ただし吸込タンバは付属しておりません。



### 性能曲線図

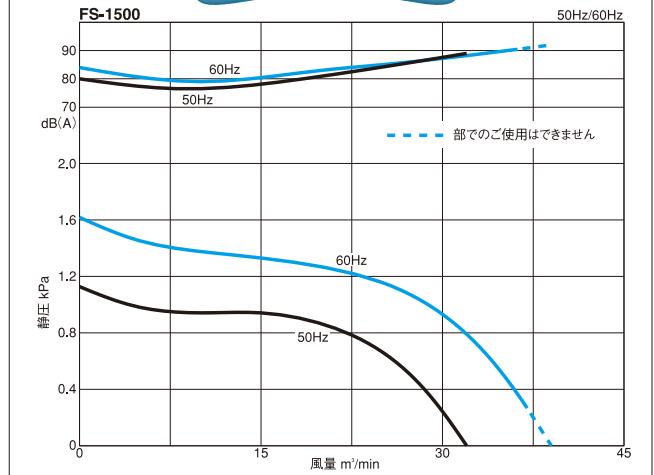

### 外形寸法図

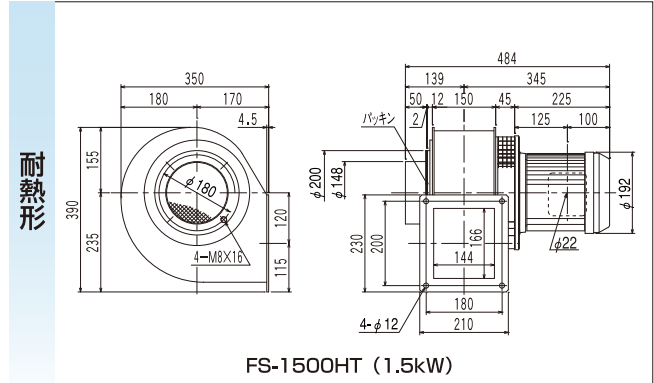
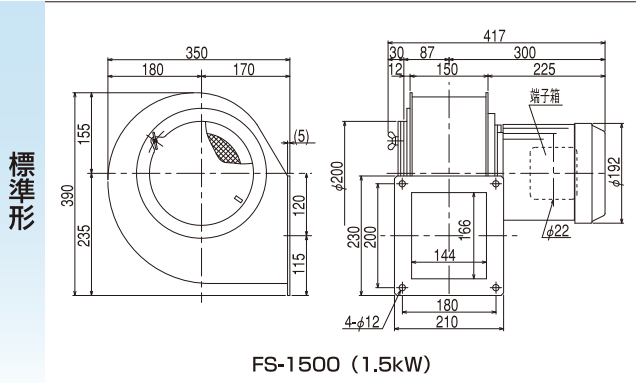

### ケーシング鋼板製

※弊社営業担当までお問い合わせ下さい。

### カップリング直結形

※弊社営業担当までお問い合わせ下さい。

### 電動機耐圧防爆形

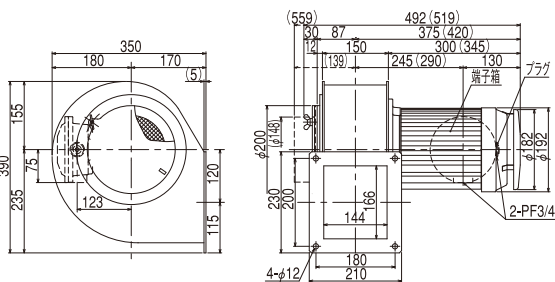

( ) 内寸法は耐熱形の寸法です。  
MD-FS-1500 (1.5kW)

### 電動機安全増防爆形

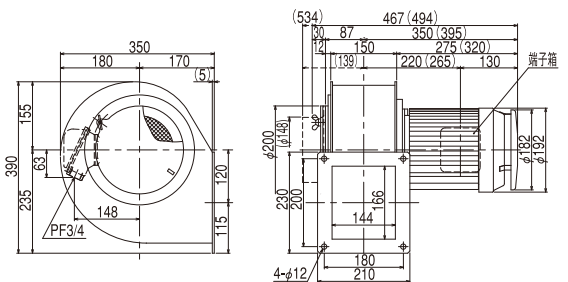

( ) 内寸法は耐熱形の寸法です。  
ME-FS-1500 (1.5kW)

MD・ME形の仕様はP83を参照下さい。  
寸法及び仕様は予告なく変更する事があります。



## シロッコファン FS-2200

### 標準仕様

形 式	相	出力 (kW)	電 流 (A)		質 量 (kg)
			200V 50Hz	200/220V 60Hz	
FS-2200	3	2.2	9.5	9.2/8.4	29

形 式	電動機保護方式	吐出 吸込 金網 タンバ	吐出口 可変方向
FS-2200	全閉外扇形	ナシ・付	

※)耐熱形送風機 (HT形) の仕様及び性能は同じです。ただし吸込ダンパは付属していません。



### 性能曲線図

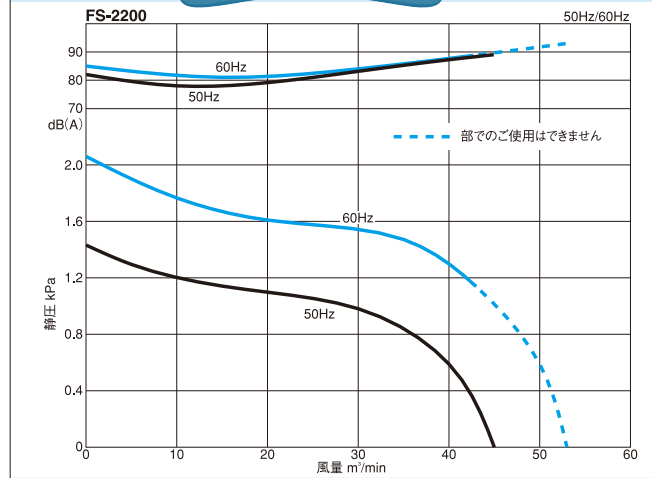

### 外形寸法図

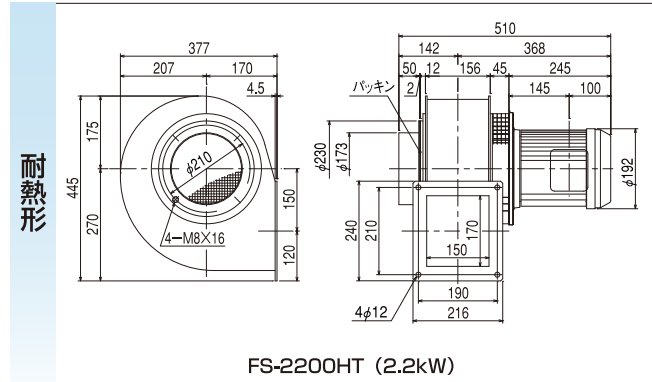
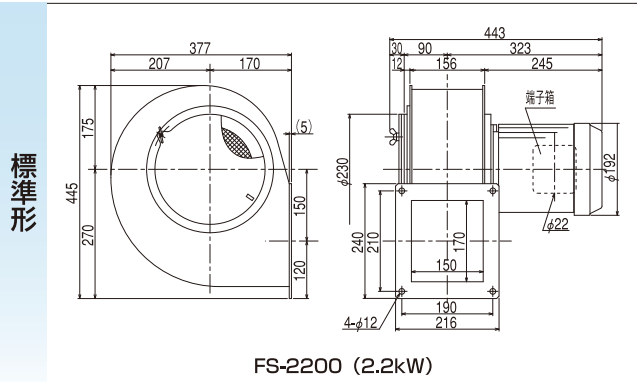

### ケーシング鋼板製

※弊社営業担当までお問い合わせ下さい。

### カップリング直結形

※弊社営業担当までお問い合わせ下さい。

### 電動機耐圧防爆形

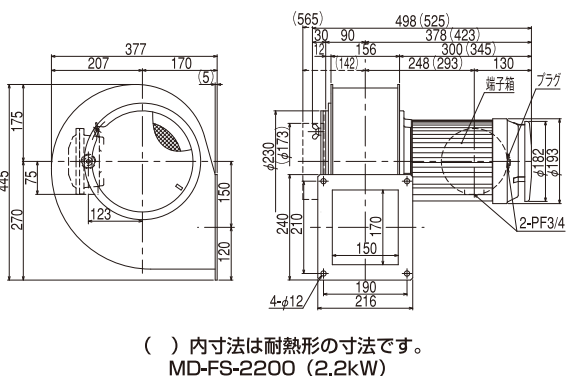

### 電動機安全増防爆形

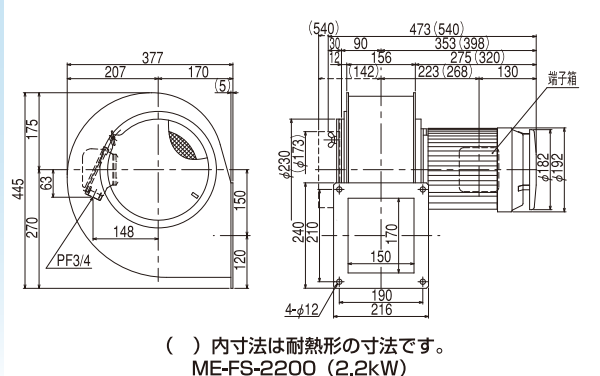

MD・ME形の仕様はP83を参照下さい。  
寸法及び仕様は予告なく変更する事があります。

# 多 段 シ リ ー ズ

## 製品紹介

### ターボ

#### ■分解構造図 (U75-H3)



(U75-H2)

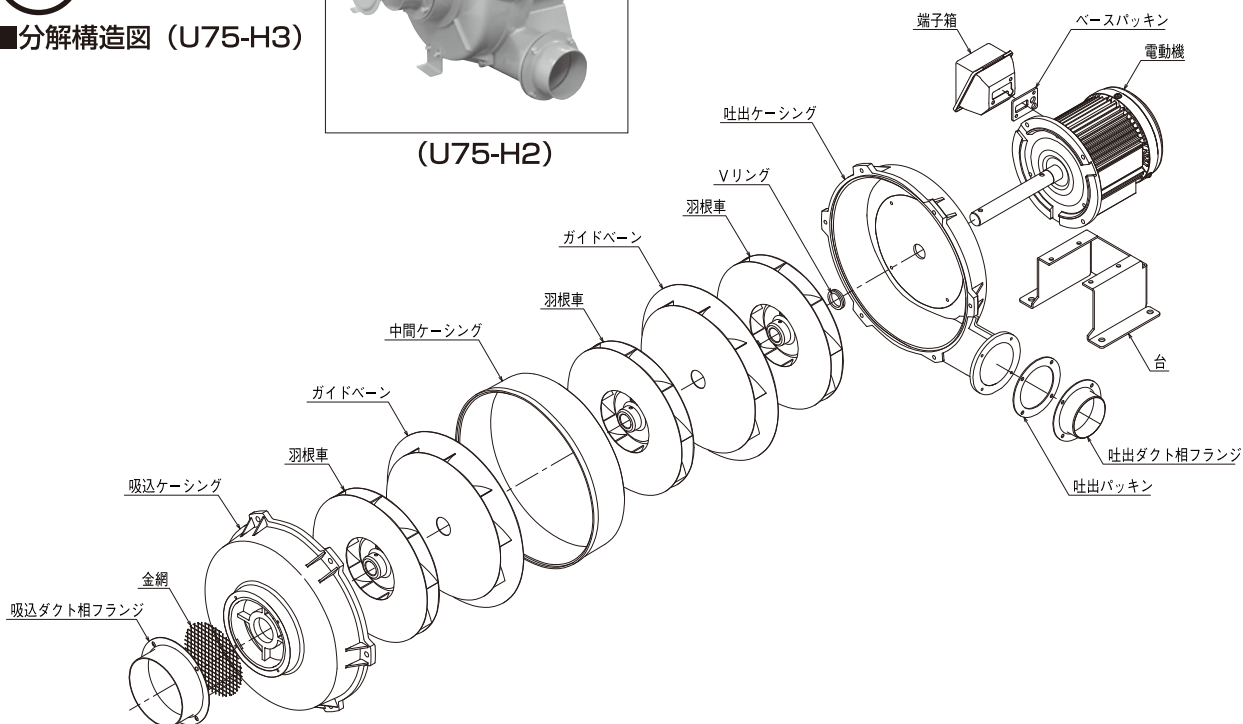

多段シリーズは、吐出フランジ径75mmと100mmのシリーズで構成され、自社開発の専用電動機を組み込んだ小风量多段形送風機です。2段から5段までの11機種を標準化し、多くの機種のなかから、吸引、吸着、圧送など各用途に最適な送風機を選定できます。

注) 吸気温度が60℃ (U100Bは40℃) を超える場合は、HT形 (耐熱形) をご使用下さい。

#### ■用途

- バーナー
- 印刷機械
- 集じん機
- クリーニング機械
- ダンボール機械
- 紡織機械
- 塗装機械
- 圧送、吸引、吸着用

### 軸受を保護するシール構造

ケーシングと電動機の間隙をあけることにより、軸受を保護します。

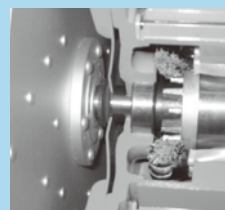
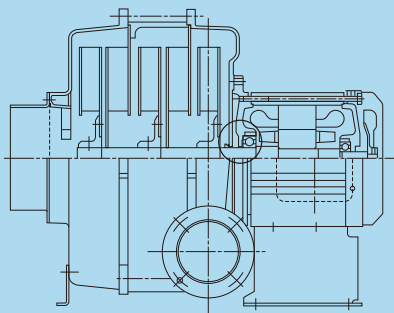

## 標準仕様

羽根車	形式	ケーシング 吐出内径 (mm)	吐出 相フランジ 外径(mm)	吸込 相フランジ 外径(mm)	相	出力 (kW)	電 流 (A)		50Hz 200V			60Hz 200/220V			質 量 (kg)		段数
							200V	200/220V	回 転 数 (min <sup>-1</sup> )	最大風量 (m <sup>3</sup> /min)	最大静圧 (kPa)	回 転 数 (min <sup>-1</sup> )	最大風量 (m <sup>3</sup> /min)	最大静圧 (kPa)	標準形	耐熱形	
							50Hz	60Hz									
ターボ	U75-H2	75	75	123	3	0.4	2.3	2.3/2.1	2900	8.1	2.10	3450	9.4	3.00	16	17	2
	U75-H3	75	75	123	3	0.4	2.3	2.3/2.1	2900	8.5	3.00	3450	5.9(10)	4.30	18	19	3
	U75-H4	75	75	123	3	1.0	4.1	4.0/3.7	2900	8.5	4.00	3450	8.5(10)	5.70	25	28	4
	U75-H5	75	75	123	3	1.0	4.1	4.0/3.7	2900	8.7	4.90	3450	5.9(10.5)	7.10	27	30	5
	U100B-H26	100	100	148	3	1.5	6.1	6.3/5.9	2900	14	4.00	3450	16	5.60	39	42	2
	U100B-H35	100	100	148	3	1.5	6.1	—	2900	14	5.80	—	—	—	42	45	3
	U100B-H36	100	100	148	3	2.2	9.4	9.6/8.9	2900	14	5.80	3450	17	8.30	44	47	3
	U100B-H45	100	100	148	3	2.2	9.4	—	2900	15	7.60	—	—	—	47	50	4
	U100B-H46	100	100	148	3	3.7	15.1	13.7/12.9	2900	15	7.60	3450	17	11.0	52	56	4
	U100B-H55	100	100	148	3	2.2	9.4	—	2900	15	9.60	—	—	—	49	52	5
	U100B-H56	100	100	148	3	3.7	15.1	13.7/12.9	2900	15	9.60	3450	18	13.8	55	59	5

( )内数字は定格以上の最大風量を示す。

羽根車	形式	送風機仕様	軸受呼び番号			材 質		接続方式	電動機保護方式	吐出 吸込 金網 ダンパ	吐出口 可変方向	回転方向
			吸込口側	羽根車側	反羽根車側	ケーシング	羽根車					
ターボ	U75-H2	標準形	-	6205UUC3	6203ZCC3	ADC12	A5052P	端子台	全閉外扇形	ナシ・ナシ	3.2.1	<p>右回転 1 2 3 電動機側から 見て時計方向 標準品は3方向です</p>
		耐熱形	-	6205ZCC3	6203ZCC3							
	U75-H3	標準形	-	6205UUC3	6203ZCC3	ADC12	A5052P	端子台	全閉外扇形	ナシ・ナシ	3.2.1	
		耐熱形	-	6205ZCC3	6203ZCC3							
	U75-H4	標準形	6201UUCM	6205UUC3	6203ZCC3	ADC12	A5052P	端子台	全閉外扇形	ナシ・ナシ	3.2.1	
		耐熱形	6201ZCC3	6205ZCC3	6203ZCC3							
	U75-H5	標準形	6201UUCM	6205UUC3	6203ZCC3	ADC12	A5052P	端子台	全閉外扇形	ナシ・ナシ	3.2.1	
		耐熱形	6201ZCC3	6205ZCC3	6203ZCC3							
	U100B-H26	標準形	-	6206UUC3	6204ZCC3	ADC12	A5052P	端子台	全閉外扇形	ナシ・付	3.2.1	
		耐熱形	-	6206ZCC3	6204ZCC3							
	U100B-H35	標準形	6003UUCM	6206UUC3	6204ZCC3	ADC12	A5052P	端子台	全閉外扇形	ナシ・付	3.2.1	
		耐熱形	6003ZCC3	6206ZCC3	6204ZCC3							
	U100B-H36	標準形	6003UUCM	6206UUC3	6204ZCC3	ADC12	A5052P	端子台	全閉外扇形	ナシ・付	3.2.1	
		耐熱形	6003ZCC3	6206ZCC3	6204ZCC3							
	U100B-H45	標準形	6003UUCM	6206UUC3	6204ZCC3	ADC12	A5052P	端子台	全閉外扇形	ナシ・付	3.2.1	
		耐熱形	6003ZCC3	6206ZCC3	6204ZCC3							
	U100B-H46	標準形	6003UUCM	6206UUC3	6204ZCC3	ADC12	A5052P	端子台	全閉外扇形	ナシ・付	3.2.1	
		耐熱形	6003ZCC3	6206ZCC3	6204ZCC3							
U100B-H55	標準形	6003UUCM	6206UUC3	6204ZCC3	ADC12	A5052P	端子台	全閉外扇形	ナシ・付	3.2.1		
	耐熱形	6003ZCC3	6206ZCC3	6204ZCC3								
U100B-H56	標準形	6003UUCM	6206UUC3	6204ZCC3	ADC12	A5052P	端子台	全閉外扇形	ナシ・付	3.2.1		
	耐熱形	6003ZCC3	6206ZCC3	6204ZCC3								

### ●耐熱形送風機最高吸気温度

U75-H2HT	150℃	U100B-H26HT	150℃
U75-H3HT	150℃	U100B-H3※HT	70℃
U75-H4HT	70℃	U100B-H4※HT	70℃
U75-H5HT	70℃	U100B-H5※HT	70℃

この表の温度を超える場合は、特注生産品となります。

(注) 電動機周囲温度は40℃以内でお使い下さい。

(注) MD形(耐圧防爆形)、ME形(安全増防爆形)の最高吸気温度はP83を参照下さい。その他、防爆形の最高吸気温度については弊社営業担当までお問い合わせ下さい。

### ●異電圧対応表

三相	電圧区分	1	2	3	4	5	6	7	8
	機種	電圧呼び(分類)	200V級	230V級	346V級	380V級	400V級	460V級	500V級
	U75-H2~U75-H5	← 製作可能 →							
	U100B-H26~U100B-H56	← 製作可能 →							

電圧区分と電圧呼び(分類)の説明は、P3をご覧ください。

# 多 段 シ リ ー ズ



## ターボ U75-H2

### 標準仕様

形 式	相	出力 (kW)	電 流 (A)		質 量 (kg)
			200V 50Hz	200/220V 60Hz	
U75-H2	3	0.4	2.3	2.3/2.1	16

形 式	電動機保護方式	吐出・吸入 金網 タンバ	吐出口 可変方向
U75-H2	全閉外扇形	ナシ・ナシ	3. 2. 1



### 性能曲線図

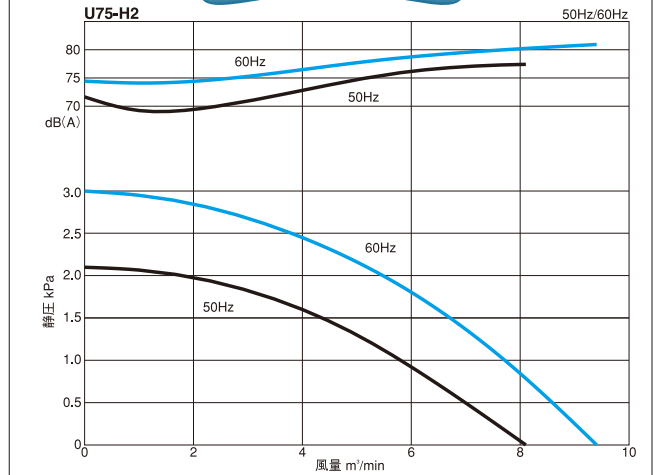

### 外形寸法図

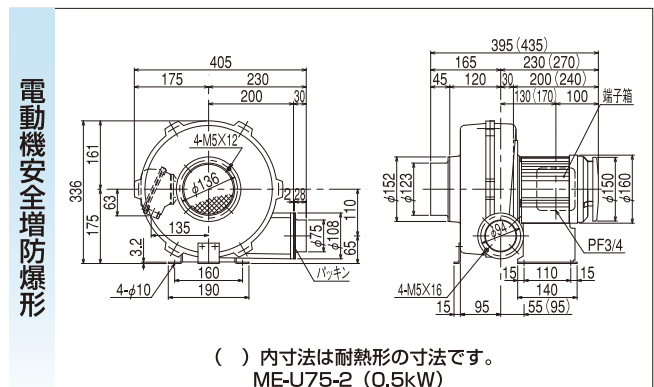
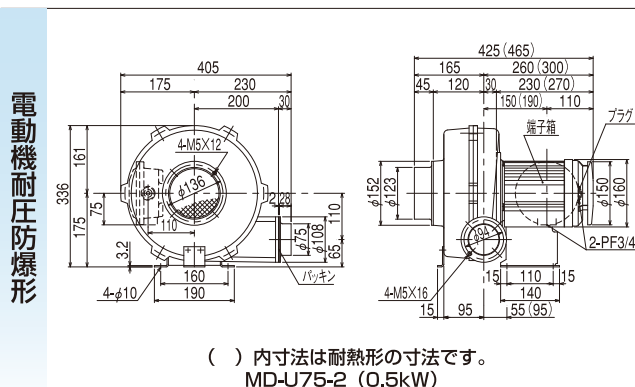
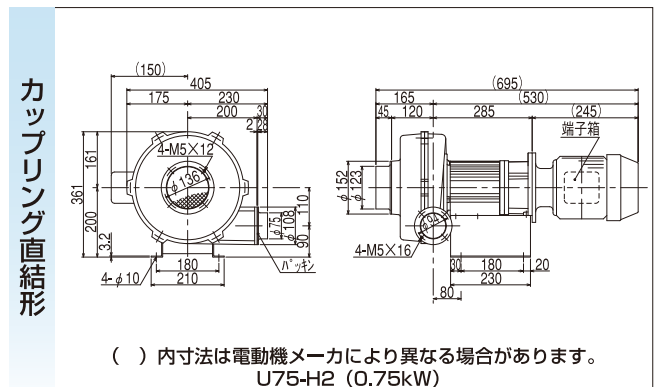
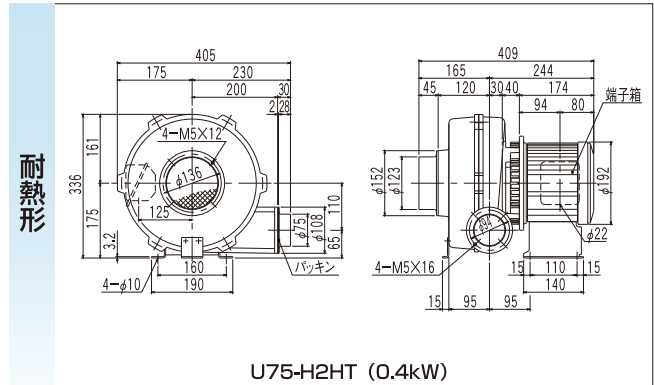
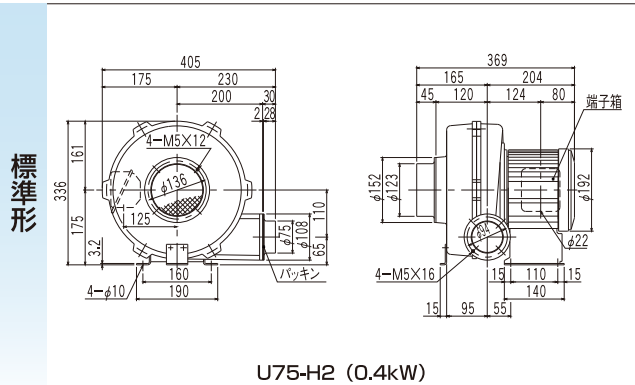

MD・ME形の仕様はP83を参照下さい。  
寸法及び仕様は予告なく変更する事があります。



## ターボ U75-H3

### 標準仕様

形 式	相	出力 (kW)	電 流 (A)		質 量 (kg)
			200V 50Hz	200/220V 60Hz	
U75-H3	3	0.4	2.3	2.3/2.1	18

形 式	電動機保護方式	吐出 吸込 金網 タンバ	吐出口 可変方向
U75-H3	全閉外扇形	ナシ・ナシ	3. 2. 1



### 性能曲線図

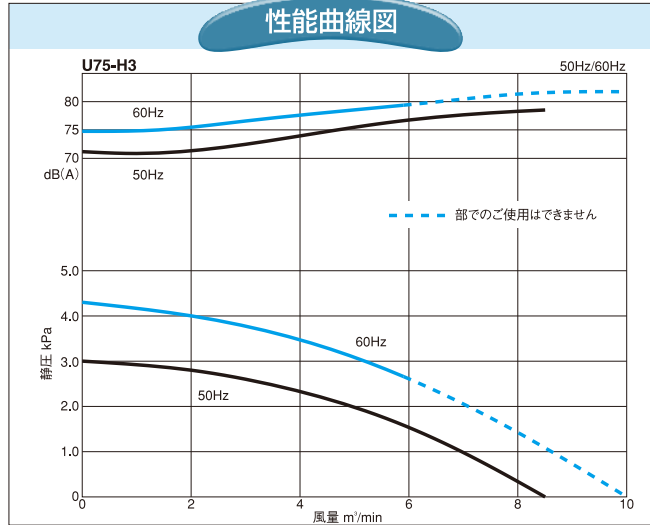

### 外形寸法図

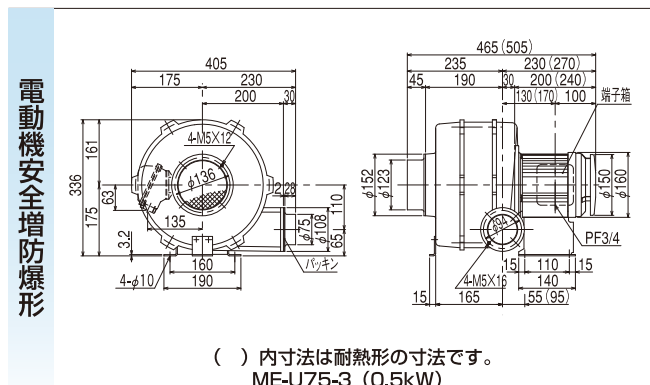
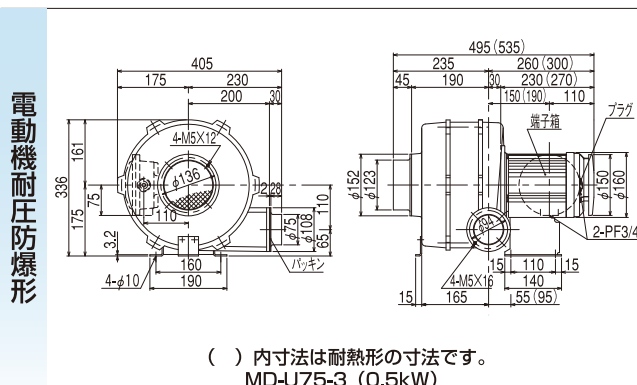
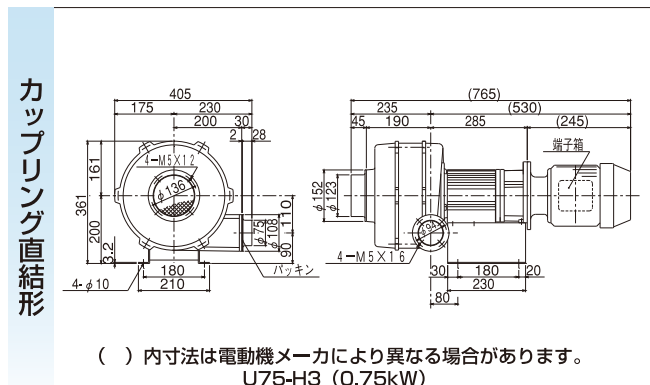
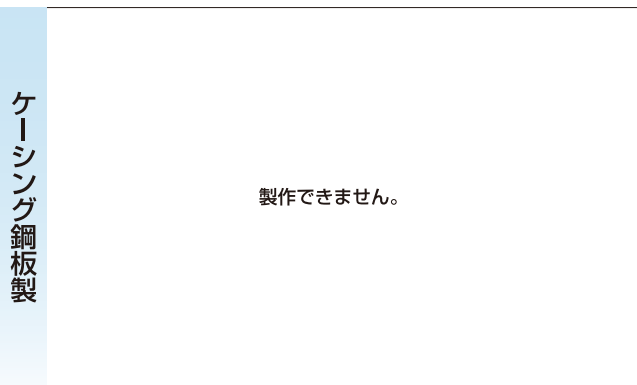
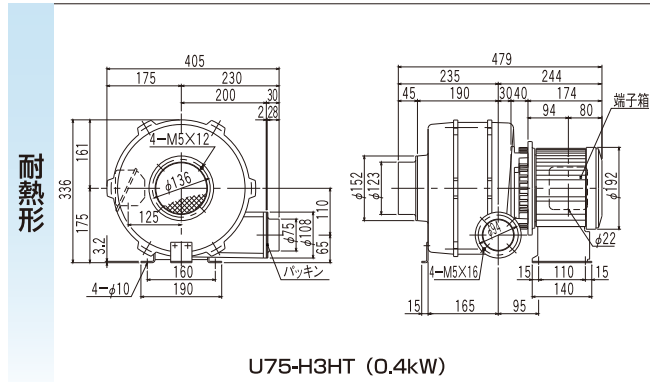
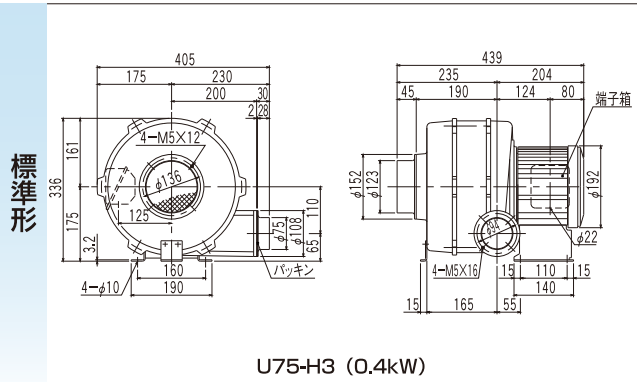

MD・ME形の仕様はP83を参照下さい。  
寸法及び仕様は予告なく変更する事があります。

# 多 段 シ リ ー ズ



## ターボ U75-H4

### 標準仕様

形 式	相	出力 (kW)	電 流 (A)		質 量 (kg)
			200V 50Hz	200/220V 60Hz	
U75-H4	3	1.0	4.1	4.0/3.7	25

形 式	電動機保護方式	吐出 吸込 金網 タンバ	吐出口 可変方向
U75-H4	全閉外扇形	ナシ・ナシ	3. 2. 1



### 性能曲線図

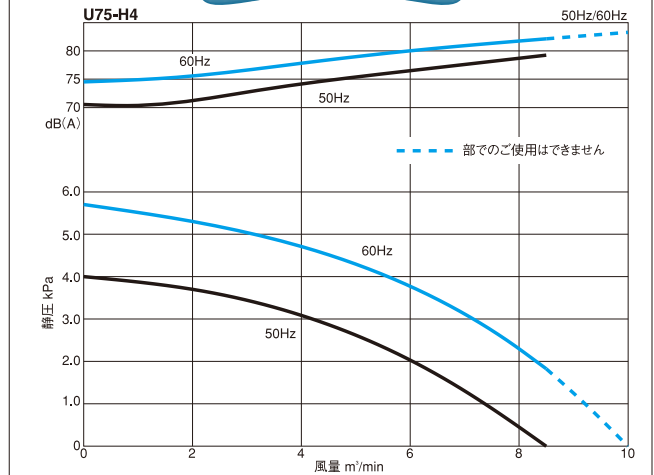

### 外形寸法図

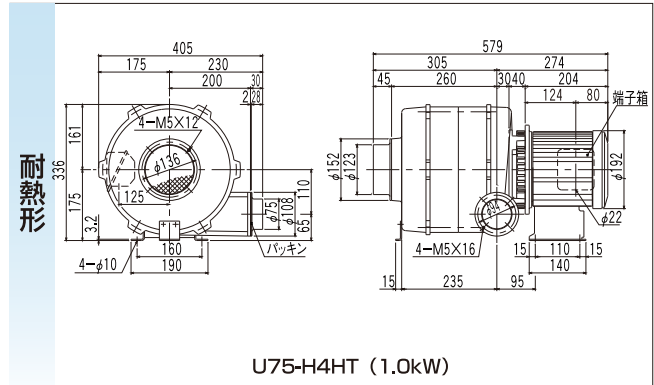
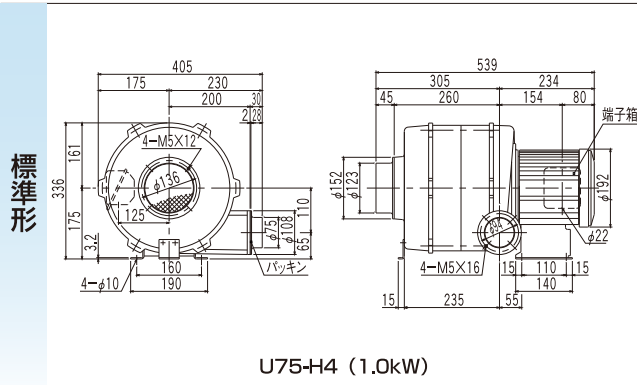

ケーシング鋼板製

製作できません。

カップリング直結形

弊社営業担当までお問い合わせ下さい。

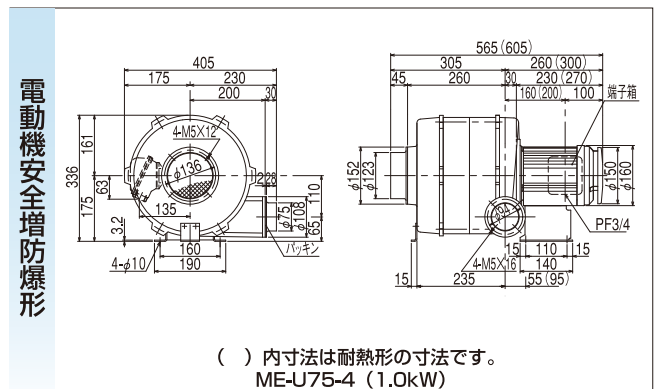
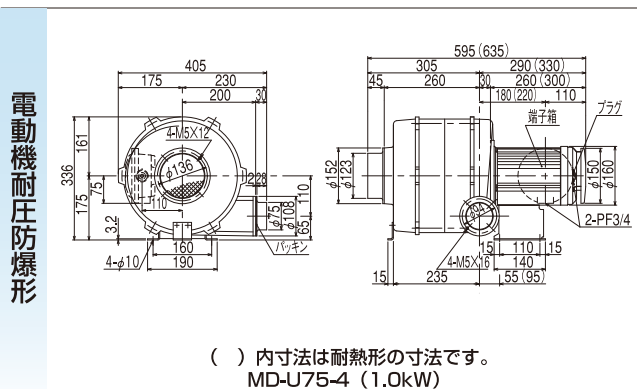

MD・ME形の仕様はP83を参照下さい。  
寸法及び仕様は予告なく変更する事があります。



## ターボ U75-H5

### 標準仕様

形 式	相	出力 (kW)	電 流 (A)		質 量 (kg)
			200V 50Hz	200/220V 60Hz	
U75-H5	3	1.0	4.1	4.0/3.7	27

形 式	電動機保護方式	吐出 吸込 金網・タンバ	吐出口 可変方向
U75-H5	全閉外扇形	ナシ・ナシ	3. 2. 1

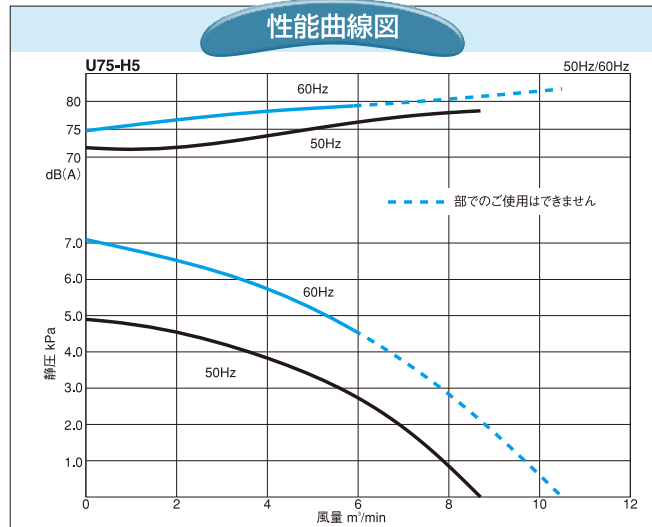

### 外形寸法図

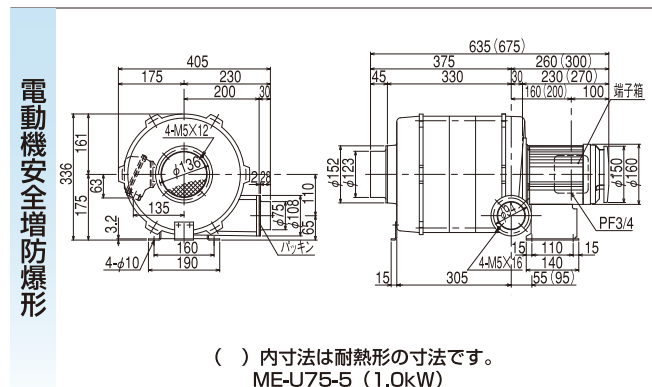
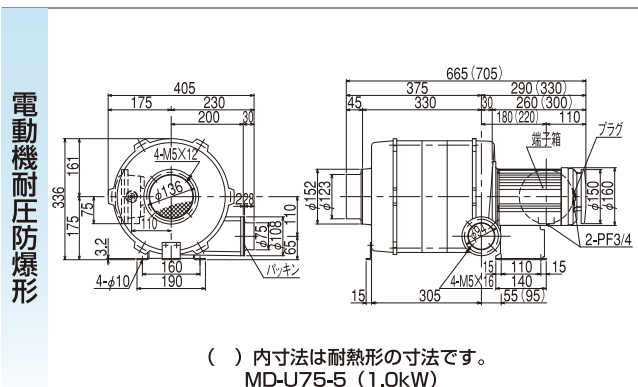
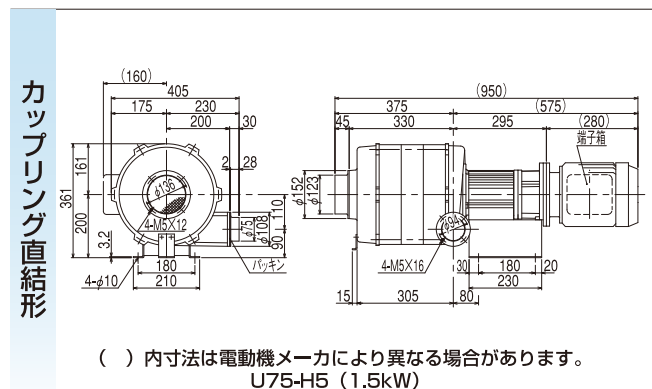
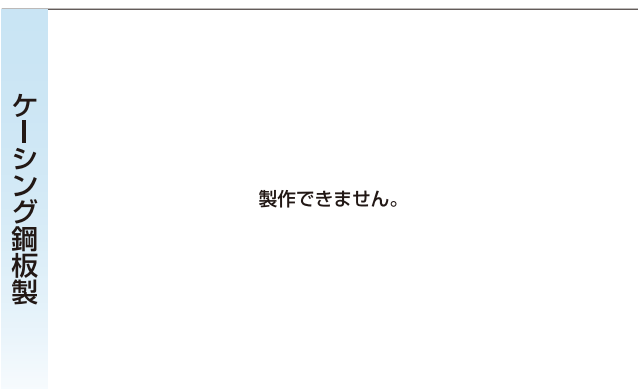
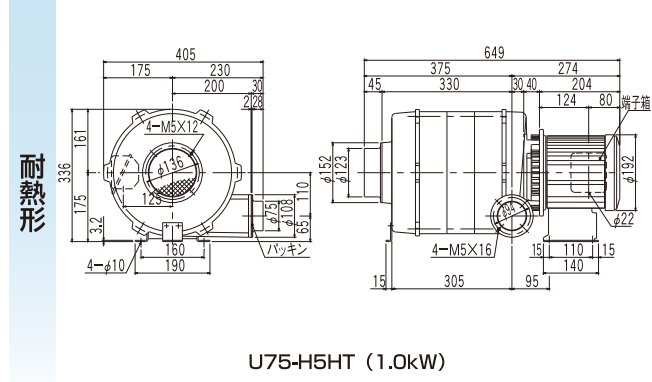
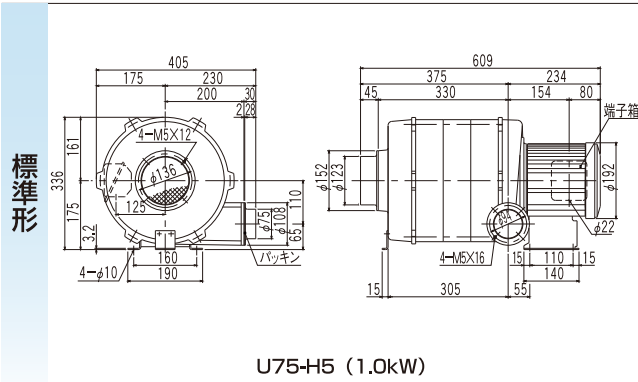

MD・ME形の仕様はP83を参照下さい。  
寸法及び仕様は予告なく変更する事があります。

# 多 段 シ リ ー ズ



## ターボ U100B-H26

### 標準仕様

形 式	相	出力 (kW)	電 流 (A)		質 量 (kg)
			200V 50Hz	200/220V 60Hz	
U100B-H26	3	1.5	6.1	6.3/5.9	39

形 式	電動機保護方式	吐出 吸込 金網 タンバ	吐出口 可変方向
U100B-H26	全閉外扇形	ナシ・付	3. 2. 1



### 性能曲線図

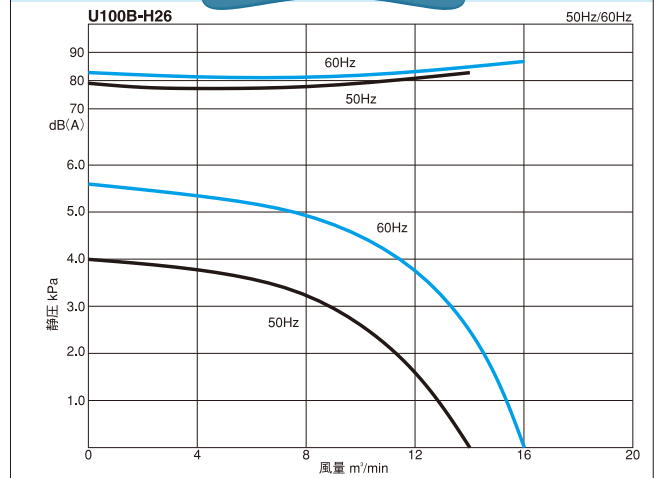

### 外形寸法図

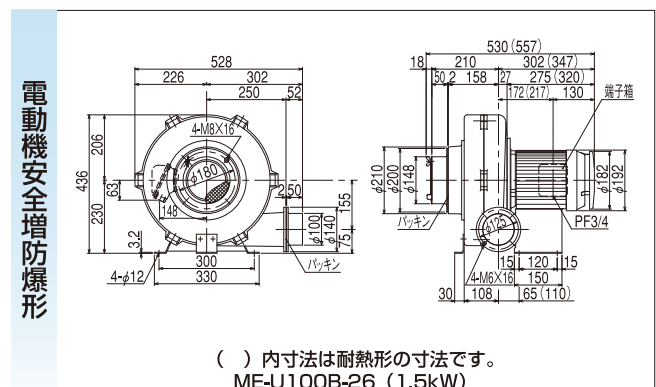
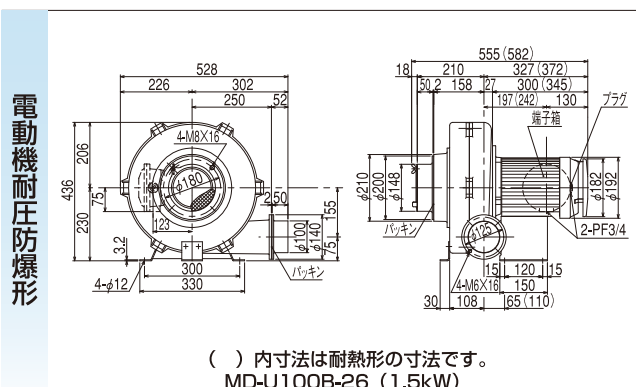
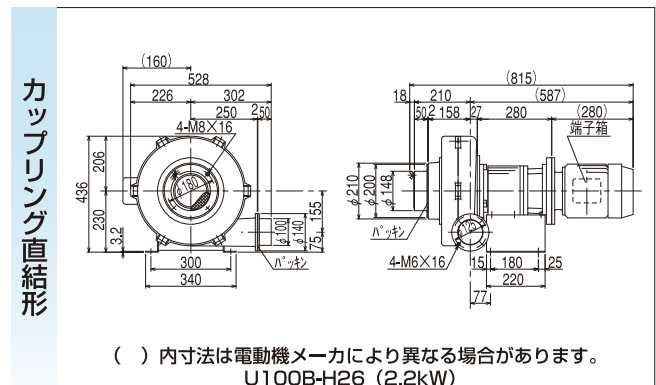
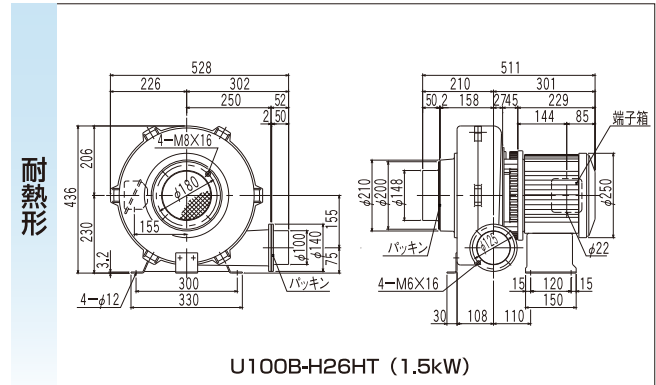
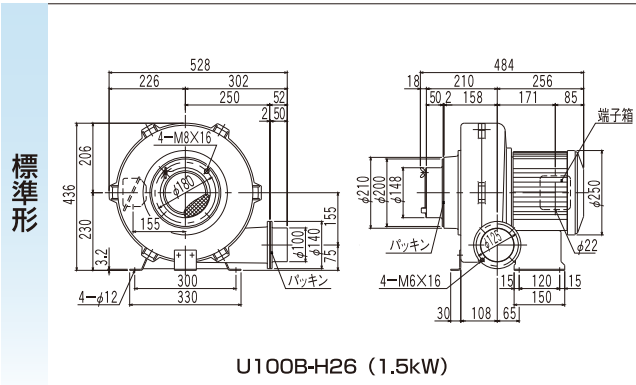

MD・ME形の仕様はP83を参照下さい。  
寸法及び仕様は予告なく変更する事があります。



## ターボ U100B-H35

### 標準仕様

形 式	相	出力 (kW)	電 流 (A)		質 量 (kg)
			200V 50Hz	200/220V 60Hz	
U100B-H35	3	1.5	6.1	—	42

形 式	電動機保護方式	吐出 吸込 金網 タンバ	吐出口 可変方向
U100B-H35	全閉外扇形	ナシ・付	3. 2. 1



### 性能曲線図

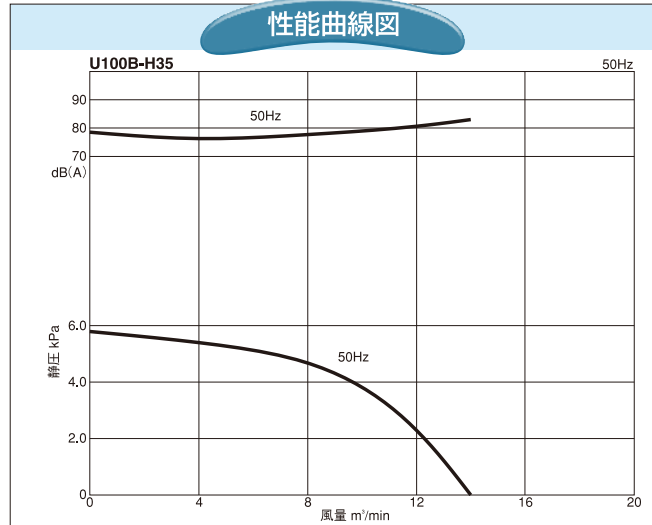

### 外形寸法図

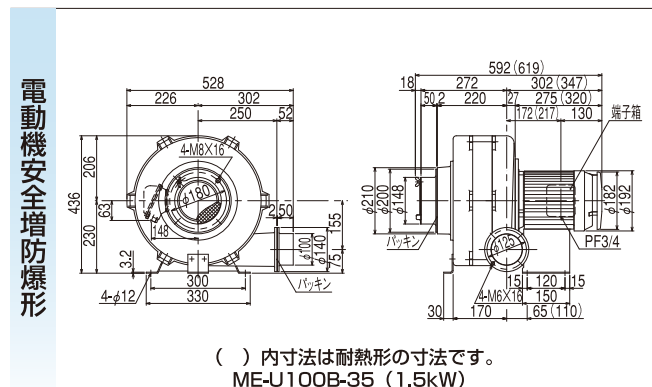
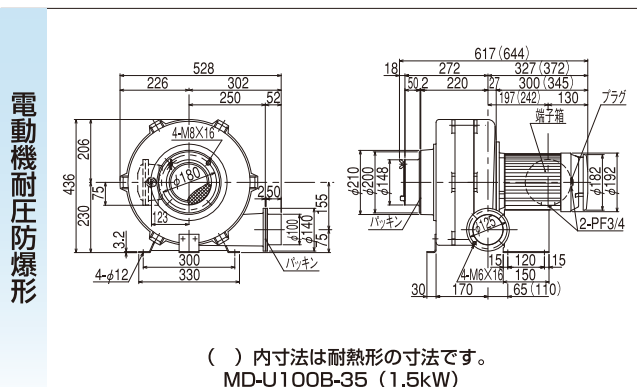
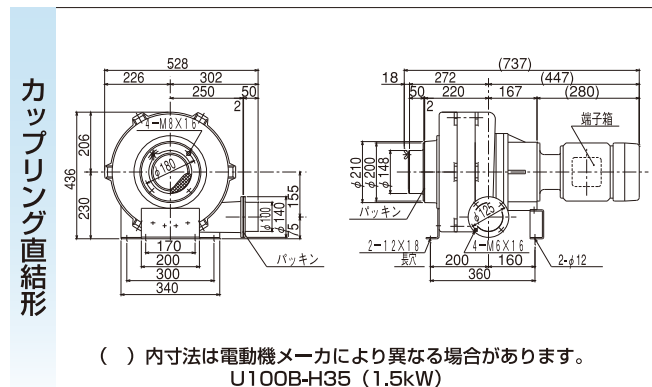
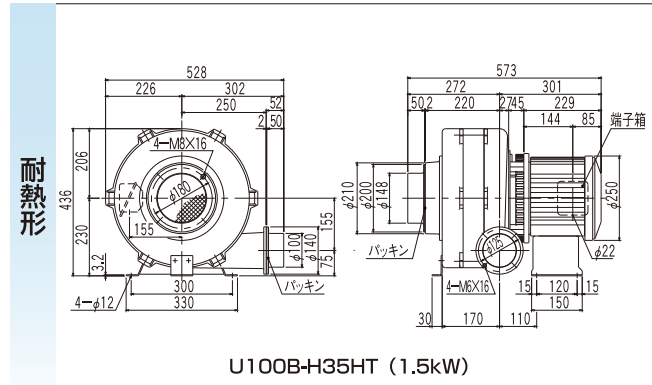
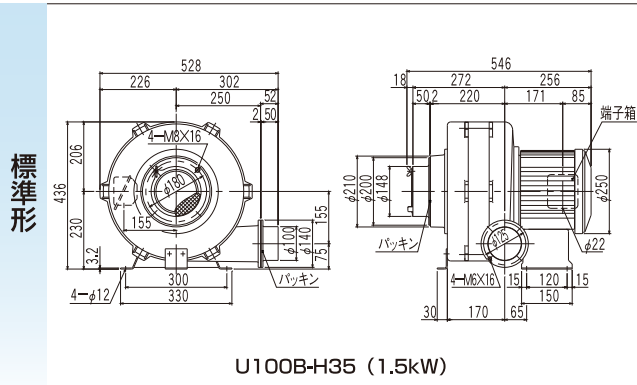

MD・ME形の仕様はP83を参照下さい。  
寸法及び仕様は予告なく変更する事があります。





## ターボ U100B-H45

### 標準仕様

形式	相	出力 (kW)	電 流 (A)		質 量 (kg)
			200V 50Hz	200/220V 60Hz	
U100B-H45	3	2.2	9.4	—	47

形 式	電動機保護方式	吐出 吸込 金網 タンバ	吐出口 可変方向
U100B-H45	全閉外扇形	ナシ・付	3. 2. 1



### 性能曲線図

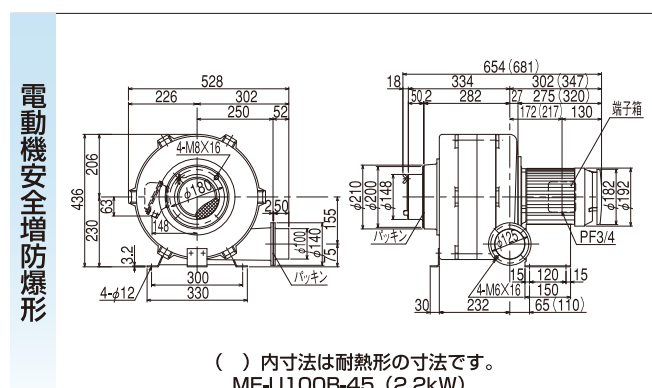
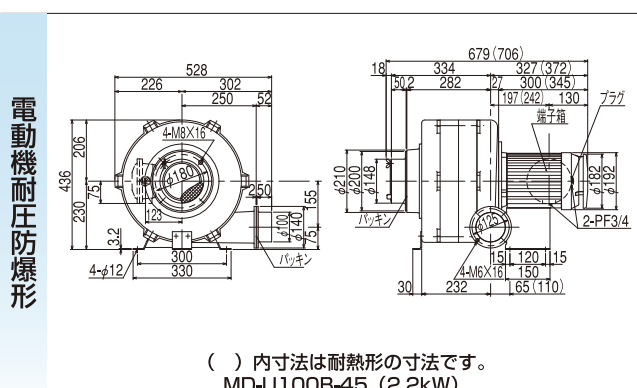
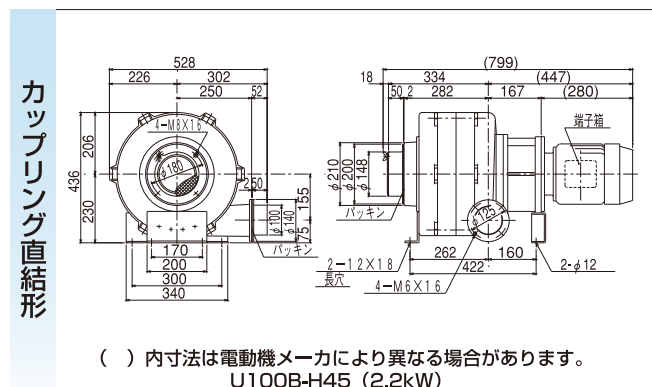
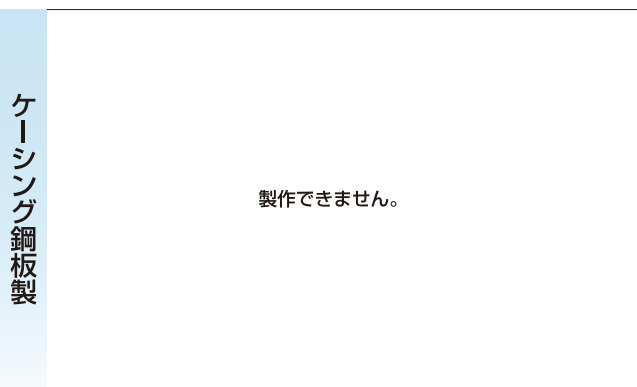
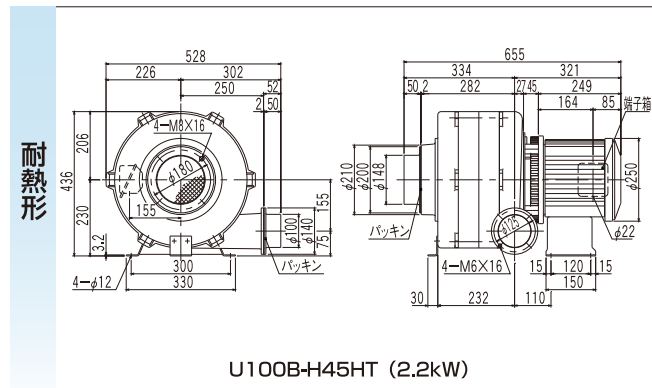
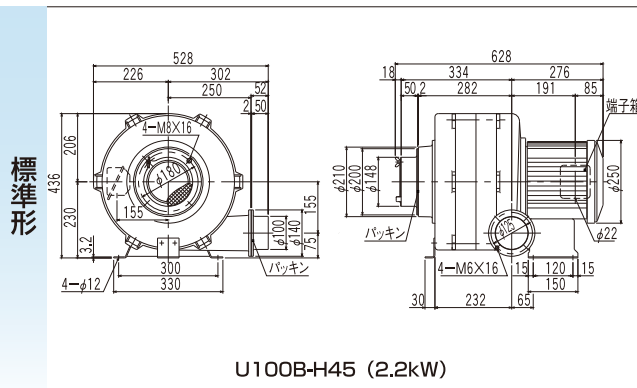
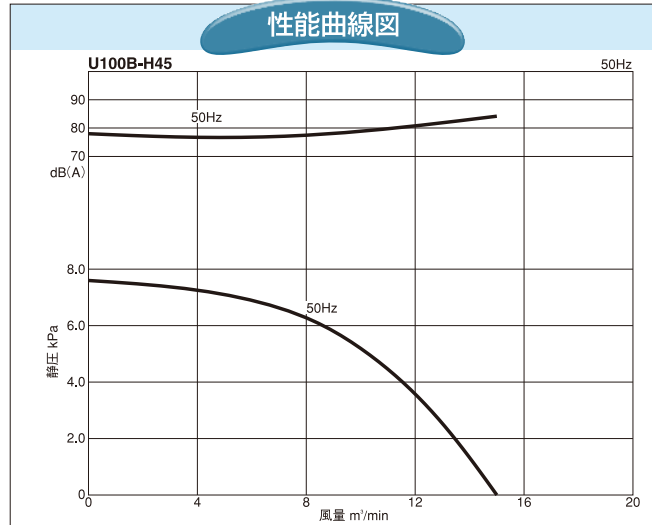

MD・ME形の仕様はP83を参照下さい。  
寸法及び仕様は予告なく変更する事があります。

# 多 段 シ リ ー ズ

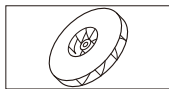

## ターボ U100B-H46

### 標準仕様

形 式	相	出力 (kW)	電 流 (A)		質 量 (kg)
			200V 50Hz	200/220V 60Hz	
U100B-H46	3	3.7	15.1	13.7/12.9	52

形 式	電動機保護方式	吐出 吸込 金網 タンバ	吐出口 可変方向
U100B-H46	全閉外扇形	ナシ・付	3. 2. 1



### 性能曲線図

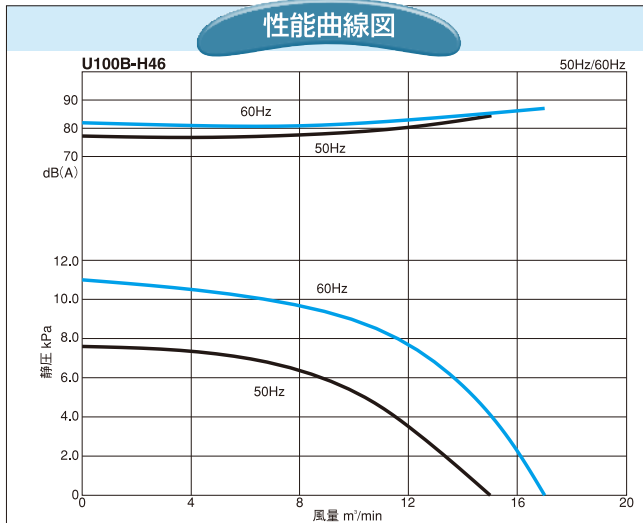

### 外形寸法図

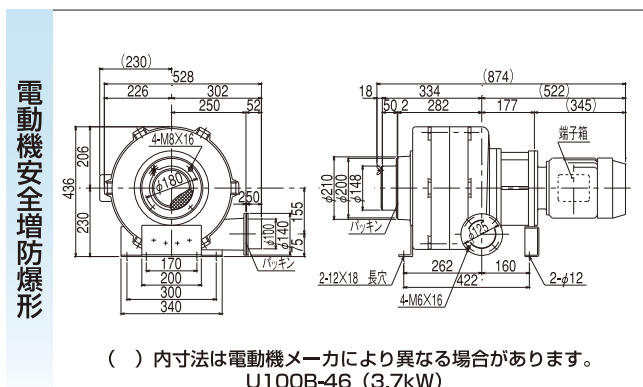
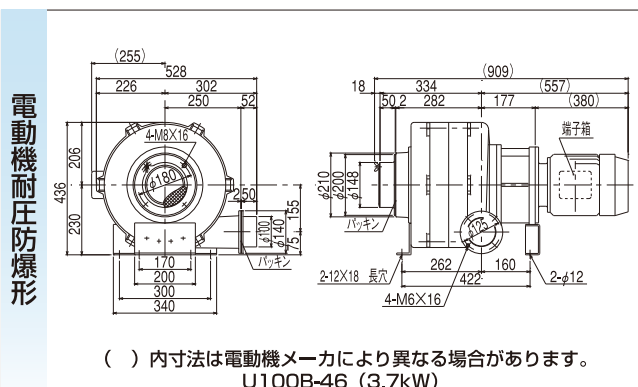
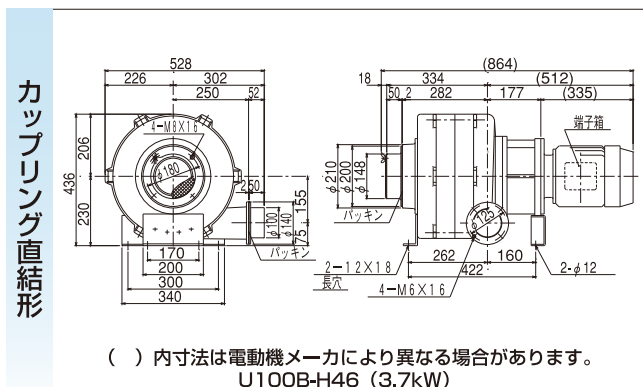
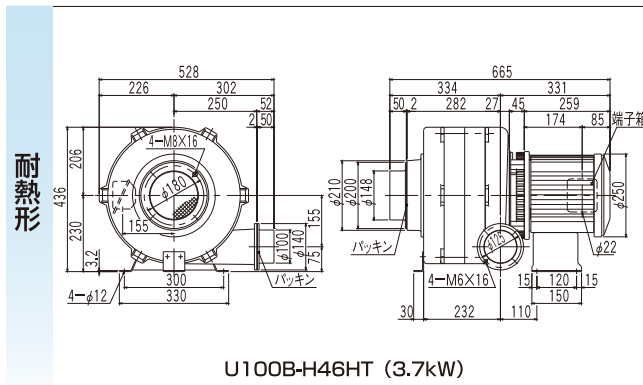
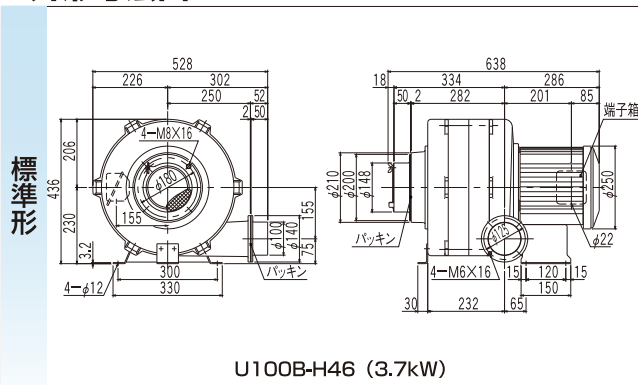

寸法及び仕様は予告なく変更する事があります。



# 多 段 シ リ ー ズ



## ターボ U100B-H56

### 標準仕様

形 式	相	出力 (kW)	電 流 (A)		質 量 (kg)
			200V 50Hz	200/220V 60Hz	
U100B-H56	3	3.7	15.1	13.7/12.9	55

形 式	電動機保護方式	吐 出 金 網 ・ 吸 込 タ ン バ	吐 出 口 可 変 方 向
U100B-H56	全閉外扇形	ナシ・付	3. 2. 1



### 性能曲線図

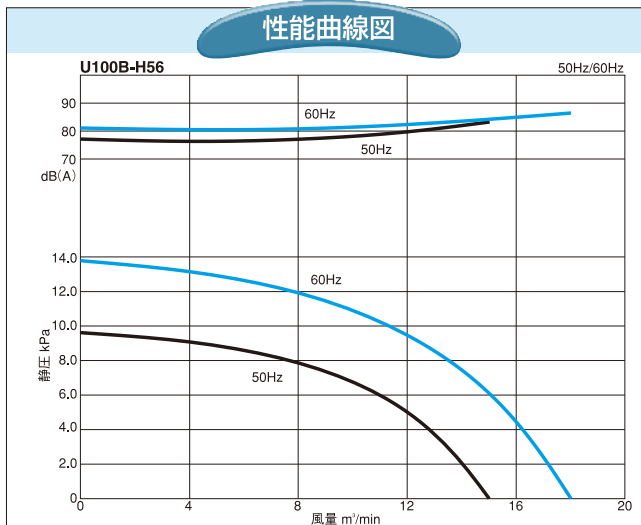

### 外形寸法図

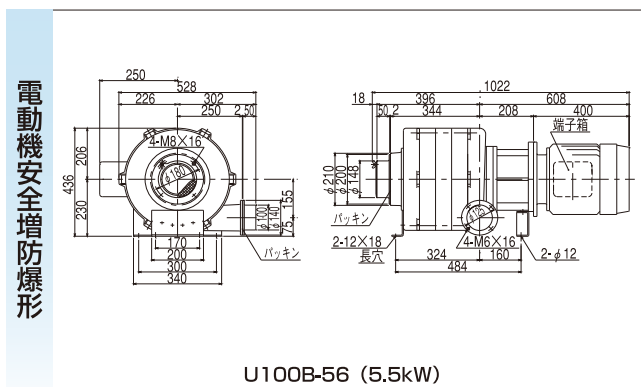
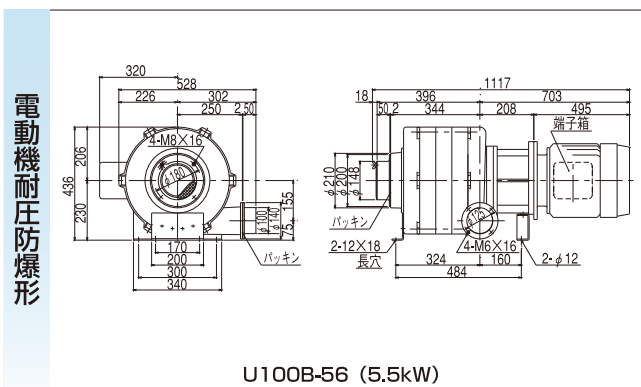
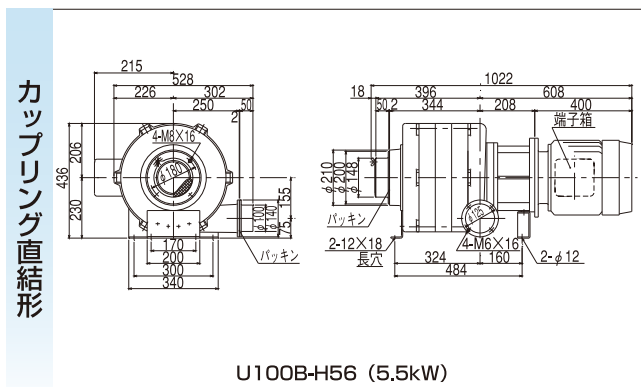
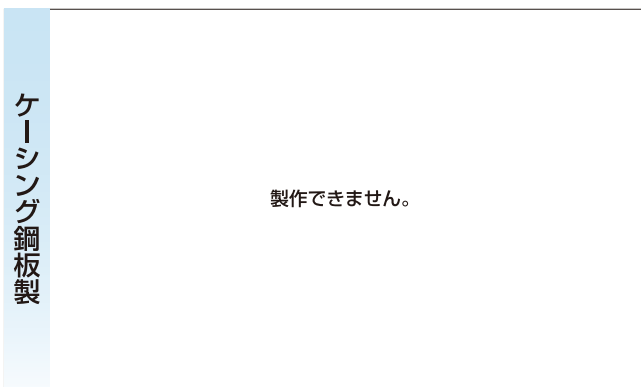
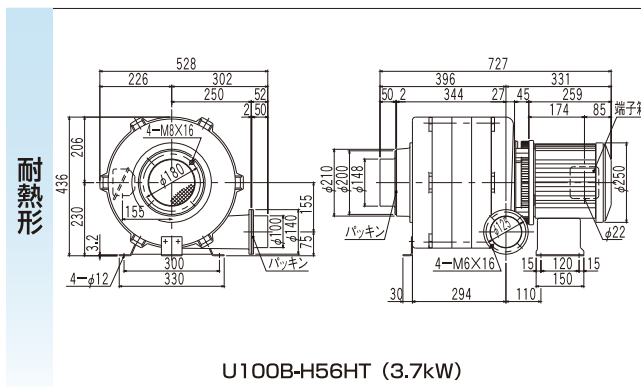
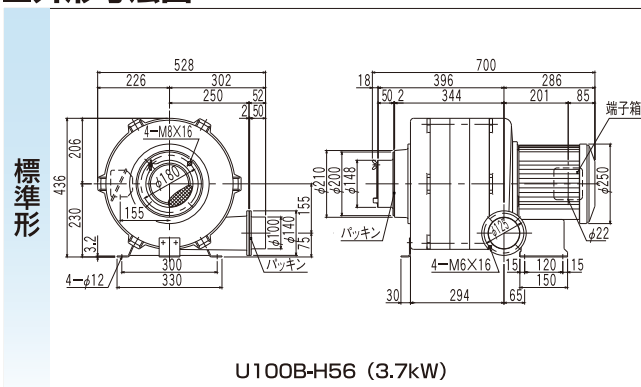

寸法及び仕様は予告なく変更する事があります。

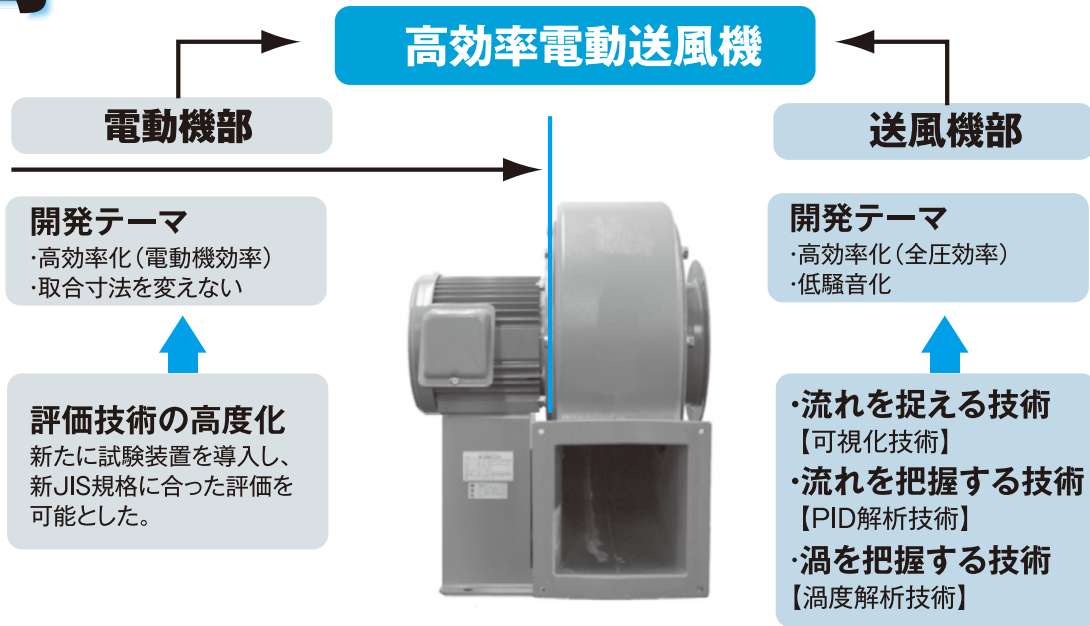

■標準効率品と高効率品の消費電力比較

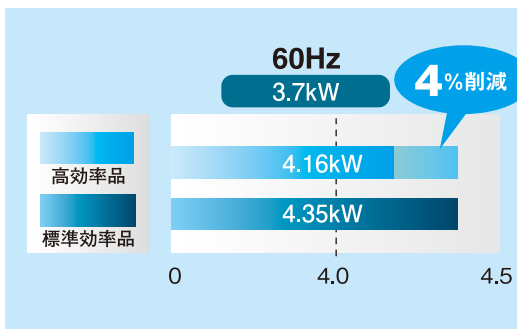

■昭和電機の電動機効率値

定格出力 (kW)	200V 50Hz	200V 60Hz	220V 60Hz	IEコード
0.4	80.8%	79.9%	81.7%	-
0.75	85.0%	84.2%	85.3%	IE3
1.0	85.5%	85.2%	86.3%	IE3
1.5	87.8%	87.7%	87.8%	IE3
2.2	87.8%	87.9%	88.0%	IE3
3.7	88.8%	89.3%	90.0%	IE3

※表中に記載された数値は予告なしに変更することがあります。

### KSBタイプのポイント

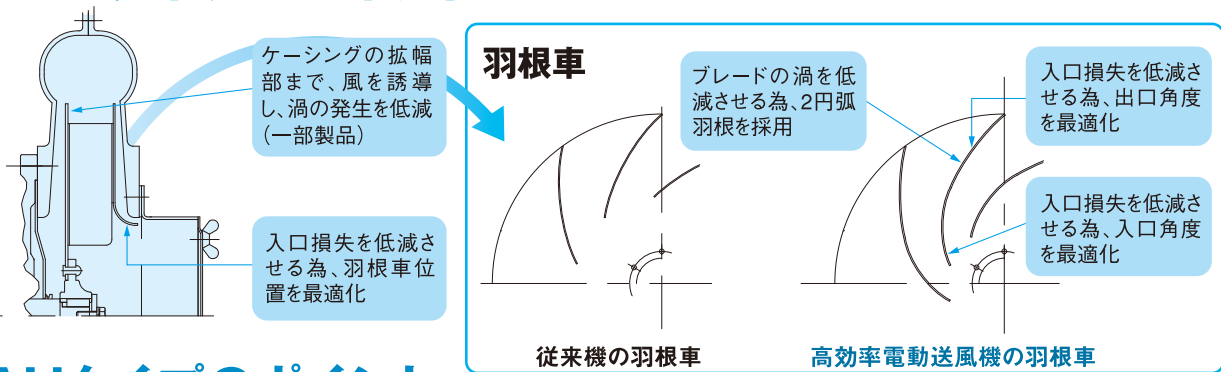

### AHタイプのポイント

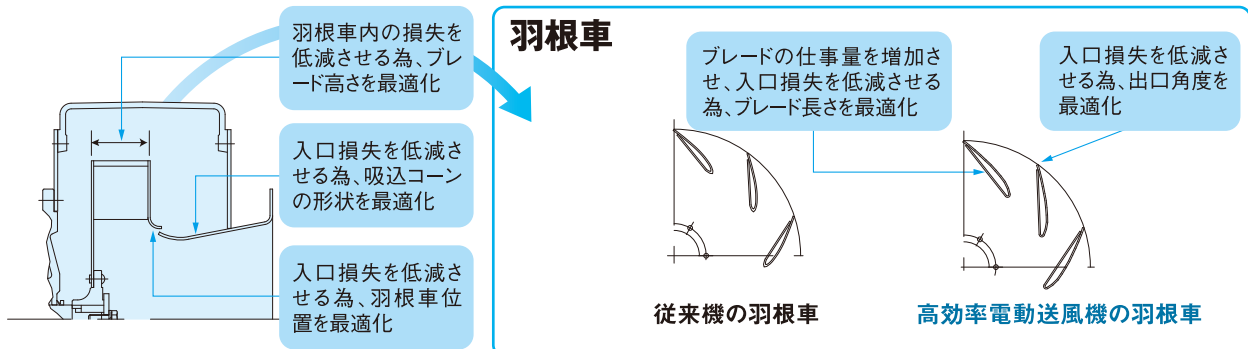

# ステンレス製・鋼板製電動送風機

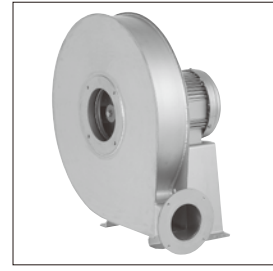
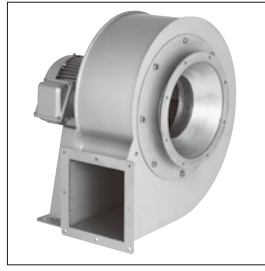
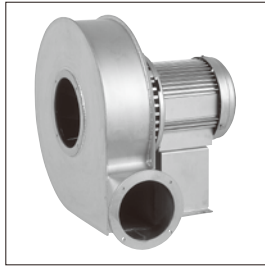

万能シリーズ (Eタイプ)    低騒音シリーズ (AHタイプ)    高圧シリーズ (KSBタイプ)

産業用の送風機はとりわけ使用条件が厳しい中で使われることが多く、腐食性ガスによるケーシングや羽根車の腐食が問題になっています。ステンレス製電動送風機は通風部にSUS304製を採用しており、食品工場や化学薬品工場・プラントでのご使用に最適です。

短納期	受注後16日で1台から出荷できます。
腐食に強い	通風部がSUS304製で腐食に強い構造です。
屋外仕様を標準化	電動機に全閉外扇屋外仕様を標準化しました。

## ■万能シリーズ (Eタイプ)

### ■標準仕様

羽根車	形式	ケーシング吐出内径 (mm)	ケーシング吸込内径 (mm)	相	出力 (kW)	50Hz		60Hz		最高吸気温度 (°C)		質量 (kg)	
						最大風量 (m³/min)	最大静圧 (kPa)	最大風量 (m³/min)	最大静圧 (kPa)	標準形		耐熱形	
										標準形	耐熱形	標準形	耐熱形
ターボ	EC-63SG	63	100	単	0.1	5.0	0.55	5.5	0.80	60	250	10	11.5
	EC-63TG	63	100	3	0.1	5.0	0.55	5.5	0.80	60	250	10	11.5
	EC-75SG	75	100	単	0.2	6.5	0.75	8.0	1.10	60	250	12	13.7
	EC-75TG	75	100	3	0.2	6.5	0.75	8.0	1.10	60	250	12	13.7
	EC-100SG	100	125	単	0.4	15.5	1.30	16	1.60	60	250	19	20.2
	EC-100TG	100	125	3	0.4	15.5	1.30	16	1.80	60	250	19	20.2
シロッコ	EM-100T7G	100	125	3	0.75	16	1.20	15	1.70	60	250	21	23
	EM-125M2G	125	150	3	2.2	30	1.40	27	2.00	60	250	32	34
プレート	EP-63SG	63	100	単	0.1	5.0	0.50	6.0	0.80	60	250	10	11.5
	EP-63TG	63	100	3	0.1	5.0	0.50	6.0	0.80	60	250	10	11.5
	EP-75SG	75	100	単	0.2	7.0	0.75	6.0	1.10	60	250	12	13
	EP-75TG	75	100	3	0.2	7.0	0.75	6.0	1.10	60	250	12	13
	EP-100SG	100	125	単	0.4	14	1.15	14	1.60	60	250	19	21
	EP-100TG	100	125	3	0.4	14	1.15	14	1.60	60	250	19	21
	EP-125G	125	150	3	1.0	25	1.40	22	2.00	60	250	28	33

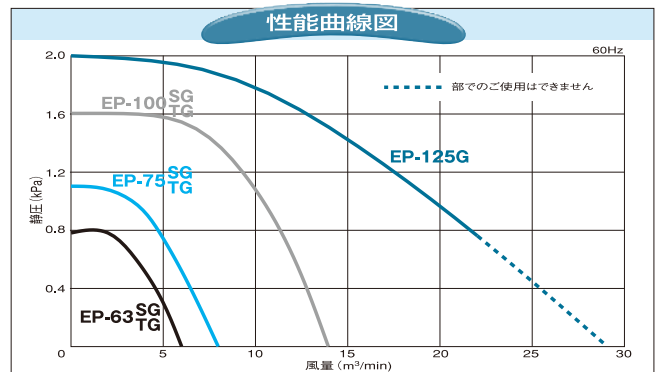
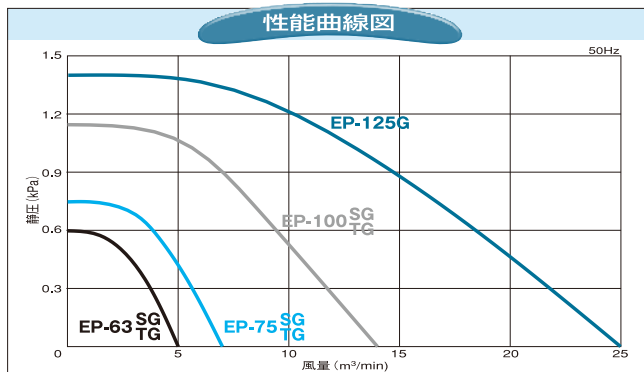
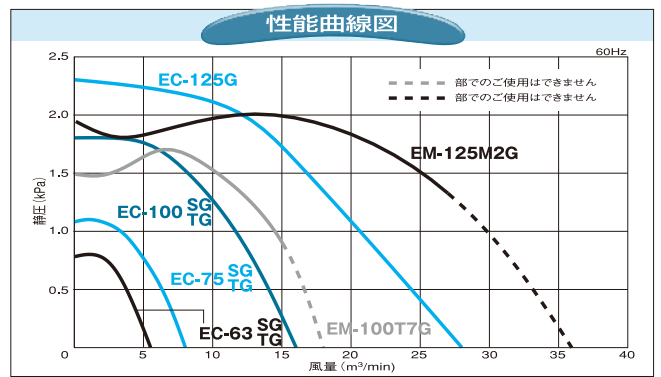
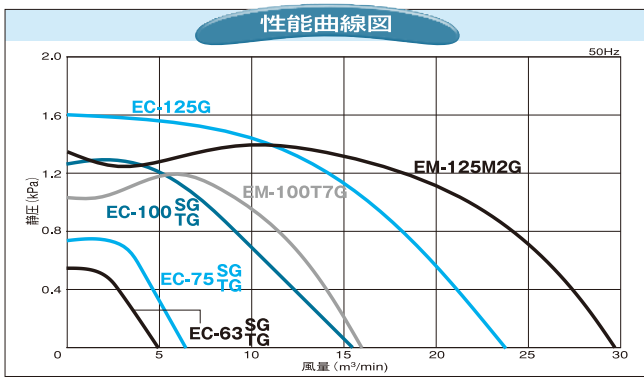

## ■外形寸法図

( ) 内寸法は耐熱形を表します。耐熱形は、ケーシングと電動機の間冷却ファンを設けているので、本外形寸法図とは形状が異なります。

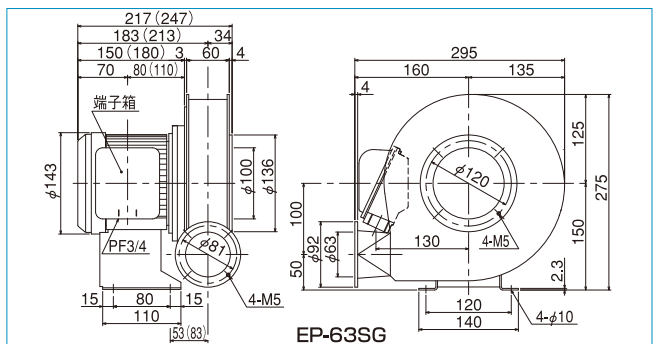
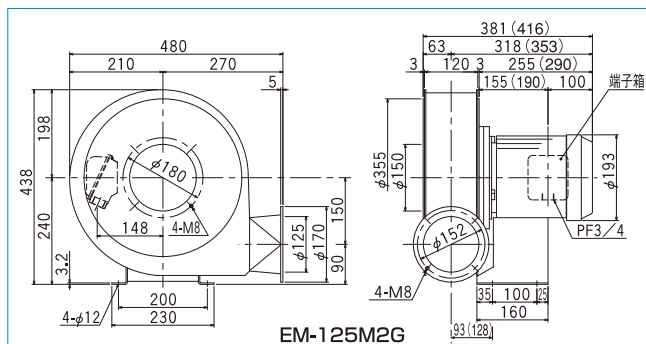
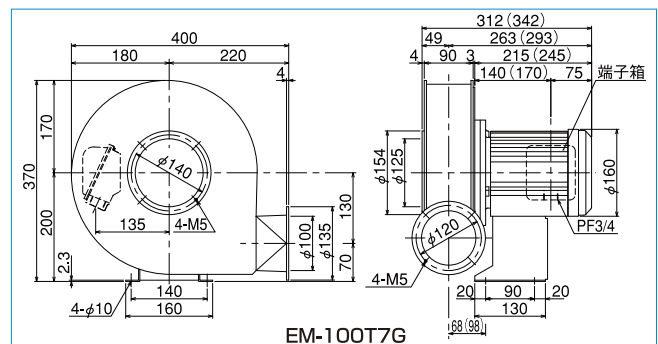
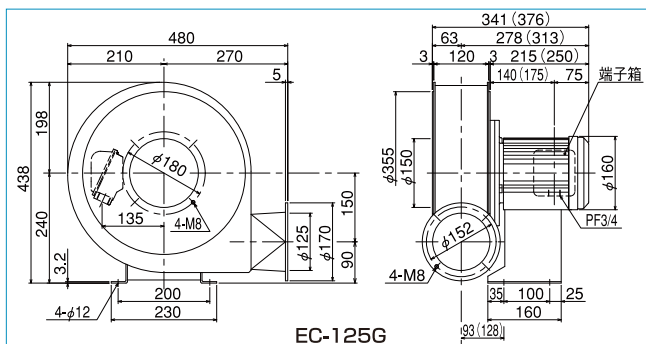
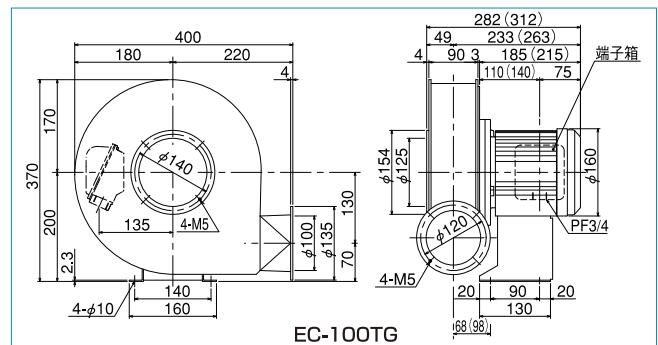
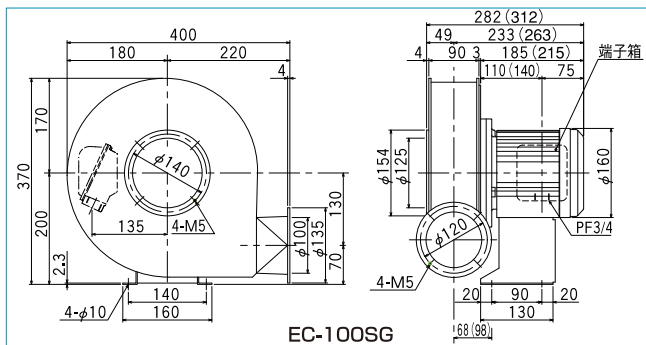
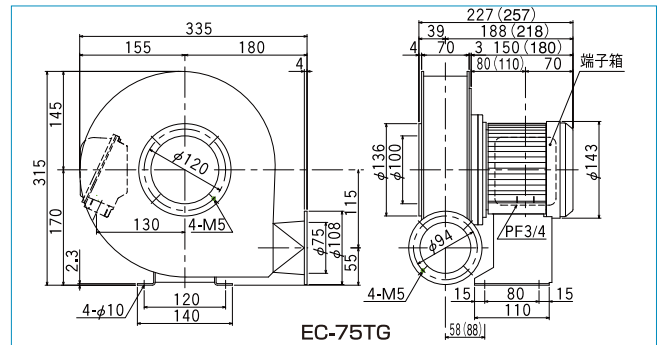
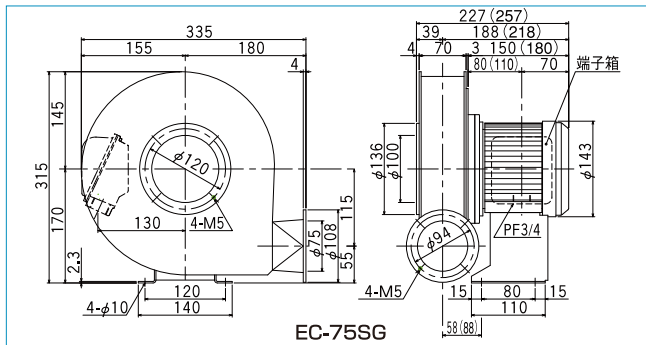
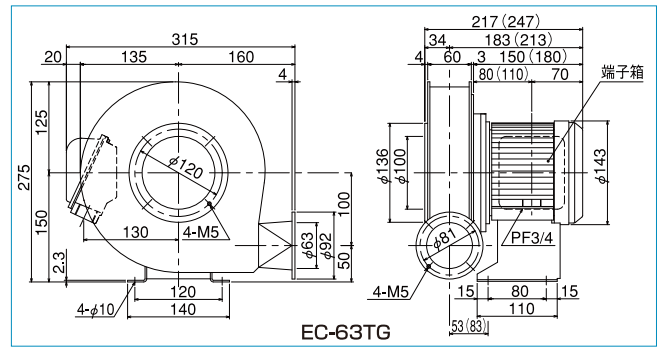
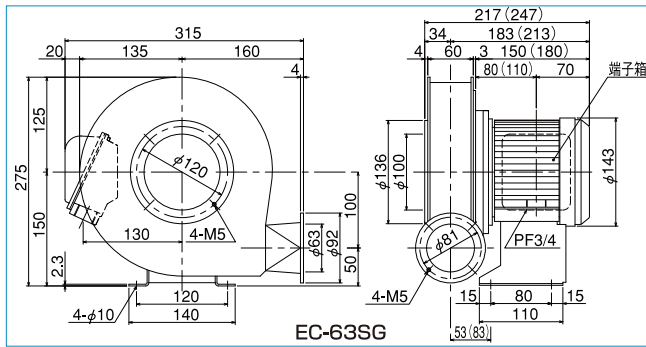

※吸込・吐出ダクト相フランジは付属しておりません。ご入用の際はご指示下さい。

# ステンレス製電動送風機

## ■外形寸法図

( )内寸法は耐熱形を表します。耐熱形は、ケーシングと電動機の間冷却ファンを設けているので、本外形寸法図とは形状が異なります。

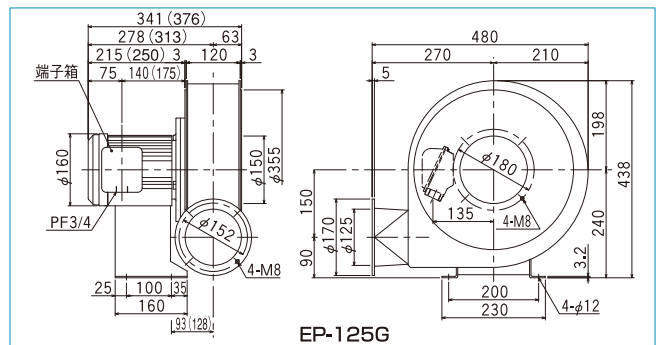
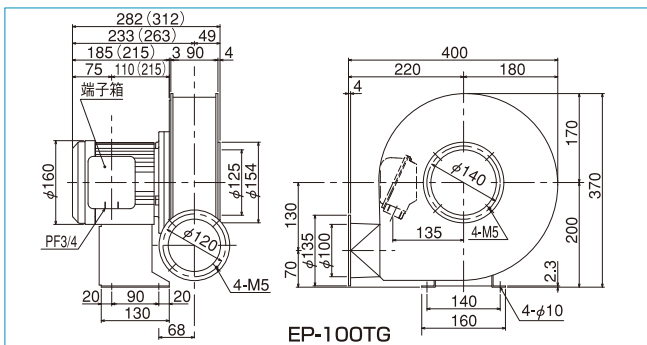
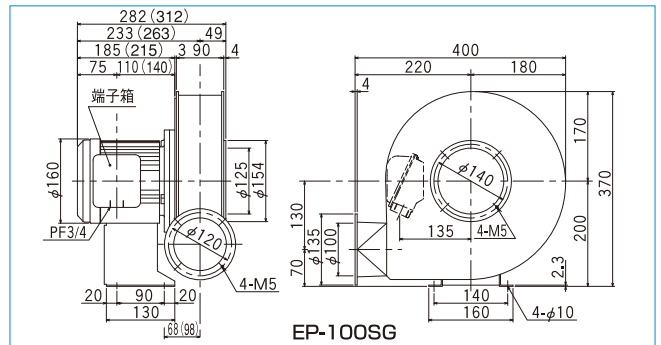
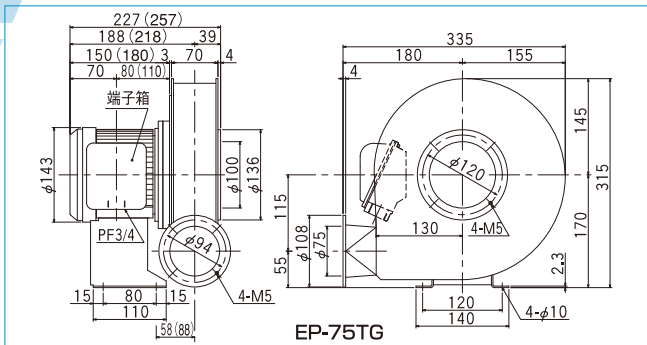
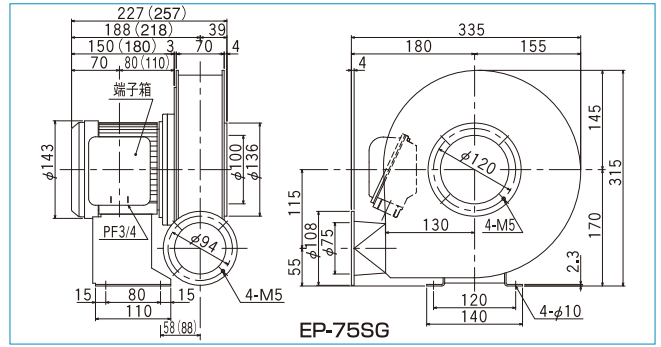
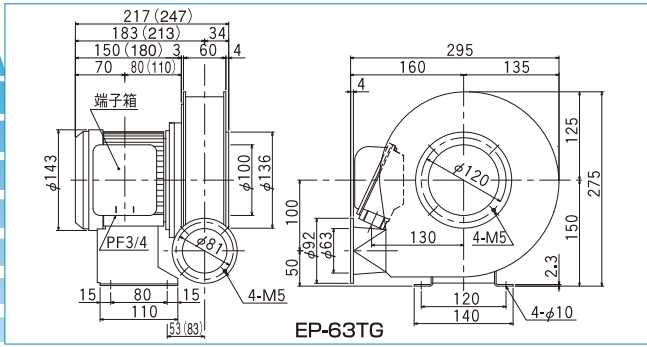

## ■低騒音シリーズ (AHタイプ)

### ■標準仕様

※吸込・吐出ダクト相フランジは付属しておりません。ご入用の際はご指示下さい。

羽根車	形式	ケーシング 吐出内径 (mm)	ケーシング 吸込内径 (mm)	相	出力 (kW)	電流 (A)			50Hz		60Hz		最高吸気温度 (°C)		質量 (kg)	
						200V	200V	220V	最大風量	最大静圧	最大風量	最大静圧	標準形	耐熱形	標準形	耐熱形
						50Hz	60Hz		(m³/min)	(kPa)	(m³/min)	(kPa)				
エアホイール	AH-400G	100	125	3	0.2	1.2	1.1	1.1	10	0.75	12	1.05	40	250	13	14
	AH-H04G	125	150	3	0.4	2.3	2.3	2.1	21	0.95	24	1.40	60	250	26	27
	AH-H07G	144×144	170	3	0.75	3.4	3.3	3.1	30	1.25	35	1.80	60	250	32	35
	AH-H10G	180×180	200	3	1.0	4.1	4.0	3.7	39	1.30	47	1.85	60	250	36	39
	AH-H15G	180×180	250	3	1.5	6.1	6.3	5.9	55	1.45	64	2.10	60	250	51	54
	AH-H22G	210×210	275	3	2.2	9.4	9.6	8.9	70	1.60	85	2.30	60	250	62	65
	AH-H37G	240×240	300	3	3.7	15.1	13.7	12.9	104	2.15	122	3.15	60	250	75	79

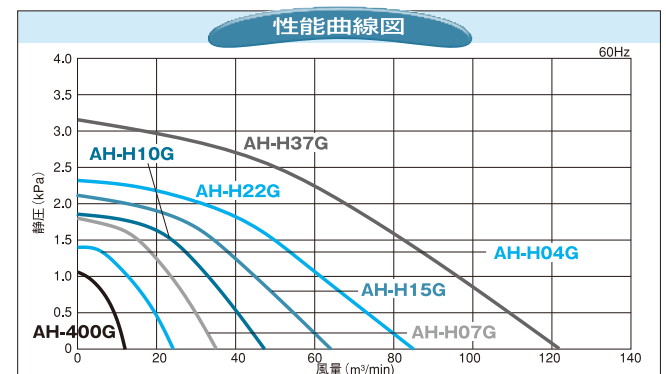
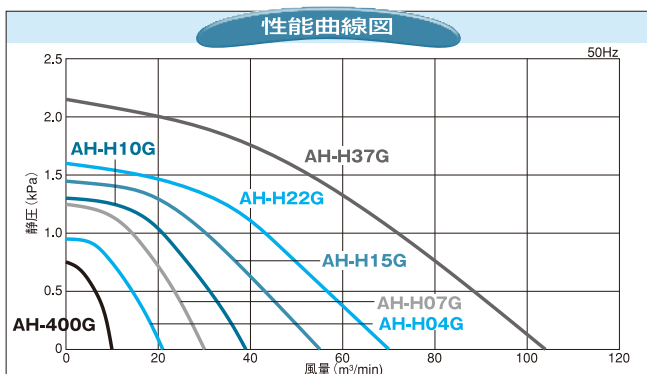



# ステンレス製電動送風機..... Showa

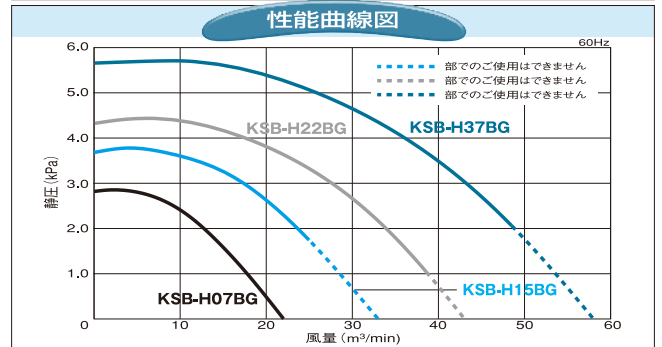
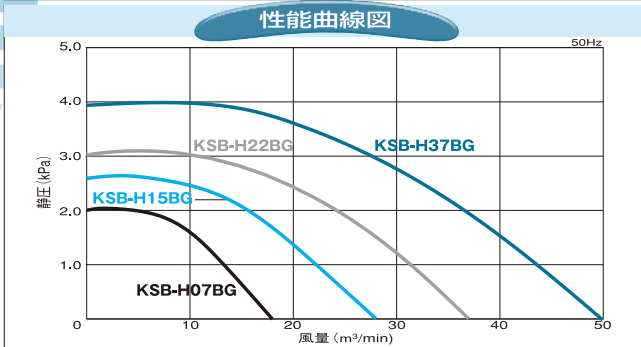
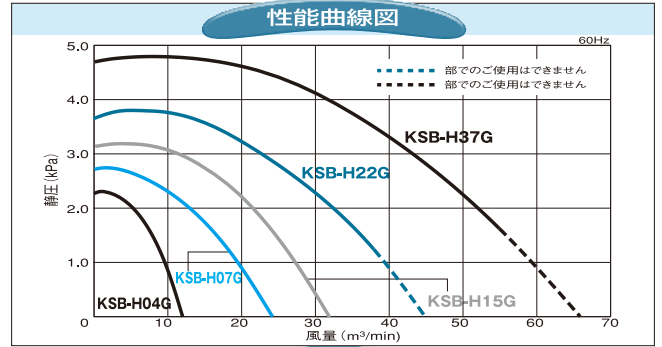
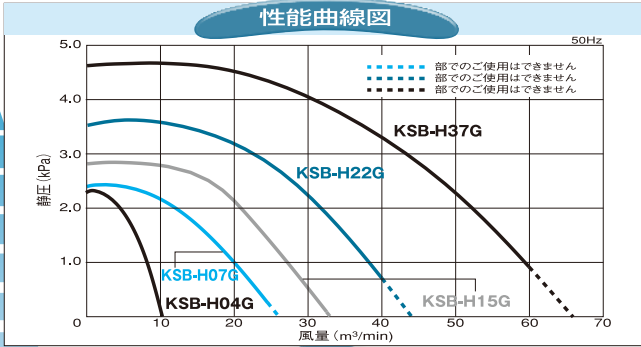

## 外形寸法図

( ) 内寸法は耐熱形を表します。耐熱形は、ケーシングと電動機の間冷却ファンを設けているので、本外形寸法図とは形状が異なります。

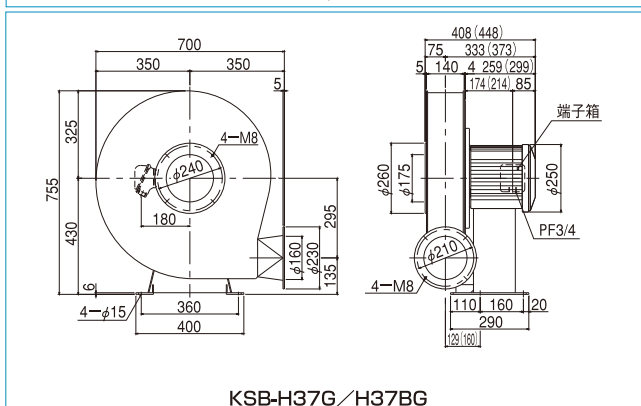
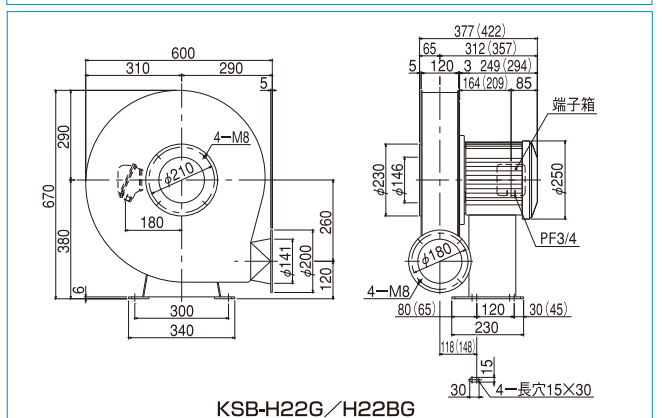
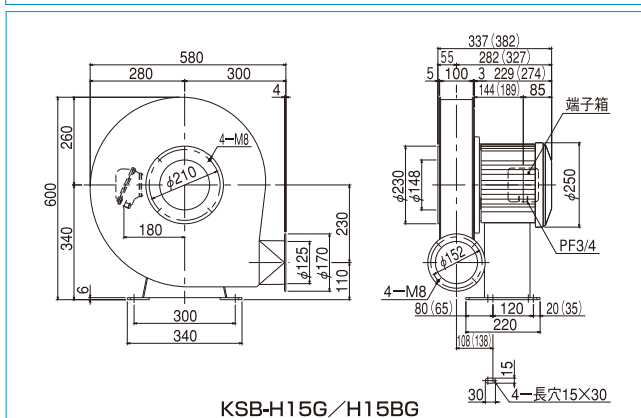
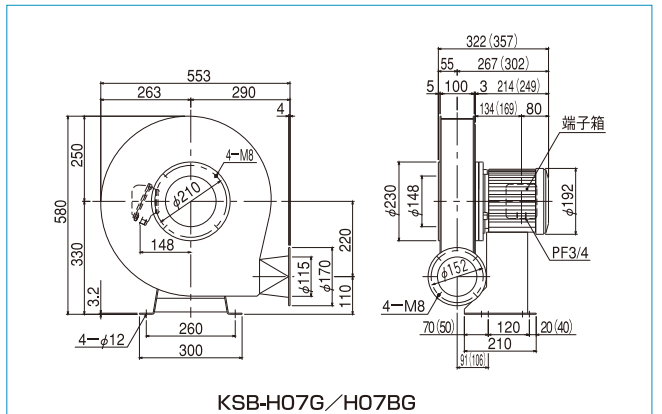
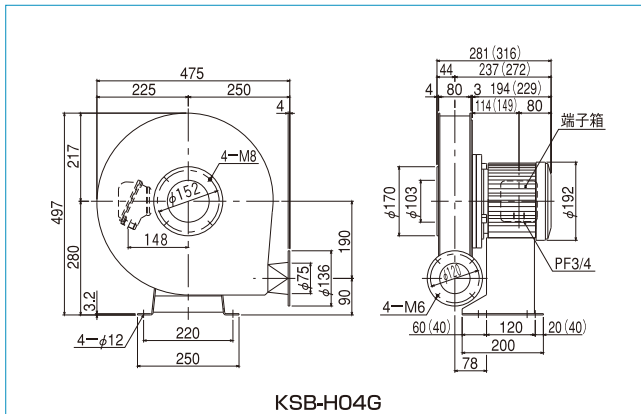

## 標準仕様

形式	ケーシング 吐出内径 (mm)	ケーシング 吸込内径 (mm)	相	出力 (kW)	電流 (A)			50Hz			60Hz			最高吸気温度 (°C)		質量 (kg)		
					200V	200V	200V	回転数 (min <sup>-1</sup> )	最大風量 (m <sup>3</sup> /min)	最大静圧 (kPa)	回転数 (min <sup>-1</sup> )	最大風量 (m <sup>3</sup> /min)	最大静圧 (kPa)	標準形	耐熱形	標準形	耐熱形	
					50Hz	60Hz	60Hz											
エアホイル	AH-H04F	125	150	3	0.4	2.3	2.3	2.1	2900	21	0.95	3450	24	1.40	60	250	26	27
	AH-H07F	144×144	170	3	0.75	3.4	3.3	3.1	2900	30	1.25	3450	35	1.80	60	250	32	35
	AH-H10F	160×160	200	3	1.0	4.1	4.0	3.7	2900	39	1.30	3450	47	1.85	60	250	36	39
	AH-H15F	160×160	250	3	1.5	6.1	6.3	5.9	2900	58	1.45	3450	71	2.05	60	250	51	54
	AH-H22F	210×210	275	3	2.2	9.4	9.6	8.9	2900	74	1.60	3450	86	2.30	60	250	62	65
	AH-H37F	240×240	300	3	3.7	15.1	13.7	12.9	2900	100	2.15	3450	120	3.10	60	250	75	79
ターボ	KSB-H04F	75	103	3	0.4	2.3	2.3	2.1	2900	11.5	2.10	3450	12	2.30	60	250	29	30
	KSB-H07F	115	148	3	0.75	3.4	3.3	3.1	2900	24.5(26)	2.40	3450	24	2.70	60	250	36	39
	KSB-H15F	125	148	3	1.5	6.1	6.3	5.9	2900	32.5(33)	2.80	3450	32	3.15	60	250	51	54
	KSB-H22F	141	146	3	2.2	9.4	9.6	8.9	2900	40(44)	3.65	3450	38(45)	3.80	60	250	61	64
	KSB-H37F	160	175	3	3.7	15.1	13.7	12.9	2900	60(66)	4.70	3450	55(66)	4.80	60	250	83	87
	KSB-H07BF	115	148	3	0.75	3.4	3.3	3.1	2900	18	2.00	3450	22	2.85	60	250	36	39
	KSB-H15BF	125	148	3	1.5	6.1	6.3	5.9	2900	28	2.65	3450	25(33)	3.80	60	250	51	54
	KSB-H22BF	141	146	3	2.2	9.4	9.6	8.9	2900	37	3.10	3450	38.5(43)	4.45	60	250	61	64
	KSB-H37BF	160	175	3	3.7	15.1	13.7	12.9	2900	50	4.00	3450	48.5(58)	5.70	60	250	83	87

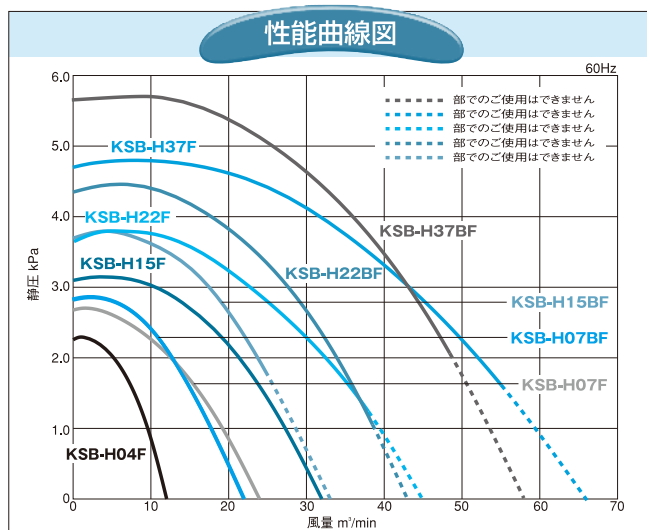
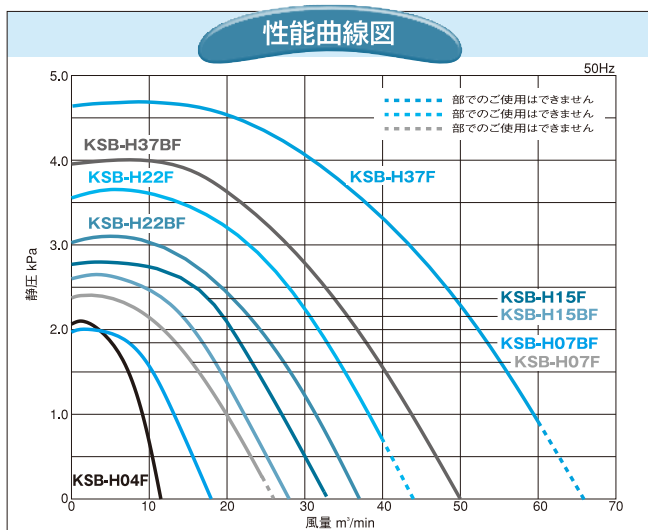
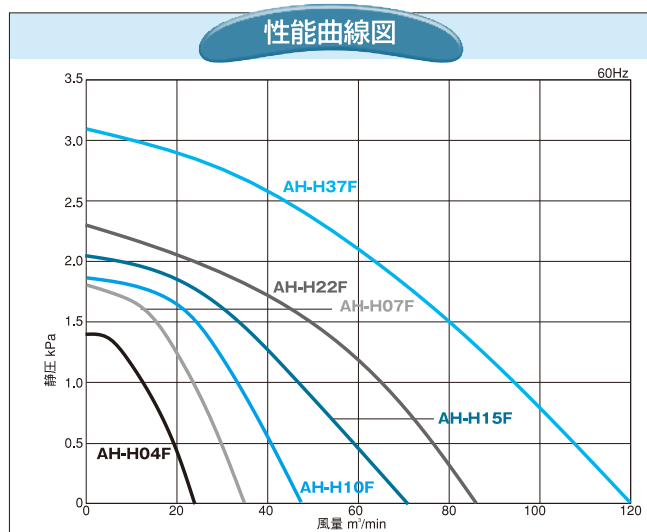
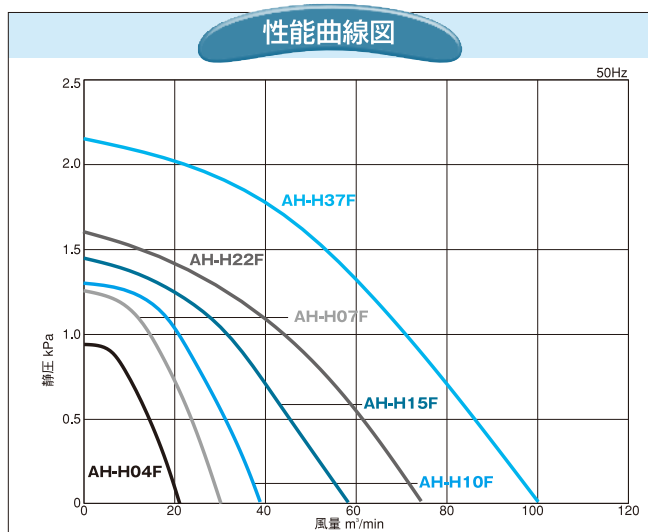

# 鋼板製電動送風機

## ■外形寸法図

( )内寸法は耐熱形を表します。耐熱形は、ケーシングと電動機の間冷却ファンを設けているので、本外形寸法図とは形状が異なります。

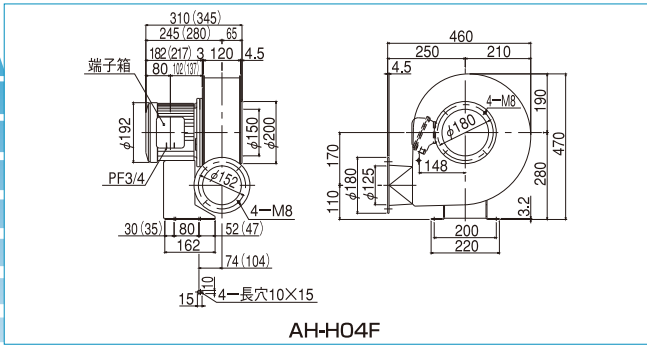

AH-H04F

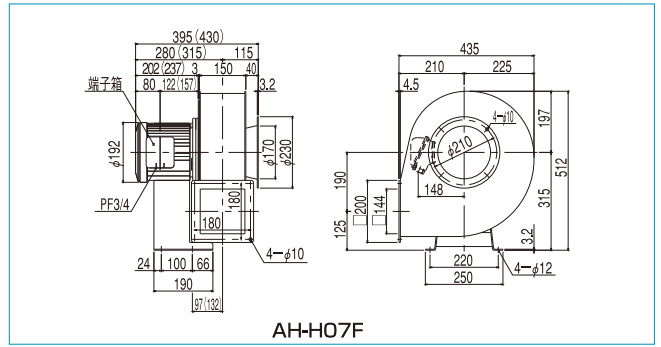

AH-H07F

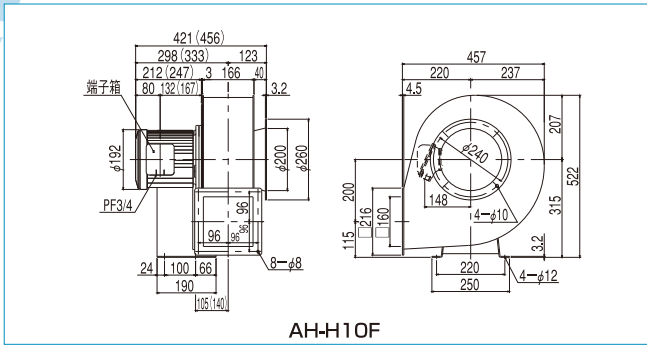

AH-H10F

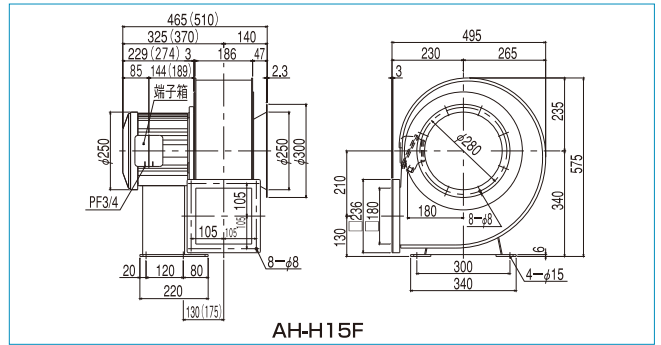

AH-H15F

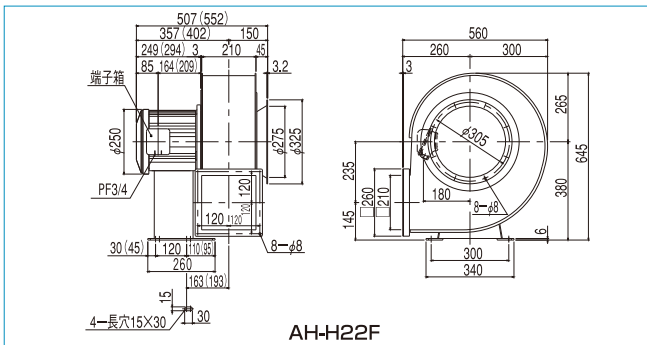

AH-H22F

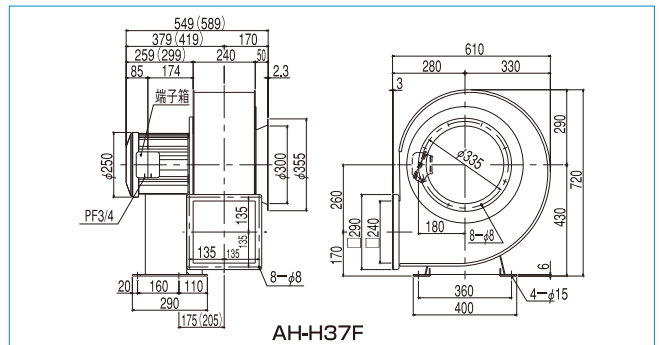

AH-H37F

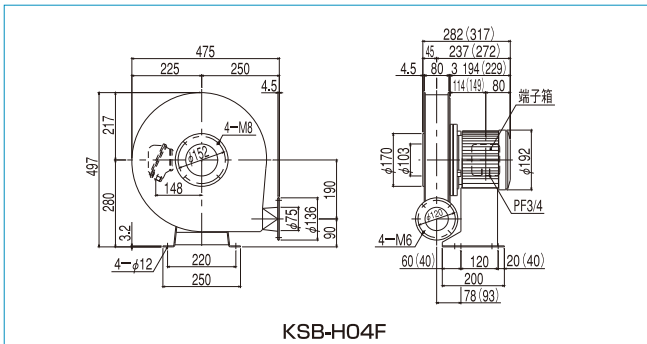

KSB-H04F

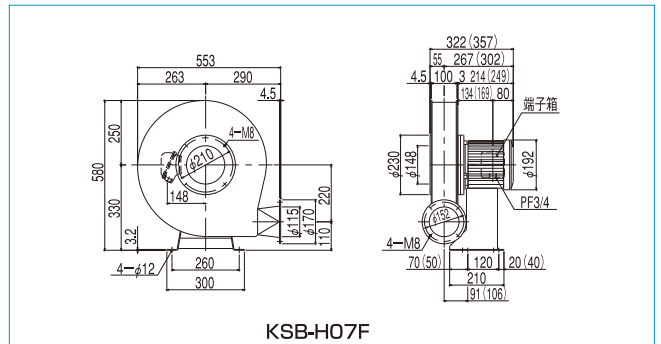

KSB-H07F

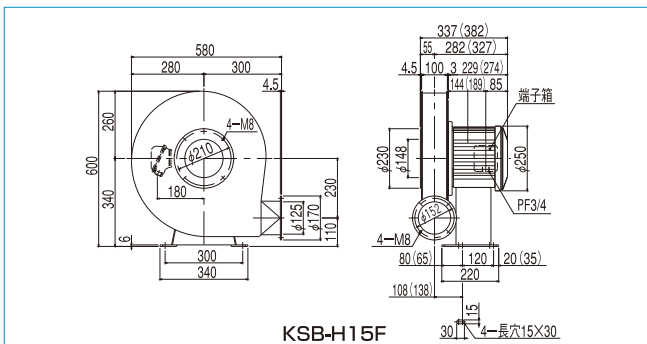

KSB-H15F

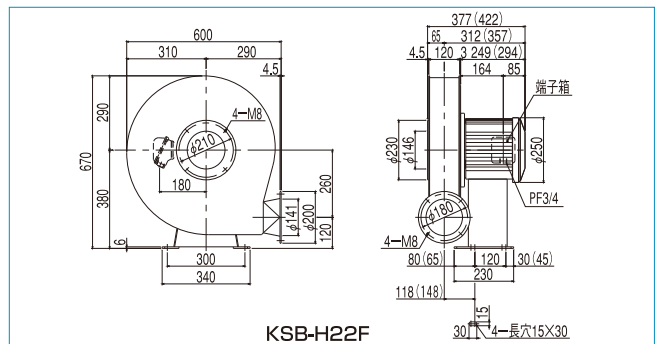

KSB-H22F

※吸込・吐出ダクト相フランジは付属しておりません。ご入用の際はご指示下さい。

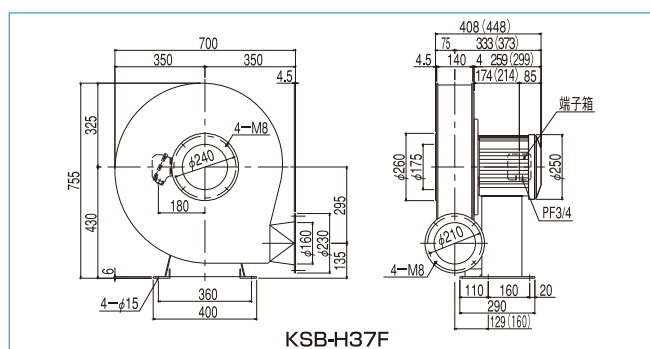

KSB-H37F

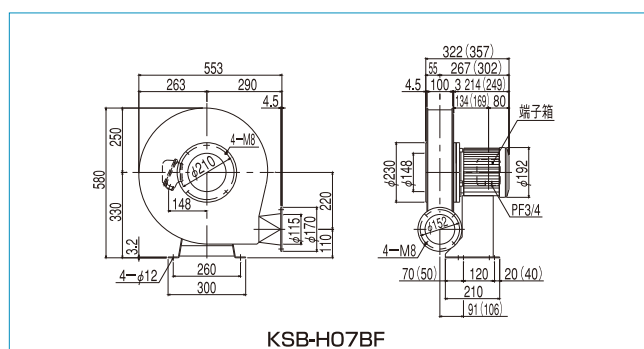

KSB-H07BF

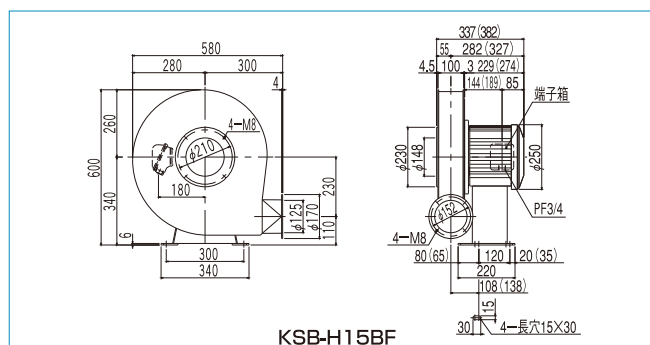

KSB-H15BF

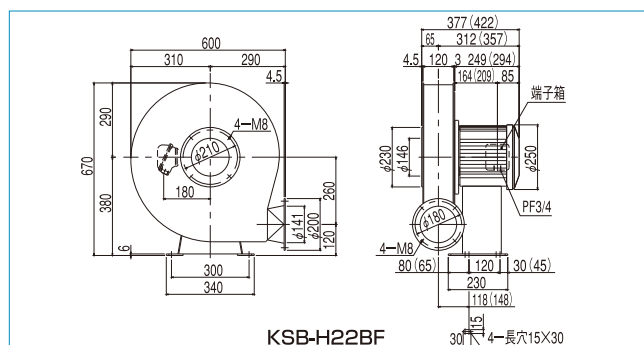

KSB-H22BF

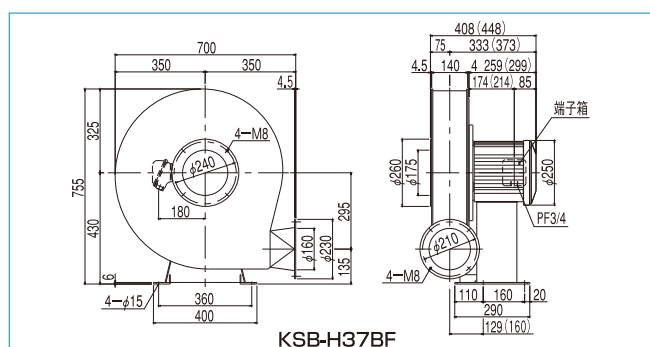

KSB-H37BF

※吸込・吐出ダクト相フランジは付属しておりません。ご入用の際はご指示下さい。

# 耐 圧 防 爆 形 ・ 安 全 増 防 爆 形 シ リ ー ズ .....

## MDタイプ (耐圧防爆形) MEタイプ (安全増防爆形)

可燃性ガスが発生・滞留している  
場所で使用できるタイプ  
※インバータ運転はできません。

各シリーズに自社製の防爆型電動機を取り付けて、可燃性ガスが発生・滞留している場所で使用できるタイプです。

## MDFタイプ (インバータ+耐圧防爆形)

インバータ運転ができるタイプ

自社製の耐圧防爆型電動機と専用インバータをセットにして、(社)産業安全技術協会の検定に合格した安全・安心設計です。

### ★省エネ★

10Hzから60Hzでの回転数の可変速で「風量」、「静圧」が設定できます。ダンパ制御と比較して、大幅な省エネ効果が得られます。

### ★電圧★

- ・入力電圧 (インバータへ):200~240V
  - ・出力電圧 (インバータから):200V
- ※上記以外の電圧ではご使用できません。



MD-EC-100T



ME-U75-5



MDF-U75-5

### ■標準仕様

羽根車の種類	形式	相	出力 (kW)	50Hz		60Hz		最高吸気温度(°C)		概略質量 (kg) (MD-MDF/ME)	材 質	
				最大風量 (m³/min)	最大静圧 (kPa)	最大風量 (m³/min)	最大静圧 (kPa)	標準型	耐熱型 (MD-MDF/ME)		ケーシング	羽根車
ターボ	MD/ME/MDF-EC-63T	3	0.2	4.5	0.60	5.5	0.85	40	120/150	10/8	ADC12	SPCC
	MD/ME/MDF-EC-75T	3	0.2	6.5	0.80	7.5	1.15	40	120/150	11/9	ADC12	SPCC
	MD/ME/MDF-EC-100T	3	0.5	13	1.30	16	1.90	40	120/150	16/15	ADC12	SPCC
	MD/ME/MDF-EC-125	3	1.0	24	1.70	25 (28)	2.50	40	120/150	25/23	ADC12	SPCC
シロッコ	MD/ME/MDF-EM-100T7	3	0.75	16	1.25	16 (19)	1.80	40	120/150	20/18	ADC12	SPCC
	MD/ME/MDF-EM-125M2	3	2.2	33	1.65	32 (37)	2.50	40	120/150	31/28	ADC12	SPCC
プレート	MD/ME/MDF-EP-63T	3	0.2	5.0	0.60	6.0	0.85	40	120/150	10/8	ADC12	AC2B
	MD/ME/MDF-EP-75T	3	0.2	7.0	0.80	8.0	1.15	40	120/150	11/9	ADC12	AC2B
	MD/ME/MDF-EP-100T	3	0.5	13.5	1.20	14 (16)	1.70	40	120/150	16/14	ADC12	AC2B
	MD/ME/MDF-EP-125	3	1.0	23	1.50	22 (27)	2.15	40	120/150	24/22	ADC12	AC2B
エアホイール	MD/ME/MDF-AH-400	3	0.2	9.5	0.75	11	1.05	40	120/150	13/11	AC2B	AC2B
	MD/ME/MDF-AH-500	3	0.5	17	1.05	20	1.45	40	120/150	20/18	AC2B	AC2B
	MD/ME/MDF-AH-600	3	0.75	34	1.15	32 (40)	1.65	40	120/150	30/28	AC2B	SS400
	MD/ME/MDF-AH-800	3	1.0	40	1.30	48	1.85	40	120/150	34/32	SS400	SS400
	MD/ME/MDF-AH-1000	3	1.5	56	1.35	65	1.90	40	120/150	47/44	SS400	SS400
	MD/ME/MDF-AH-1200	3	2.2	73	1.65	85	2.35	40	120/150	55/52	SS400	SS400
ターボ	MD/ME/MDF-KSB-400	3	0.5	12	2.10	12	2.10	40	120/150	25/23	AC2B	SS400
	MD/ME/MDF-KSB-750	3	0.75	23	2.30	23	2.30	40	120/150	31/29	AC2B	SS400
	MD/ME/MDF-KSB-1500	3	1.5	35	2.75	35	2.75	40	120/150	40/38	AC2B	SS400
	MD/ME/MDF-KSB-2200	3	2.2	42	3.35	42	3.35	40	120/150	44/42	AC2B	SS400
	MD/ME/MDF-KSB-750B	3	0.75	15	2.21	18	3.00	40	120/150	30/29	AC2B	SS400
	MD/ME/MDF-KSB-1500B	3	1.5	24	2.75	28	3.90	40	120/150	40/38	AC2B	SS400
シロッコ	MD/ME/MDF-SB-75	3	0.25	8.0	0.55	9.5	0.80	40	120/150	13/11	AC2B	SPCC
	MD/ME/MDF-SB-100	3	0.5	13	0.70	15	1.00	40	120/150	14/12	AC2B	SPCC
	MD/ME/MDF-SB-150	3	0.75	21	0.90	20 (25)	1.30	40	120/150	23/21	AC2B	SS400
	MD/ME/MDF-SB-600	3	0.75	23	1.45	20 (27)	2.05	40	120/150	27/26	AC2B	SS400
ターボ	MD/ME/MDF-SB-600P	3	0.75	25	1.25	20 (29)	1.75	40	120/150	26/25	AC2B	SS400
	MD/ME/MDF-SBT-600	3	1.5	30	1.95	30 (36)	2.85	40	120/150	36/34	AC2B	SS400
シロッコ	MD/ME/MDF-FS-150	3	0.2	7.0	0.39	8.0	0.55	40	120/150	9/7	AC2B	SPCC
	MD/ME/MDF-FS-200	3	0.25	9.5	0.55	8.0 (11)	0.75	40	120/150	13/11	AC2B	SPCC
	MD/ME/MDF-FS-400	3	0.5	15	0.80	14 (18)	1.10	40	120/150	14/12	AC2B	SPCC
	MD/ME/MDF-FS-750	3	0.75	21	0.85	19 (26)	1.25	40	120/150	19/18	AC2B	SS400
	MD/ME/MDF-FS-1500	3	1.5	32	1.10	35 (39)	1.60	40	120/150	30/28	SS400	SS400
	MD/ME/MDF-FS-2200	3	2.2	45	1.40	43 (53)	2.05	40	120/150	32/30	SS400	SS400
ターボ	MD/ME/MDF-U75-2	3	0.5	7.7	2.10	9.2	3.00	40	120/150	17/15	ADC12	SPCC
	MD/ME/MDF-U75-3	3	0.5	8.3	3.10	4.0 (9.5)	4.30	40	120/150	19/17	ADC12	SPCC
	MD/ME/MDF-U75-4	3	1.0	8.5	4.00	8.0 (10)	5.70	40	70	24/22	ADC12	SPCC
	MD/ME/MDF-U75-5	3	1.0	8.7	4.90	6.0 (10)	7.10	40	70	26/24	ADC12	SPCC
	MD/ME-U100B-26	3	1.5	13.8	3.90	16.3	5.50	40	120/150	36/34	ADC12	SPCC
	MD/ME/MDF-U100B-35	3	1.5	14	5.80	-	-	40	70	42/40	ADC12	SPCC
	MD/ME/MDF-U100B-36	3	2.2	14	5.80	16.5	8.15	40	70	42/40	ADC12	SPCC
	MD/ME-U100B-45	3	2.2	14.3	7.65	-	-	40	70	48/45	ADC12	SPCC
	MD/ME/MDF-U100B-55	3	2.2	14.5	9.30	-	-	40	70	53/50	ADC12	SPCC

( )内数字は定格以上の最大風量を示す。

## ■異電圧対応表 (MD・MEのみ対応)

電圧等級	周波数	
	50Hz	60Hz
200V	○	○
220V	○	○
240V	○	○
380V	○	○
400V	○	○
415V	○	×
440V	○	○
480V	○	○

○:製作可能  
×:製作不可

## ■標準仕様 (労検番号一覧)

	出力 (kW)	労検番号
MDタイプ	0.2	第TC15136
	0.25, 0.5, 0.75, 1.0	第TC15137
	1.5, 2.2	第TC15138
MEタイプ	0.2	第TC14879
	0.25, 0.5	第TC14881
	0.75, 1.0	第TC14882
	1.5, 2.2	第TC14883
MDFタイプ	0.2	第TC19665
	0.25	第TC19666
	0.5	
	0.75	第TC19667
	1.0	第TC19668
	1.5	
	2.2	

## 爆発性ガスの分類

### ■爆発性ガスの分類表

0. 防爆構造のシンボル記号 **Ex**

1. 防爆構造の種類による分類

種類	記号
安全増防爆構造	e
耐圧防爆構造	d

2. 防爆電気機器のグループによる分類

種類	記号
炭坑用防爆電気機器	I
工場・事業場用の防爆電気機器	II

※耐圧防爆構造はさらに、ガスによる分類が必要です。

耐圧防爆構造のガスによる分類		耐爆 MD
種類	記号	
分類Aの爆発性ガスに適用	II A	適用範囲
分類Bの爆発性ガスに適用	II B	
分類Cの爆発性ガスに適用	II C	適用外

II Cは爆発力の強い水素、二硫化炭素、アセチレン、硝酸エチル等です。

3. グループの防爆電気機器の最高表面温度による分類

温度等級	最高表面温度	安増 ME	耐爆 MD
T1	450℃以下	適用範囲	
T2	300℃以下		
T3	200℃以下		
T4	135℃以下	適用外	
T5	100℃以下		
T6	85℃以下		

### ■対象ガスによる機器の分類記号

ガスの種類	新JIS規格	
	グループ	温度等級
アセトン	II A	T1
アンモニア	II A	T1
一酸化炭素	II A	T1
エタン	II A	T1
酢酸	II A	T1
トルエン	II A	T1
プロパン	II A	T1
ベンゼン	II A	T1
メタン	II A	T1
エタノール	II A	T2
ブタン	II A	T2
ガソリン	II A	T3
ヘキサン	II A	T3
アセトアルデヒド	II A	T3
エチレン	II B	T2
水素	II C	T1
アセチレン	II C	T2
二硫化炭素	II C	T5

注) 対象ガスの種類は代表的なものを抜粋して記載しています。

## 危険場所の分類

### ■概要

- 危険場所を三つに分類する考え方は、国際規格 (IEC60079-10) の中でも、又、世界の多くの国々でも、法規として採用されているが、我が国では関係法規の中では規定されておらず、推奨基準としての「工場電気設備防爆指針」の中で記述されている。
- 危険場所を分類する目的は、危険場所の危険性の度合いに応じて最も安全で経済的な防爆電気設備 (特に防爆電気機器) を選定および使用する為である。
- 防爆構造は、設置場所に応じて使用するお客様に決定していただきます。使用するお客様で判断がつかない時には、消防署又は、労働基準監督署に相談して決定していただきます。

### ■危険場所の種類

#### 1) 0種危険場所

爆発性雰囲気、連続して存在するか、又は長時間存在する場所 (例) フタが開放された容器内の、可燃性液体の液面付近

#### 2) 1種危険場所

爆発性雰囲気が、正常状態で生成することがある場所

- <例> 通常の運転操作による製品の取り出しやフタの開閉等によって、可燃ガス、蒸気を放出する開口部付近
- 点検・修理作業のために、可燃性ガス、蒸気をしばしば放出する開口部付近
  - 屋内又は、通風、換気が妨げられる場所で、可燃ガス、蒸気が滞留する可能性のある場所

#### 3) 2種危険場所

爆発性雰囲気が正常状態で、生成することはなく、たとえ生成しても短時間しか存在しない場所

- <例> 容器類が腐食、劣化等のために破損して、可燃性ガス、蒸気を漏出する可能性のある場所
- 誤操作によって、可燃性ガス・蒸気を放出したり、異常反応等のために可燃性ガス、蒸気を漏出する可能性のある場所
  - 強制換気装置が故障した時、可燃性ガス、蒸気が滞留して、爆発性雰囲気生成する可能性のある場所
  - 1種危険場所の周辺又は、1種危険場所に隣接する室内で、爆発性雰囲気がまれに浸入する可能性のある場所

### ■電気工事

- 電気工事は通常の配線と異なります (特に耐圧防爆)。
- 資格を持った電気工事士に依頼して下さい。

### ■注意事項

- 電動機の改造はしないで下さい。特に防爆構造が依存しているボルト、子ねじおよび類似部品の交換は弊社にお問い合わせ下さい。
- アース工事は必ず必要です。
- 過負荷保護装置を必ず設置して下さい。

# 耐 圧 防 爆 形 ・ 安 全 増 防 爆 形 シ リ ー ズ .....

## MD形

### ターボ・シロッコ形

Eシリーズ(P13~22)・低騒音形シリーズ(P25~31)・KSBシリーズ(P35~44)は指定のページを参照下さい。

#### ■外形寸法図

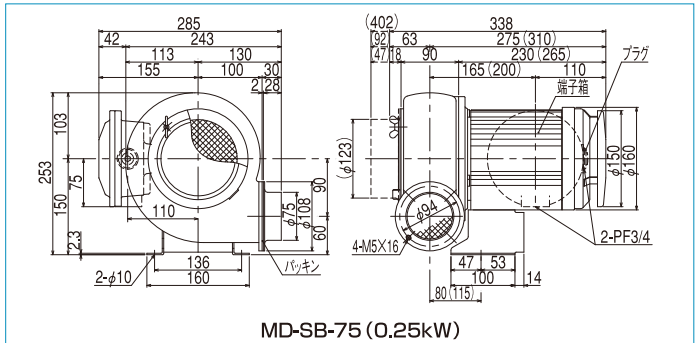

MD-SB-75 (0.25kW)

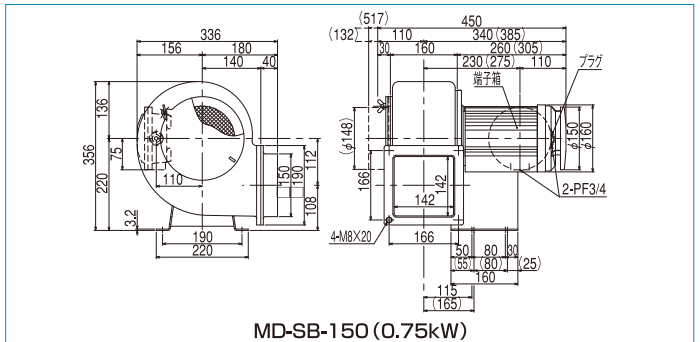

MD-SB-150 (0.75kW)

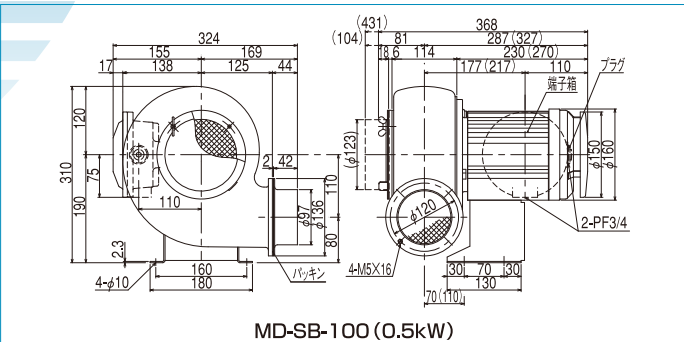

MD-SB-100 (0.5kW)

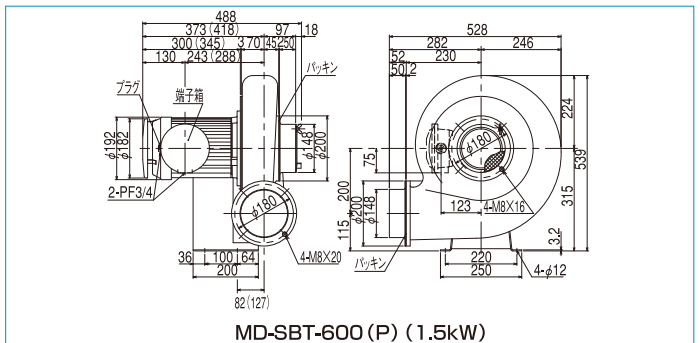

MD-SBT-600 (P) (1.5kW)

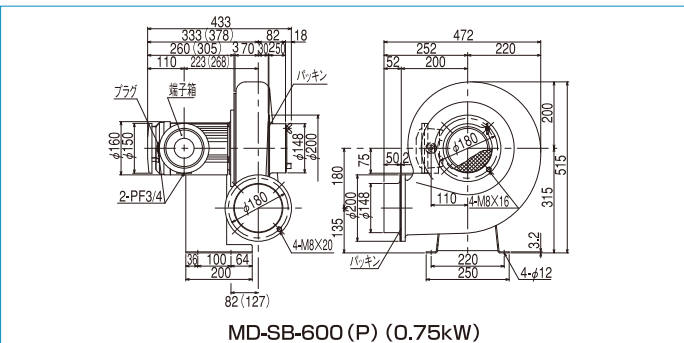

MD-SB-600 (P) (0.75kW)

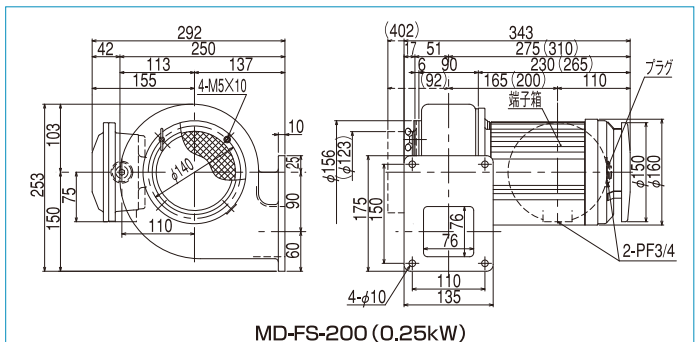

MD-FS-200 (0.25kW)

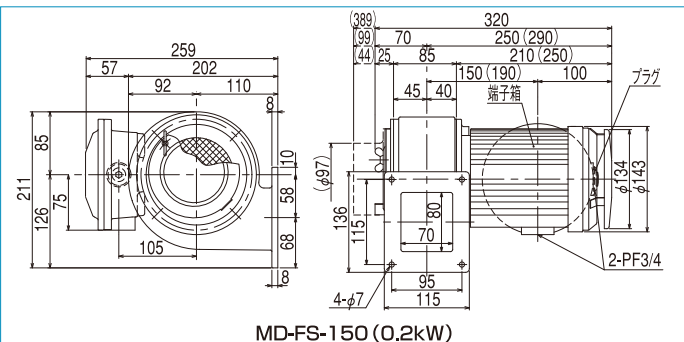

MD-FS-150 (0.2kW)

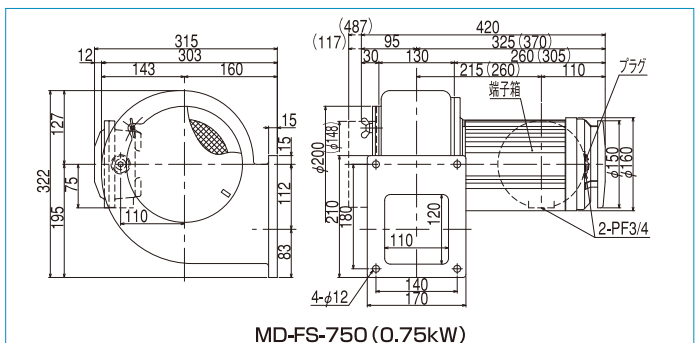

MD-FS-750 (0.75kW)

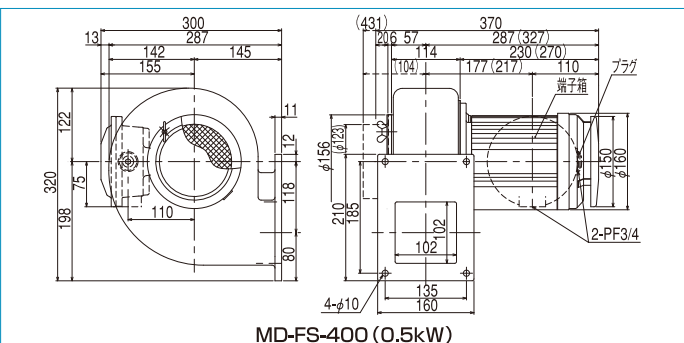

MD-FS-400 (0.5kW)

※ ( ) 内寸法は耐熱形の寸法です。

(P) はプレート形を表します。

FS-1500はP59、FS-2200はP60に掲載しております。  
寸法及び仕様は予告なく変更する事があります。

# ME形

## ターボ・シロッコ形

Eシリーズ (P13~22)・低騒音形シリーズ (P25~31)・KSBシリーズ (P35~44) は指定のページを参照下さい。

### ■外形寸法図

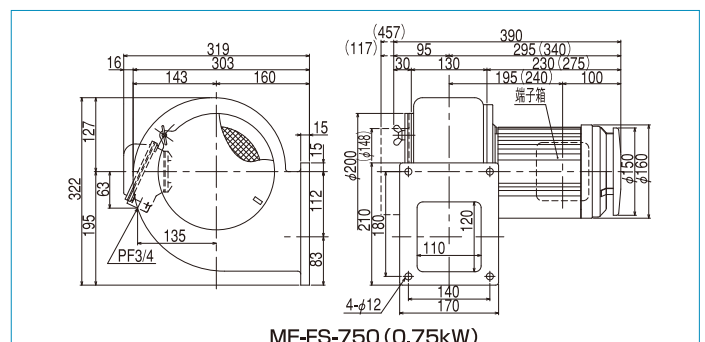
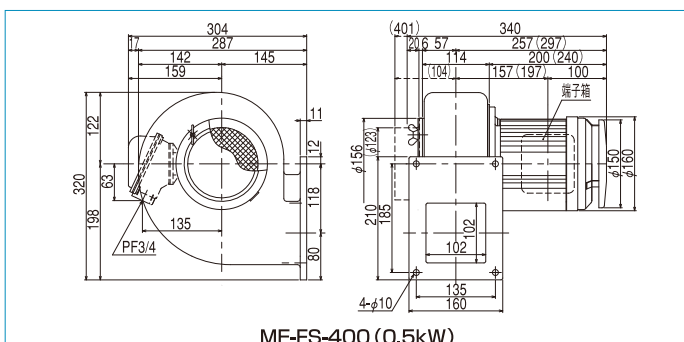
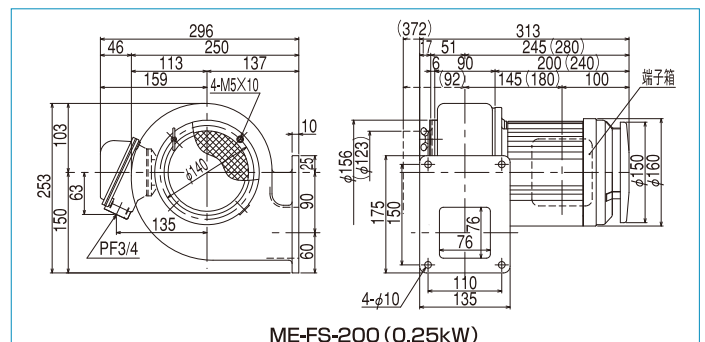
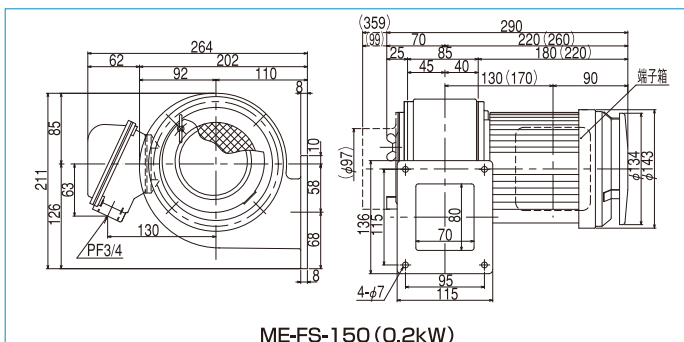
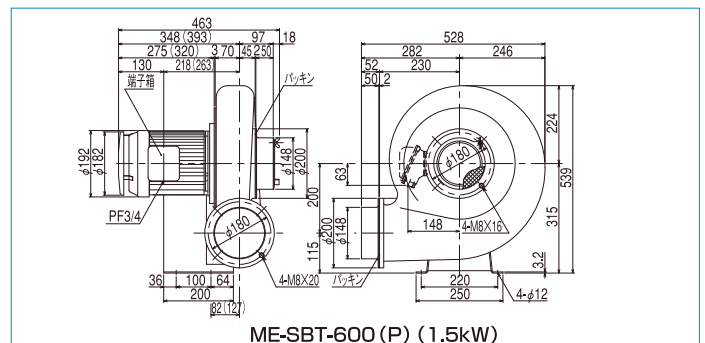
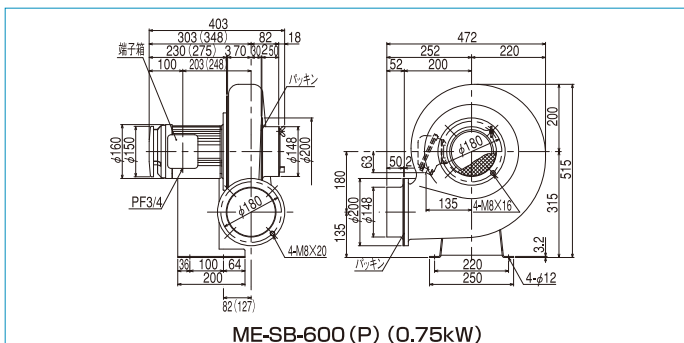
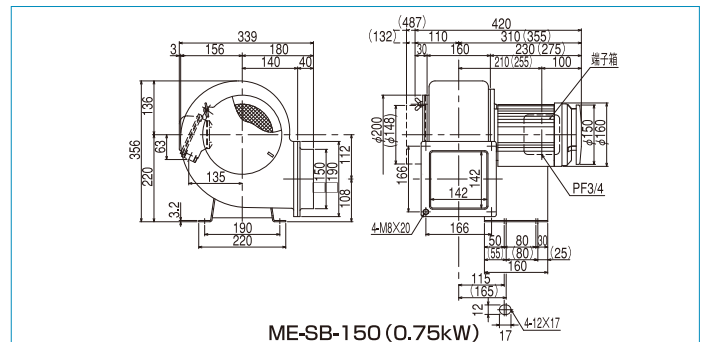
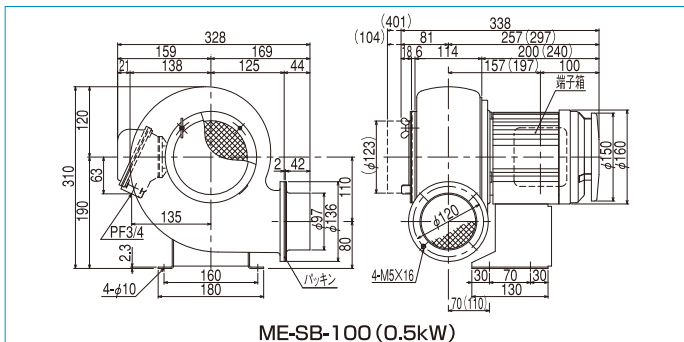
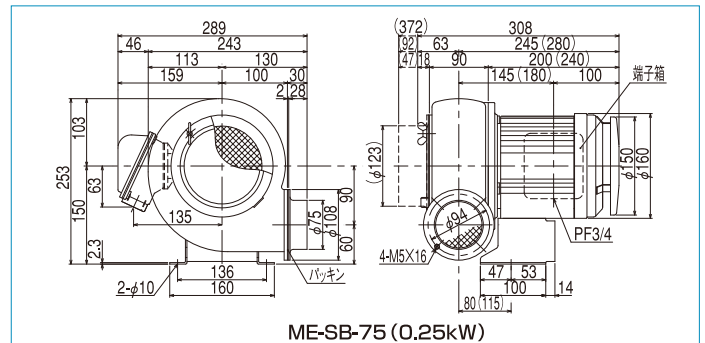

※ ( ) 内寸法は耐熱形の寸法です。  
 (P) はプレート形を表します。  
 FS-1500はP59、FS-2200はP60に掲載してあります。  
 寸法及び仕様は予告なく変更する事があります。

# 渦 流 式 高 圧 シ リ ー ズ ・

# U 2 V ・ U 2 S ……

ISO認証取得外製品

## 製品紹介

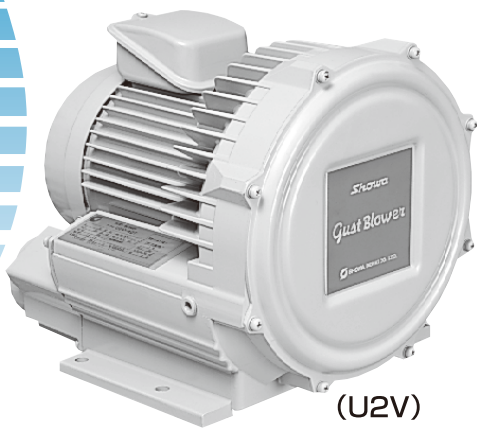

(U2V)

### 低騒音化

高性能サイレンサを内蔵し、より低騒音化を実現しました。

### 小形・軽量化

新羽根車の採用によって、大幅な小形・軽量化を実現しました。

### ■用途

吸引(負圧)用

- OA機器
- クリーニング機
- 脱気処理
- 包装機
- 自動織機
- 工業用ミシン
- 医療機器
- 印刷機械
- 粉体輸送
- 吸着搬送

吐出(正圧)用

- 浄化槽
- 裁断機
- 洗淨
- 医療機器
- 印刷機械
- 粉体輸送
- 養殖
- 焼却炉
- 自動織機
- 乾燥
- OA機器

## U2Vの特長

### サーマルプロテクタ内蔵

表示出力300W以下の機種には、サーマルプロテクタ(電動機焼損防止)が組み込まれています。

### 全領域での使用可能

新羽根車と大形冷却ファン設計によって、締切までの全領域で運転が可能になり、最大静圧まで幅広い選択ができます。(吐出使用の一部機種を除く。)

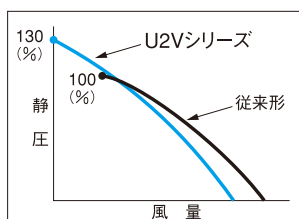

### 静圧測定孔

吐出・吸込管に取付加工をしなくても、本体の測定孔を利用して簡単に圧力計の取付ができます。

### 端子箱セットフリー化

端子箱は3方向にセット可能で、機器の配線設計が容易になり、さらに使い勝手が広がりました。

※端子箱はU2V-40S以上の機種に標準装備です。

### ワンボディブローア

ケーシング・サイレンサ・電動機を一体化したコンパクト設計で、各種機器・装置への組み込みが容易なワンボディブローアです。

### 3次元羽根車

高度な流体技術による空気の流れにマッチした独自の羽根車形状です。

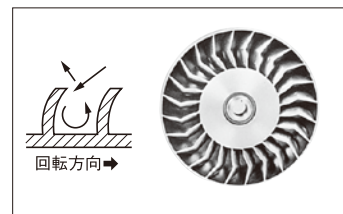

## U2Sの特長

### 防じん防噴流構造

モータ防じん防噴流構造でIP55に対応済です。

### 軽量化

ケーシングと羽根車にアルミダイキャストを使用することにより、放熱性・耐久性の向上、軽量化(当社比最大約70%)を実現しました。

### ワンボディブローア

ケーシング・サイレンサ・電動機を一体化したコンパクト設計で、各種機器・装置への組み込みが容易なワンボディブローアです。

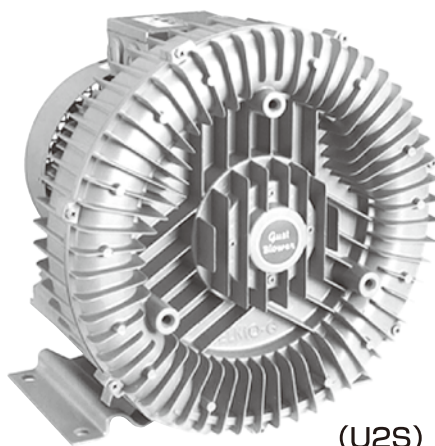

(U2S)

据付方向を  
選びません。

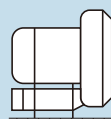

横取付

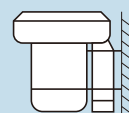

※1 上向き取付

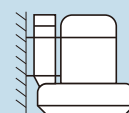

※2 下向き取付

※1 U2Vシリーズは上向き取付ができません。

※2 U2V-220は下向き取付ができません。

(使用上のご注意) 周囲温度: -20℃~+40℃、相対湿度: 90%を標準とします。腐食性ガス・液体等を吸引させますと故障の原因となります。  
 プロア内部へ粉じんが侵入する恐れのある場合は、フィルタをご使用下さい。(P.86ご参照)  
 使用環境によって防音箱等でプロアを囲う場合は、プロア本体及び電動機部の温度上昇にご注意下さい。

### 標準仕様 (U2V形)

形 式	相	表示出力 (kW)	電流 (A) (吸込特性)				電流 (A) (吐出特性)				50Hz					
			100V (100/200)		200V	200V	220V	100V (100/200)		200V	200V	220V	吸込特性		吐出特性	
			50Hz	60Hz	50Hz	60Hz	50Hz	60Hz	50Hz	60Hz	50Hz	60Hz	最大風量 (m <sup>3</sup> /min)	最大静圧 (kPa)	最大風量 (m <sup>3</sup> /min)	最大静圧 (kPa)
U2V-07S	単	0.07	1.1	1.2	—	—	—	1.2	1.3	—	—	—	0.45	4.00	0.45	4.20
U2V-07T	3		—	—	0.48	0.48	0.5	—	—	0.54	0.56	0.57				
U2V-10S	単	0.1	1.4	1.7	—	—	—	1.5	1.9	—	—	—	0.6	5.40	0.6	5.90
U2V-10T	3		—	—	0.57	0.58	0.6	—	—	0.65	0.66	0.67				
U2V-20S	単	0.2	2.6	2.9	—	—	—	2.6	3.0	—	—	—	0.7	7.60	0.7	8.15
U2V-20T	3		—	—	0.81	0.93	0.93	—	—	0.82	0.95	0.95				
U2V-30S	単	0.3	2.9	3.9	—	—	—	3.1	4.1	—	—	—	1.0	8.80	1.0	9.30
U2V-30T	3		—	—	1.1	1.3	1.3	—	—	1.1	1.4	1.3				
U2V-40S	単	0.4	5.9/3.0*	7.1/3.7*	—	—	—	6.0/3.0*	8.0/4.0*	—	—	—	1.1	11.8	1.1	14.2
U2V-40T	3		—	—	2.8	2.6	2.6	—	—	2.7	2.8	2.8				
U2V-70S	単	0.75	7.0/3.0*	9.8/4.9*	—	—	—	8.0/4.0*	10.5/5.2*	—	—	—	1.8	12.7	1.8	16.0
U2V-70T	3		—	—	2.8	3.2	3.1	—	—	2.9	3.7	3.5				
U2V-150	3	1.5	—	—	5.0	6.5	5.8	—	—	5.8	6.8	6.2	3.3	16.2	3.3	19.6
U2V-220	3	2.2	—	—	7.2	8.8	8.2	—	—	8.5	9.5	8.8	4.2	19.6	4.2	21.6

\*U2V-40S、U2V-70Sは結線替えにより単相100V、200Vで使用できます。U2V-40、U2V-70はS(単相)とT(三相)では性能が異なります。

形 式	60Hz				騒音dB (A) 1.5m 最大風量時		始動電流 (A) 定格電圧において		軸受呼び番号		材 質		最高吸気温度 (°C)	質量 (kg)
	吸込特性		吐出特性		50Hz	60Hz	50Hz	60Hz	羽根車側	反羽根車側	ケーシング	羽根車		
	最大風量 (m <sup>3</sup> /min)	最大静圧 (kPa)	最大風量 (m <sup>3</sup> /min)	最大静圧 (kPa)										
U2V-07S	0.52	5.40	0.52	5.60	45	47	6.0	5.7	6202ZZCM	6202ZZCM	ADC12	ADC12 A5052P	40	6
U2V-07T							1.8	1.7				ADC12 A5052P	40	
U2V-10S	0.7	6.90	0.7	7.35	48	52	7.0	6.7	6202ZZCM	6202ZZCM	ADC12	ADC12 A5052P	40	6.5
U2V-10T							2.4	2.3				ADC12 A5052P	40	
U2V-20S	0.8	9.30	0.8	9.80	52	55	9.2	8.8	6203ZZCM	6202ZZCM	ADC12	ADC12 A5052P	40	8.5
U2V-20T							2.9	2.8				ADC12 A5052P	40	
U2V-30S	1.15	10.3	1.15	10.9	53	57	14	12.6	6203ZZCM	6202ZZCM	ADC12	ADC12 A5052P	40	9
U2V-30T				11.9			5.3	4.8				ADC12 A5052P	40	
U2V-40S	1.3	14.2	1.3	15.7	54	58	27.4/13.7	26.6/13.3	6204ZZCM *1	6203UUCM *1	ADC12	ADC12 A5052P	40	17
U2V-40T		16.1		17.2			11	10	6204ZZCM *2	6203ZZCM *2		ADC12 A5052P	40	15
U2V-70S	2.2	16.7	2.2	17.7	60	63	55/28	52/26	6205ZZCM *1	6204UUCM *1	ADC12	ADC12 A5052P	40	23
U2V-70T	2.4	17.6	2.4	20.5			20	18	6205ZZCM *2	6204ZZCM *2		ADC12 A5052P	40	17
U2V-150	4.0	21.1	4.0	22.6	64	69	50	45	6305ZZCM *2	6205ZZCM *2	ADC12	ADC12 A5052P	40	26
U2V-220	5.0	23.5	5.0	24.5	68	72	90	82	6306ZZCM *2	6205ZZCM *2	ADC12	ADC12 A5052P	40	35

\*1: WRグリース仕様

\*2: ウレア系グリース仕様

○標準塗装色マンセル5Y7/1

(使用上のご注意) 周囲温度: -20℃ (U2Sシリーズは、0℃) ~ +40℃、相対湿度: 90%を標準とします。腐食性ガス・液体等を吸引させますと故障の原因となります。プロア内部へ粉じんが侵入する恐れのある場合は、フィルタをご使用下さい。(P.94ご参照)  
 使用環境によって防音箱等でプロアを囲う場合は、プロア本体及び電動機部の温度上昇にご注意下さい。

### 標準仕様 (U2S形)

形 式	相	表示出力 (kW)		電流 (A) (吸込特性)			電流 (A) (吐出特性)			50Hz				
		50Hz	60Hz	200V		200/220V	200V		200/220V	吸込特性		吐出特性		吸込吐出最大風量 (m <sup>3</sup> /min)
				50Hz	60Hz	50Hz	60Hz	50Hz	60Hz	最小風量 (m <sup>3</sup> /min)	最大静圧 (kPa)	最小風量 (m <sup>3</sup> /min)	最大静圧 (kPa)	
U2S-40T	3	0.4	0.5	1.8	2.5	2.3	1.8	2.5	2.3	0.1	13.0	0.15	15.0	1.3
U2S-70T	3	0.6	0.85	3.0	4.0	3.8	3.0	4.0	3.8	0.2	14.5	0.8	12.5	2.4
U2S-150	3	1.1	1.7	7.0	8.8	8.5	7.0	8.8	8.5	0.6	16.0	1.0	18.5	3.5
U2S-220	3	2.2	3.5	9.0	14.0	13.0	10.5	14.0	13.0	2.2	16.0	2.4	20.0	5.0
U2S-370	3	4.0	4.6	13.0	18.0	18.0	18.0	18.0	18.0	1.1	29.0	1.0	38.0	5.2
U2S-750	3	7.5	8.6	22.0	27.0	26.5	26.0	33.0	30.0	3.2	22.0	3.7	27.0	7.8

形 式	60Hz				騒音dB (A) 1.5m 最大風量時		軸受呼び番号		最高吸気温度 (°C)	質量 (kg)
	吸込特性		吐出特性		50Hz	60Hz	羽根車側	反羽根車側		
	最小風量 (m <sup>3</sup> /min)	最大静圧 (kPa)	最小風量 (m <sup>3</sup> /min)	最大静圧 (kPa)						
U2S-40T	0.2	15.5	0.3	16.5	64	66	6203-Z	6201-ZZC3	40	10
U2S-70T	0.9	14.0	1.3	13.0	67	70	6204-Z	6004-ZZC3	40	15
U2S-150	1.0	20.0	1.6	22.0	68	72	6205-ZC3	6004-ZZC3	40	21
U2S-220	1.7	24.0	3.2	23.0	74	77	6206-ZC3	6205-ZC3	40	35
U2S-370	1.7	33.0	2.7	33.0	77	81	6206-ZC3	6205-ZC3	40	42
U2S-750	4.6	24.0	5.7	27.0	80	84	6206-ZC3	6208-ZC3	40	75

# 渦 流 式 高 圧 シ リ ー ズ ・ U 2 V ・ U 2 S ...

## ガストブロア

吐出性能

吸込性能

### 性能曲線図

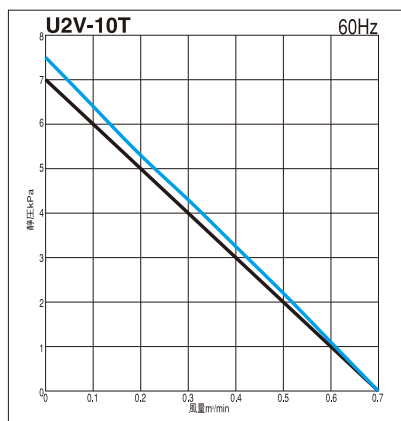
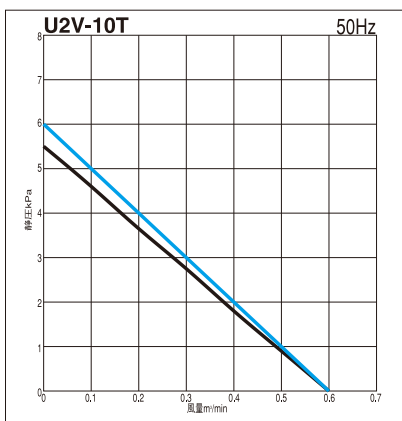
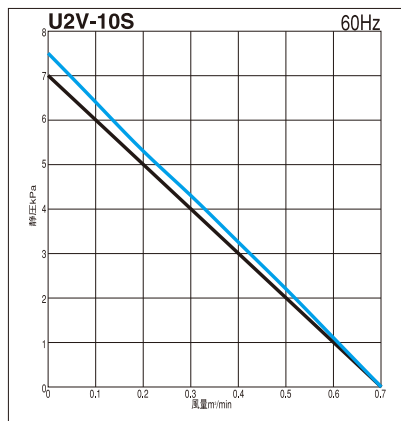
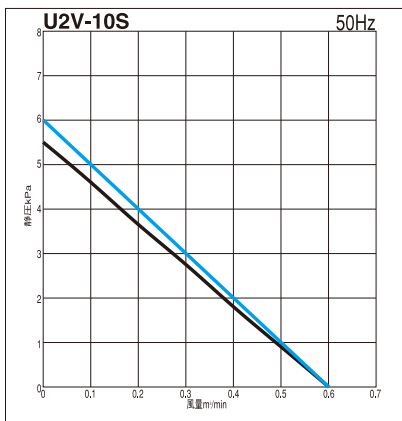
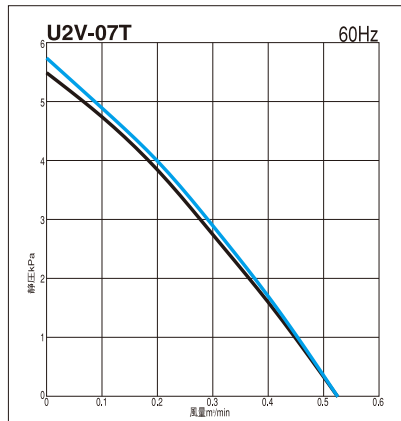
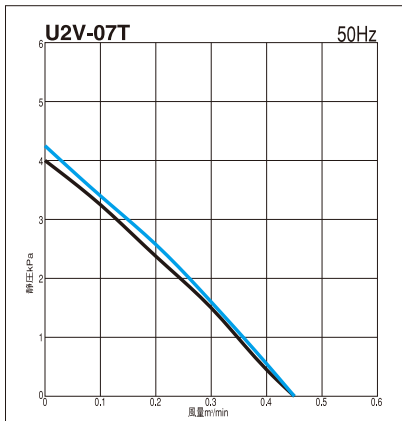
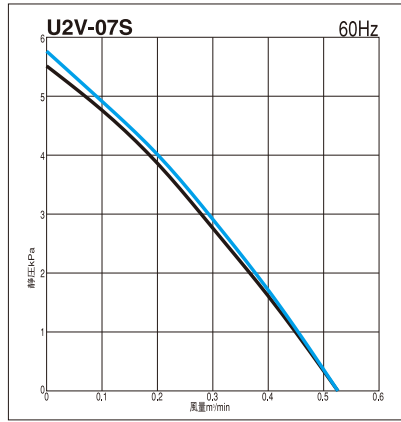
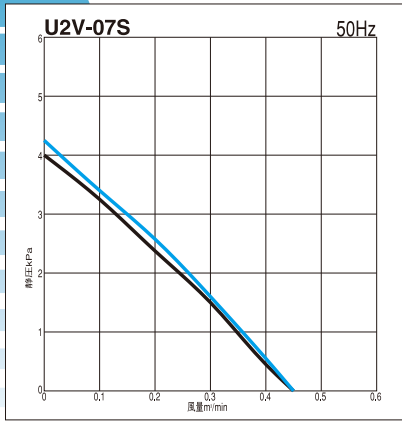

### 外形寸法図

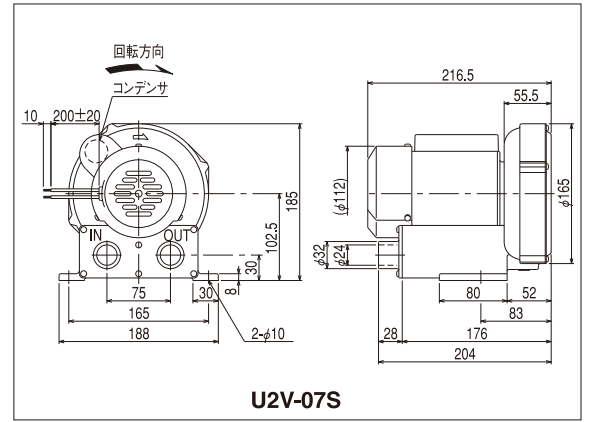

U2V-07S

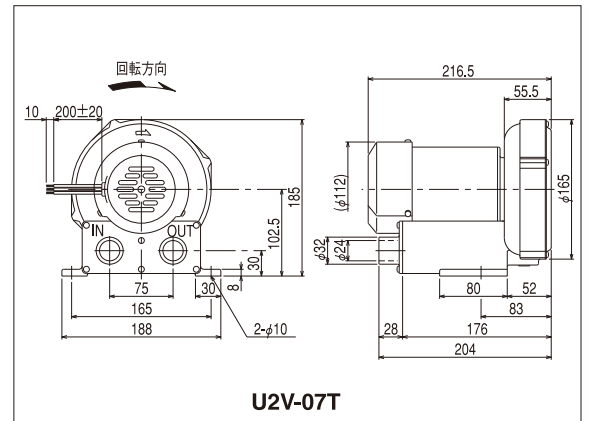

U2V-07T

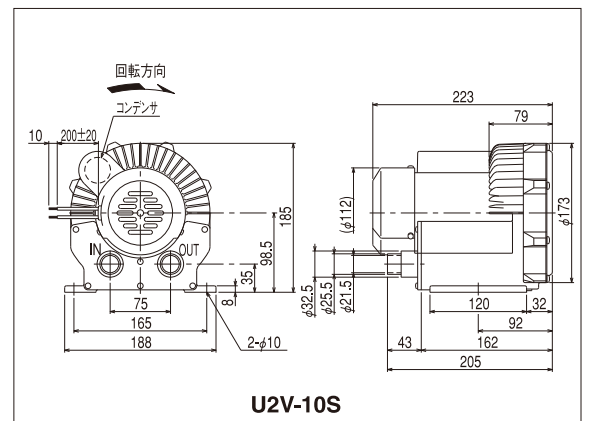

U2V-10S

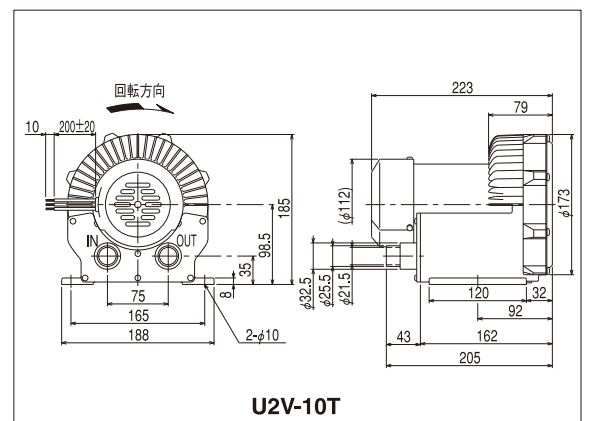

U2V-10T

寸法及び仕様は予告なく変更する事があります。

## 性能曲線図

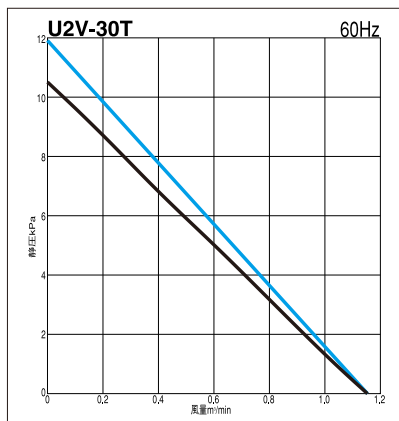
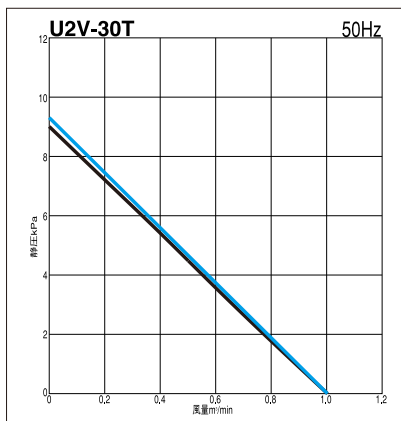
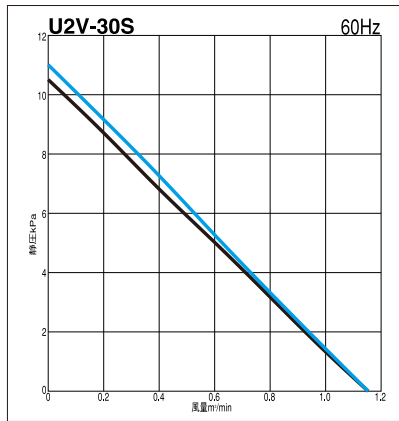
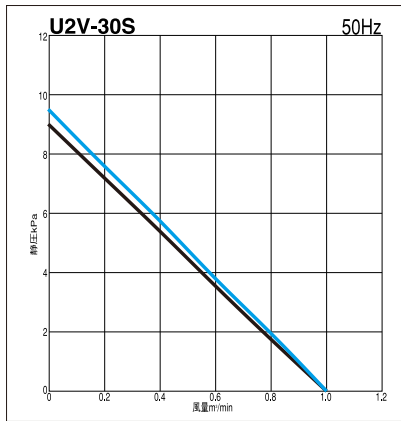
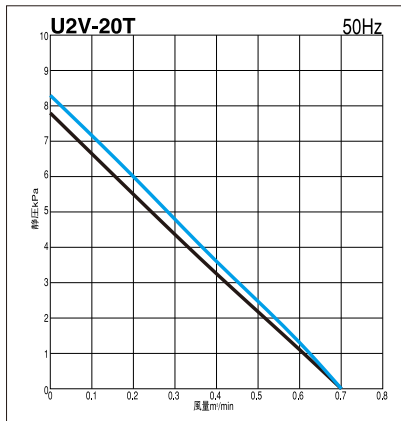
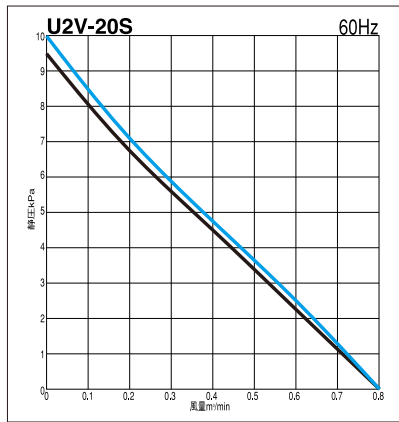
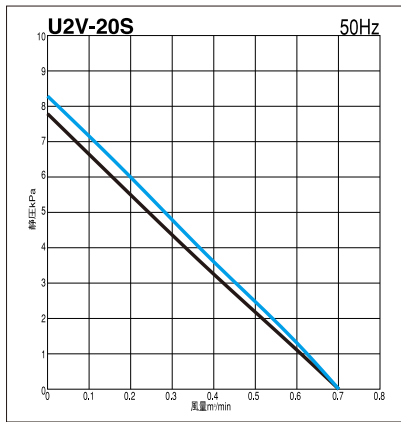

## 外形寸法図

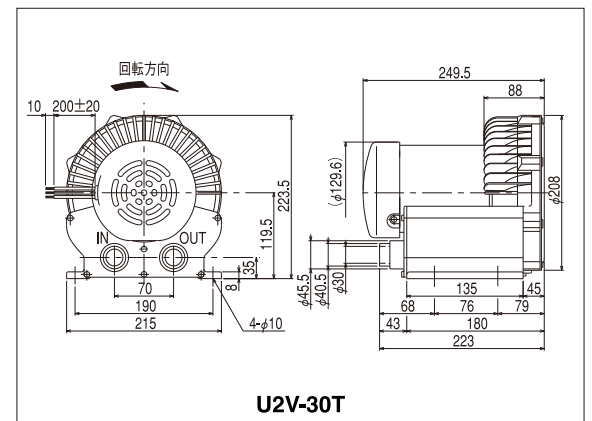
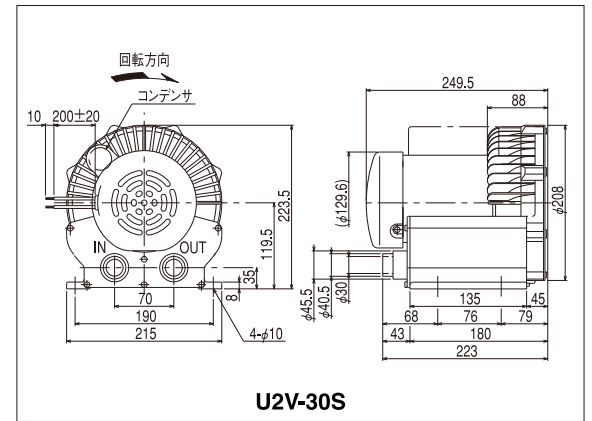
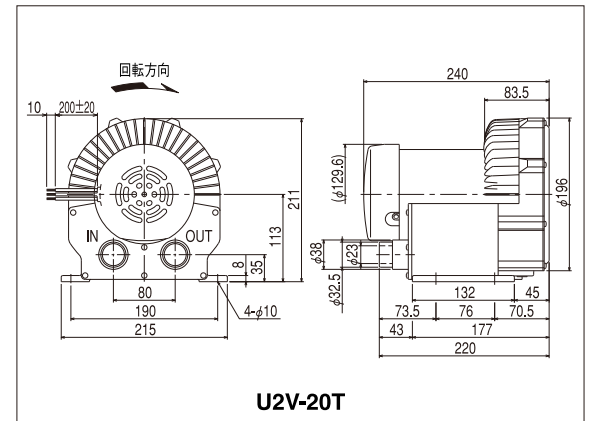
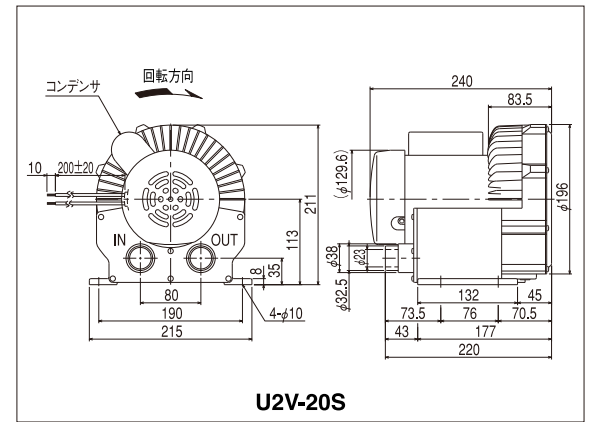

寸法及び仕様は予告なく変更する事があります。

# 渦 流 式 高 圧 シ リ ー ズ ・ U 2 V ・ U 2 S ... ガ ス ト ブ ロ ア

吐出性能

吸込性能

## 性能曲線図

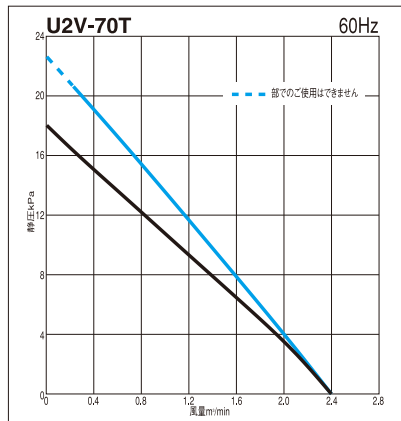
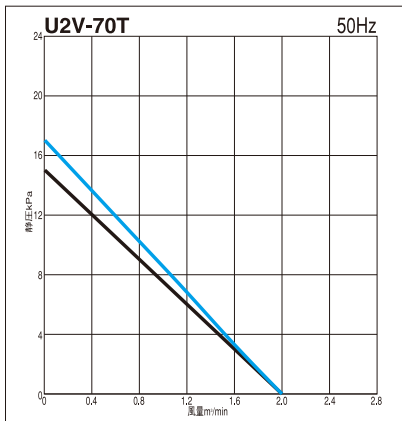
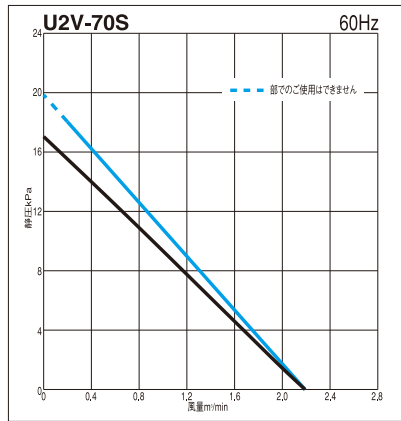
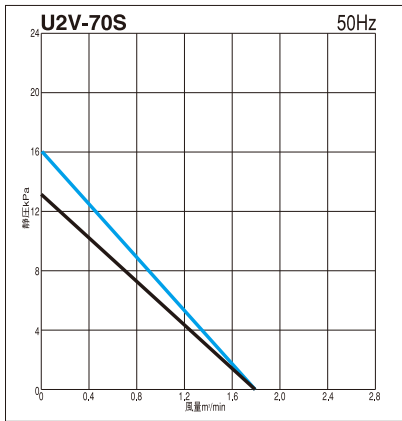
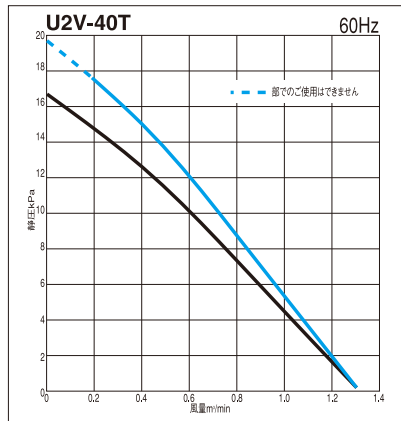
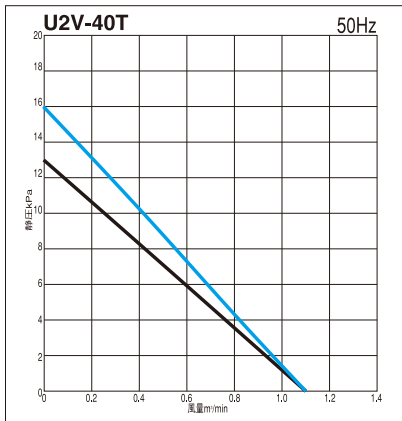
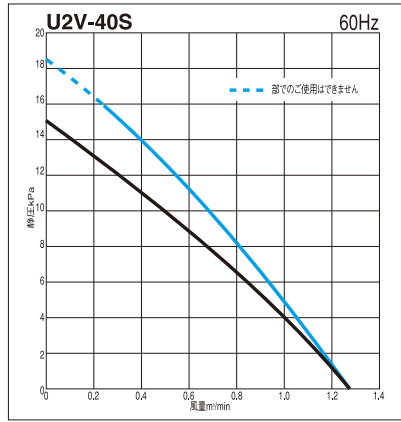
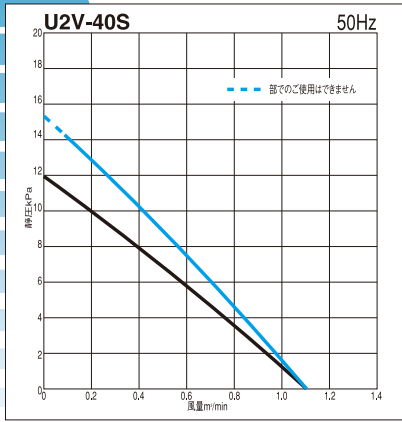

## 外形寸法図

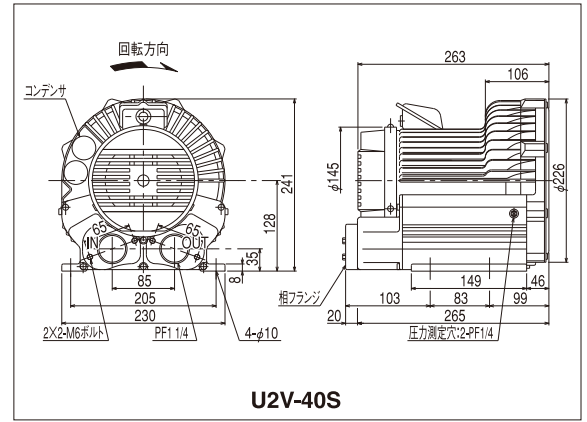

U2V-40S

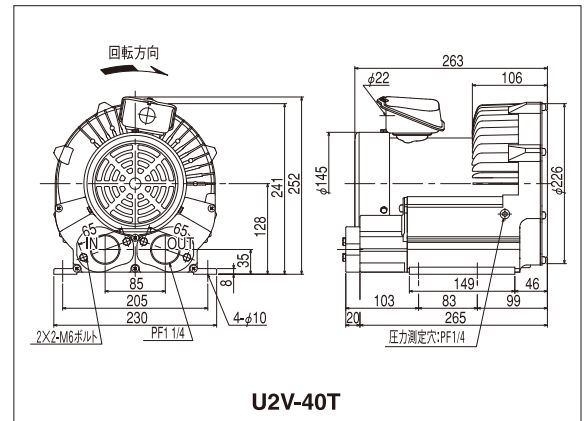

U2V-40T

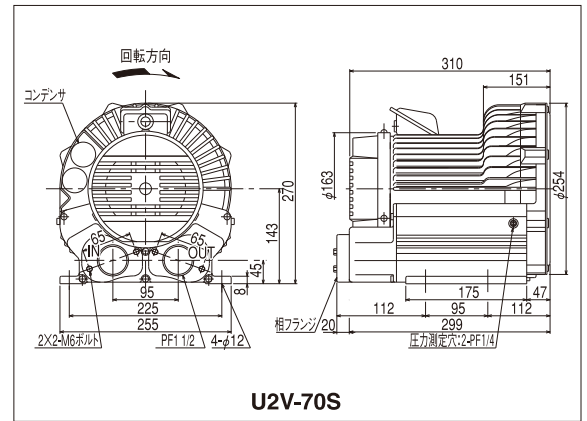

U2V-70S

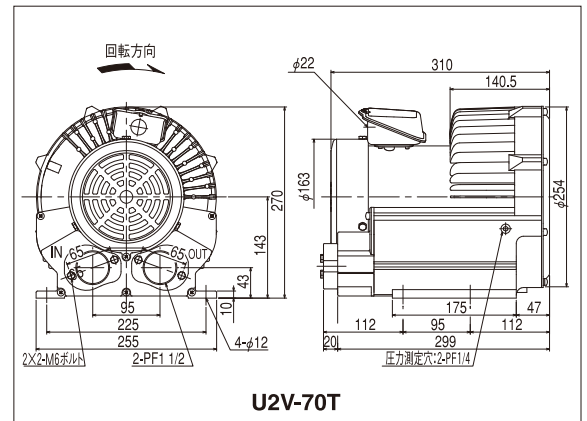

U2V-70T

寸法及び仕様は予告なく変更する事があります。

## 性能曲線図

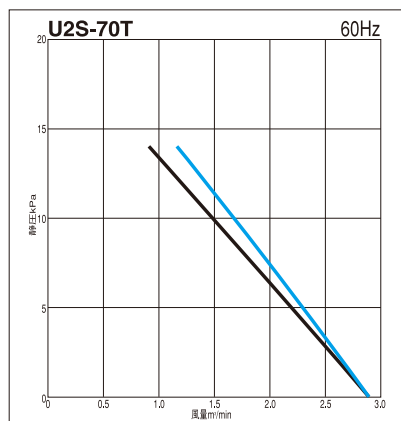
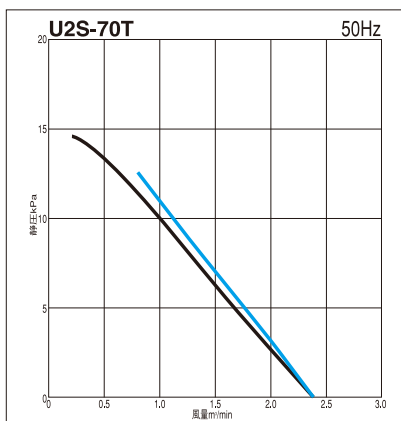
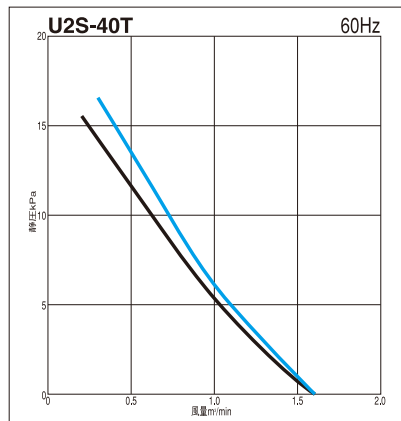
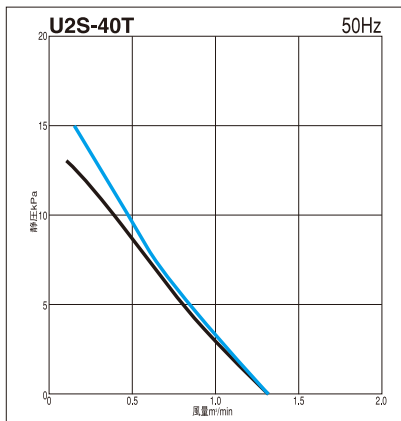
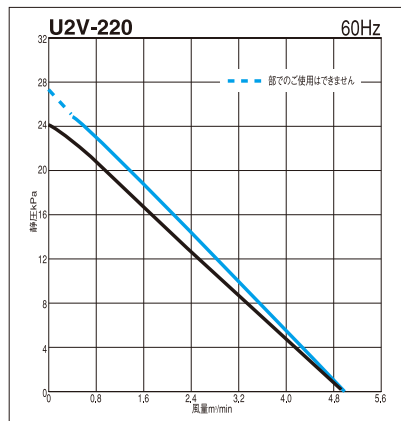
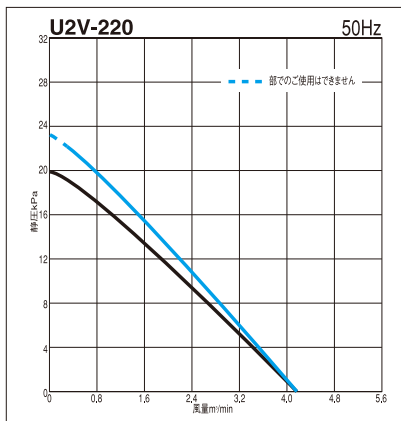
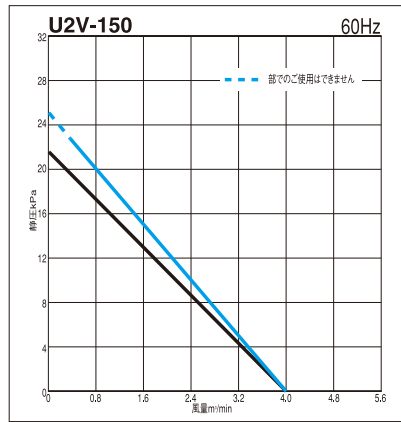
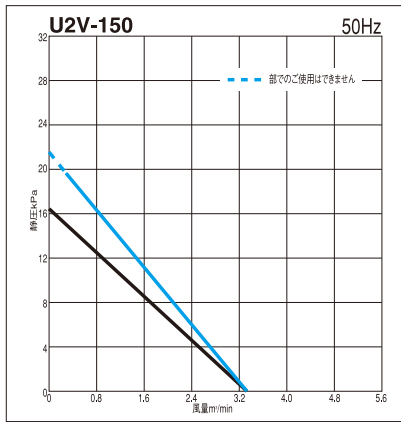

## 外形寸法図

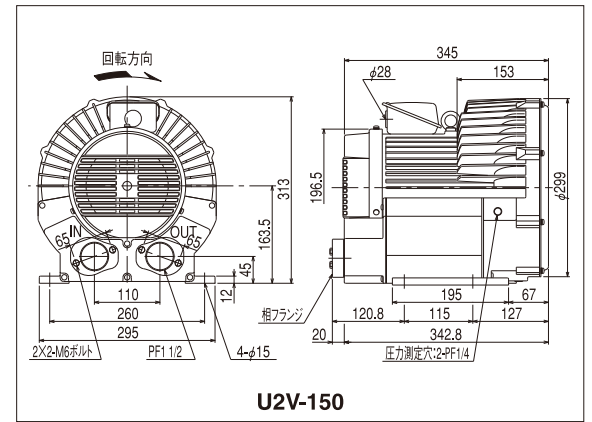

U2V-150

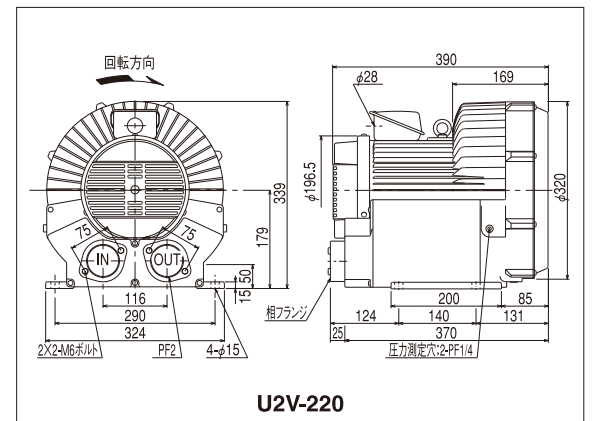

U2V-220

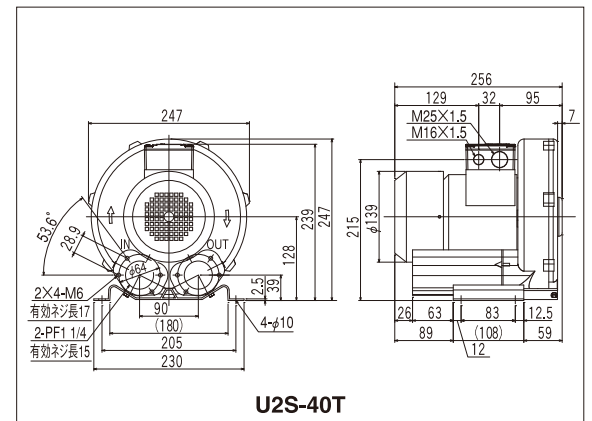

U2S-40T

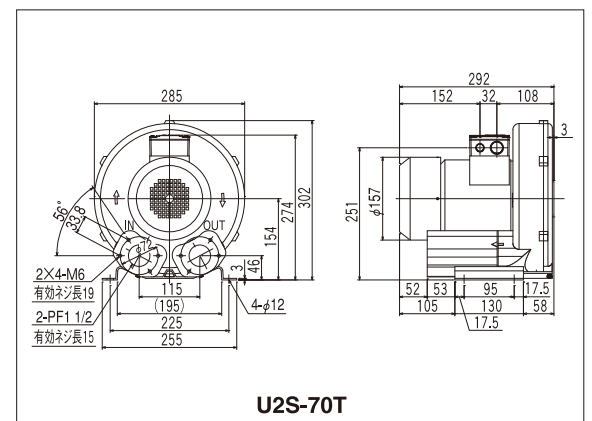

U2S-70T

寸法及び仕様は予告なく変更する事があります。

# 渦 流 式 高 圧 シ リ ー ズ ・ U 2 V ・ U 2 S ... ガ ス ト ブ ロ ア

吐出性能 ————— 吸込性能

## 性能曲線図

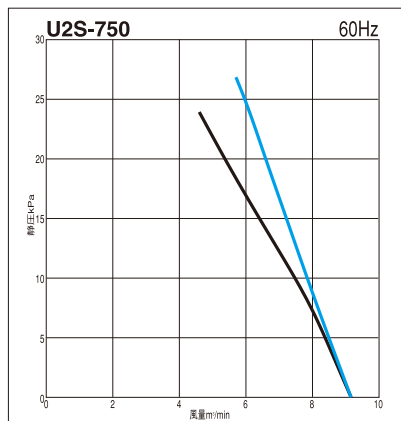
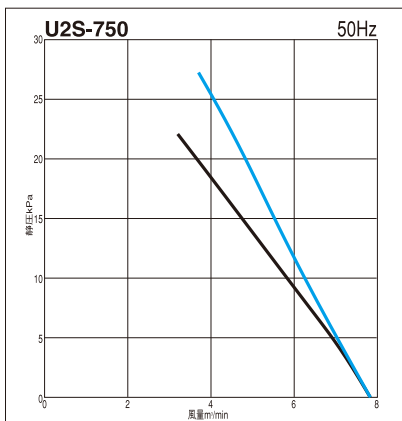
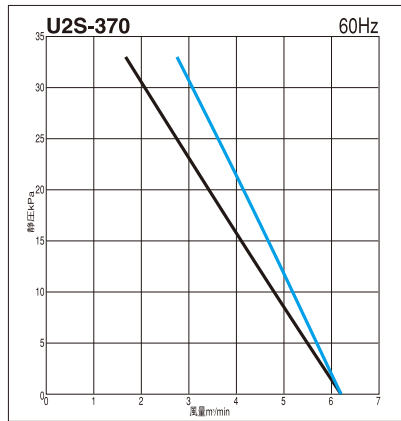
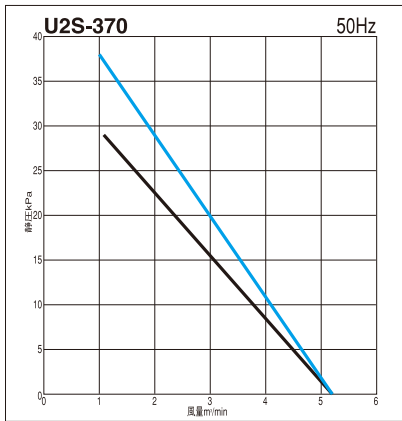
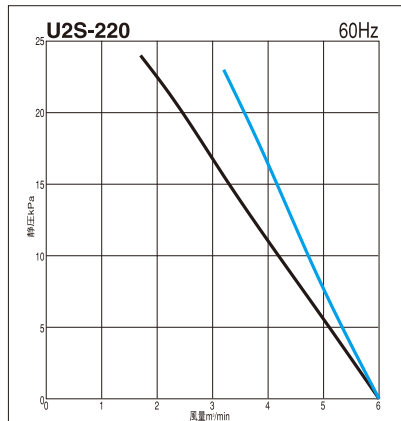
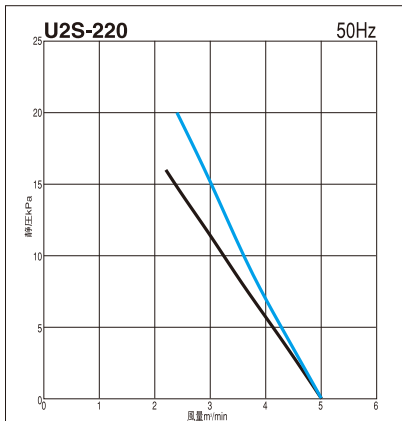
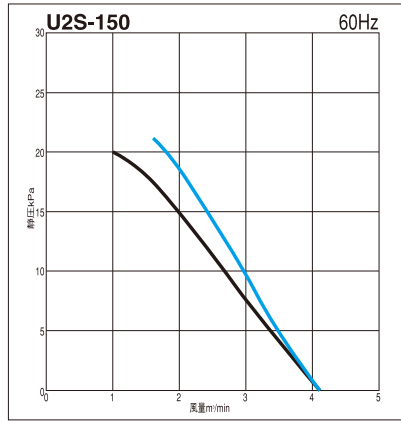
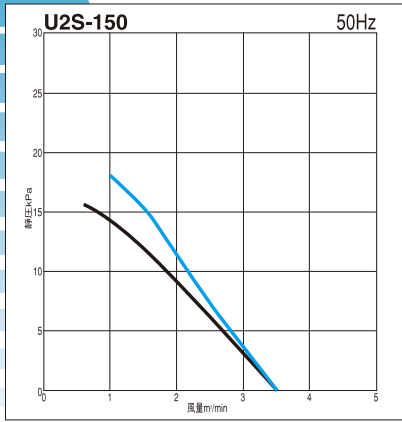

## 外形寸法図

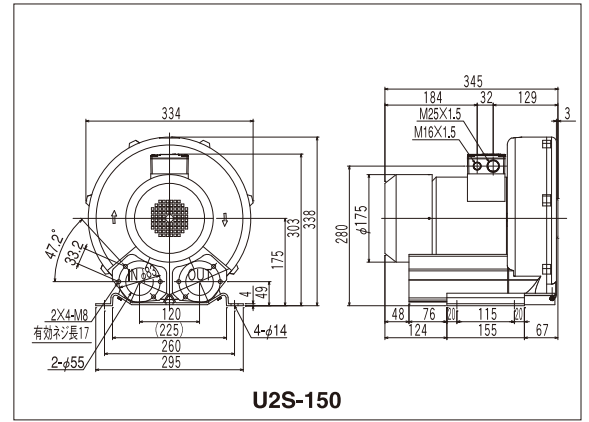

U2S-150

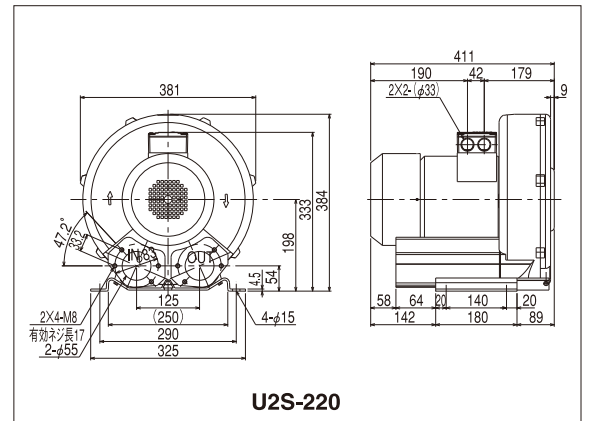

U2S-220

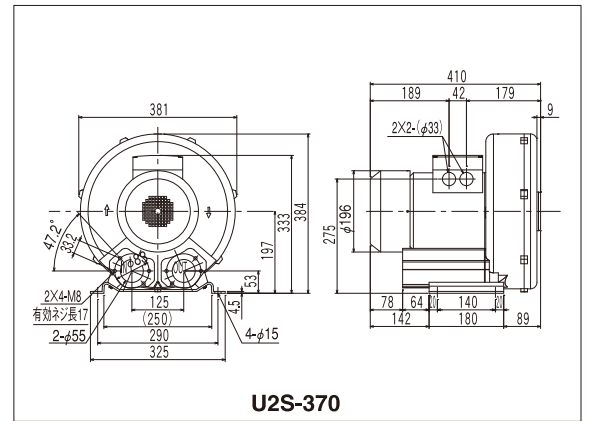

U2S-370

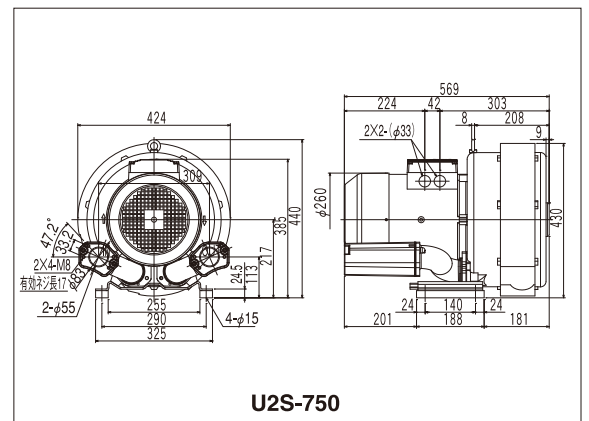







U2S-750

寸法及び仕様は予告なく変更する事があります。

※U2S-220、370、750の端子箱の配線挿入口は打ち抜き式になっています。

## ■部品 (オプション)

形式	品番	U2V-07S/T	U2V-10S/T	U2V-20S/T	U2V-30S/T	U2V-40S/T	U2V-70S/T	U2V-150	U2V-220	U2S-40T	U2S-70T	U2S-150	U2S-220	U2S-370	U2S-750
<b>サククションフィルタ</b> : 外部からの10μ程度の固形物を吸込口部分で除去します。															
	<b>USFS-004</b>	40000058	※1	※1	※1	※1	○			○					
	<b>USFS-075</b>	40000059					○	○	※2		○	※3	※3	※3	※3
<b>インラインフィルタ</b> : 接続配管内の10μ程度の固形物を吸込口部分で除去します。															
	<b>ULFS-004</b>	40000054				○				○					
	<b>ULFS-037</b>	40000056					○	○	※2		○	※3	※3	※3	
	<b>ULFS-075</b>	40000057													※4
※5 <b>補助サイレンサ</b> : 吸込・吐出口からの高周波音を低下させます。(U2V-40S/T、U2S-40Tへの取付には市販の管継手<PT1 <sup>1</sup> / <sub>4</sub> >とPT1 <sup>1</sup> / <sub>2</sub> >が必要です。)															
	<b>VBS-007</b>	80004024				○	○	○		○	○				
	<b>VBS-075</b>	80004025							○			○※4	○※4	○※4	○※4
<b>ネジフランジ</b> : ネジ配管に接続する場合に使用します。															
	<b>UNF-004</b>	80004018								○					
	<b>UNF-007</b>	80004019									○				
	<b>UNF-075</b>	80004020										○	○	○	○
<b>ホースフランジ</b> : ホース配管に接続する場合に使用します。															
	<b>UHF-004</b>	80004021				○				○					
	<b>UHF-007</b>	80004022									○	○	○	○	○
	<b>UHF-075</b>	80004023											○	○	○
<b>ケーブルグランド</b> : 端子箱内に侵入する塵や水を遮断します。															
	<b>AG25</b>	80004056								○	○	○			
	<b>AG32</b>	80004057											○	○	○
※6 <b>圧力計</b> : 正圧(+:吐出圧)および負圧(-:吸込圧)を測定できる圧力計です。仕様:目盛-50~0~+50kPa															
	<b>UBG-05</b>	40000044				○	○	○	○						
<b>ベアリンググリス</b> : 本体羽根車側用メンテナンスグリスです。															
	U2S用グリス	80004053								○	○	○	○	○	○

※1 ホース接続となります。 ※2 接続には市販の管継手 (PF1<sup>1</sup>/<sub>2</sub> と PF2) 等が必要です。 ※3 接続には市販の管継手 (PF1<sup>1</sup>/<sub>2</sub> と PF2) 等と UNF-075 が必要です。  
 ※4 接続には市販の管継手 (PF2) 等と UNF-075 が必要です。 ※5 配管途中で使用される場合は、弊社営業担当までお問い合わせ下さい。サイレンサの取付には市販の管継手等が必要です。 ※6 接続には市販の管継手 (PF<sup>3</sup>/<sub>8</sub> と PF<sup>1</sup>/<sub>4</sub>) 等が必要です。

## ■外形寸法図

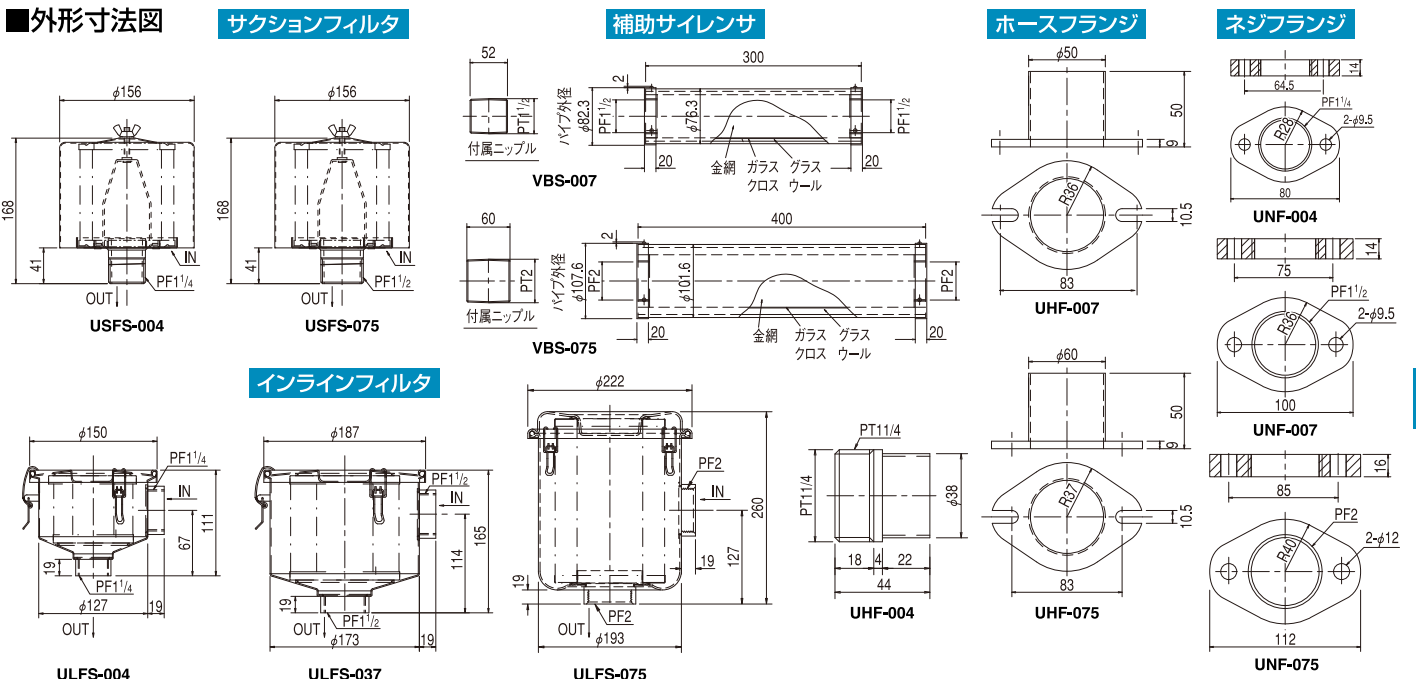

# オ プ シ ョ ン 品

適用機種の説明：E○の○にはC,P,Mのいずれかが入ります  
 U75-□の□には 2,3,4,5のいずれかが入ります  
 U100B-□の□には 2,3,4,5のいずれかが入ります

## サイレンサ

送風機の吸込音や吐出音を小さくするもの

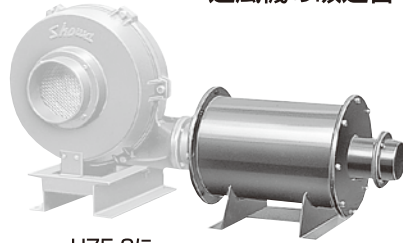

U75-2に  
吐出サイレンサをセット 脚付（別作）

●吐出側

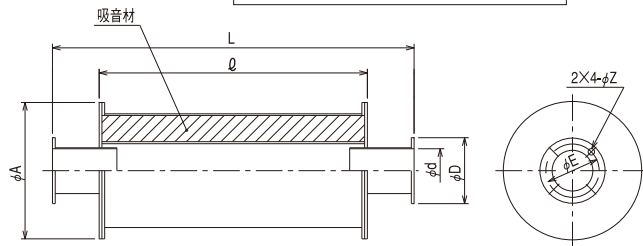

U100B-3に  
吸込サイレンサをセット

●吸込側

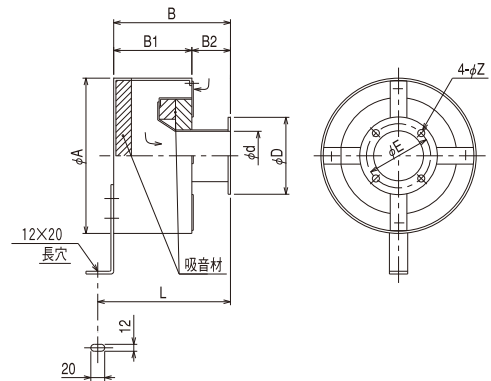

### 標準仕様（吐出サイレンサ）

形 式	外形寸法 (mm)			取付部寸法 (mm)				適用機種	
	φA	L	φ	φd	φD	φE	Z		
3YD-2	A	240	650	506	63	92	81	7	E○-63
	B				75	108	94	7	E○-75 SF-75 SB-75 U75-□
	C				136	120	8	KSB-H04(B)	
3YD-3	B	290	650	506	100	136	120	7	E○-100 SF-100 SB-100 AH-400
	C					140	125	8	U100B-□
3YD-4	B	315	1200	1006	125	170	152	10	E○-125 KSB-H07(B) KSB-H15(B) AH-H04
	C				150	200	180	10	SB-600(P) SBT-600(P) KSB-H22(B)
3YD-5	B	340	1200	1006	175	230	210	10	KSB-H37(B)

### 標準仕様（吸込サイレンサ）

形 式	外形寸法 (mm)					取付部寸法 (mm)				適用機種	
	φA	B	B1	B2	L	φd	φD	φE	Z		
YS-2	B1	250	230	170	60	260	100	136	120	7	E○-63 E○-75 SF-75※ SB-75※
	C1						156	140			
YS-3	C1	315	250	180	70	280	115	156	140	7	SF-100 SB-100 AH-400
	C2										
YS-4	D2	400	270	190	80	300	150	200	180	10	AH-H04 AH-H07
	F						160	230	210		
YS-5	H	500	290	200	90	320	200	260	240	10	AH-H10
YS-6	D	630	310	210	100	340	220	270	250	8-8φ	SB-180 AH-H15
	E						250	300	280		
3YS-3	B	315	250	180	70	280	115	156	136/140	6x8長穴	E○-100 U75-□
3YS-4	B	400	270	190	80	300	100	170	152	10	KSB-H04 E○-125 SB-600(P) SBT-600(P) U100B-□ SB-150 FS-750
	D						150	210	180		
3YS-5	D	500	290	200	90	320	160	230	210	10	KSB-H07(B) KSB-H15(B) KSB-H22(B)
3YS-6	C	630	310	210	100	340	190	260	240	10	KSB-H37(B) AH-H22
	F						380	275	305		
3YS-8	—	800	320	220	100	430	300	355	335	8-10φ	AH-H37

※印は送風機側に取付用のタップ加工が必要です。

## 吸込フィルタ

吸込空気に含まれる粉じんなど異物を捕集するもの

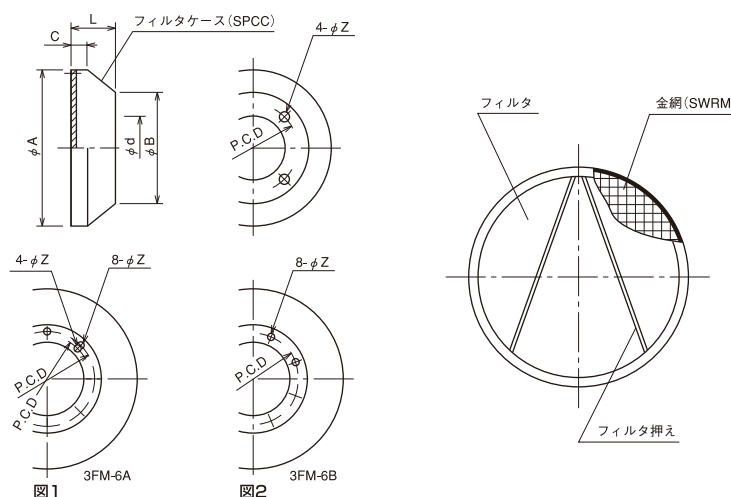

取付機種によって取付寸法が変わります。

### 標準仕様

形式	外形寸法 (mm)				取付部寸法 (mm)			適用機種	
	φA	φB	L	C	φd	P.C.D	φZ		
3FM-2	A	250	160	60	34	100	120	6	E○-63 E○-75
	B					125	136/140		SF-75※ SB-75※ FS-200 U75-□
3FM-3	A	315	170	75	33	125	140	6	SF-100 SB-100 AH-400 E○-100 FS-400
	B						152		10
3FM-4A	400	200	90	32	150	180	10	SB-150 FS-750/1500 E○-125 SB-600(P) SBT-600(P) AH-H04 U100B-□	
3FM-5A	500	230	110	32	170	210	10	KSB-H07(B)/H15(B)/H22(B) AH-H07 FS-2200	
3FM-6	A	600	300	120	33	220	240/250	10/6.3	KSB-H37(B) AH-H10 SB-180 (図1参照)
	B					265	280	8-φ6.3	AH-H15 (図2参照)

※印は送風機側に取付用のタップ加工が必要です。

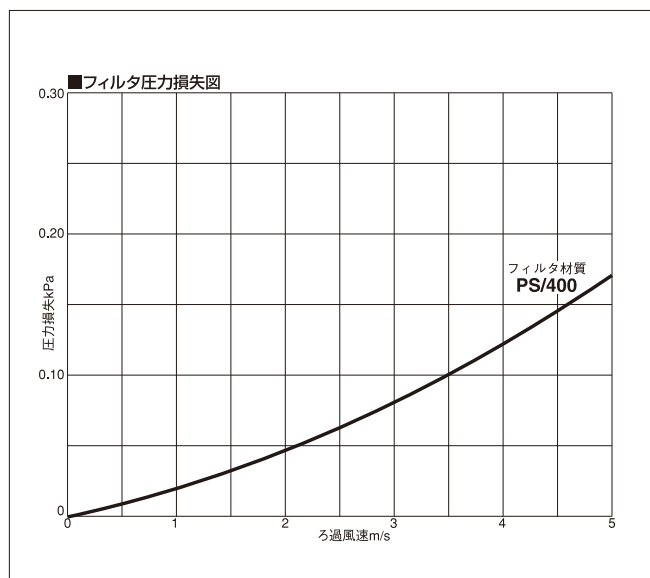
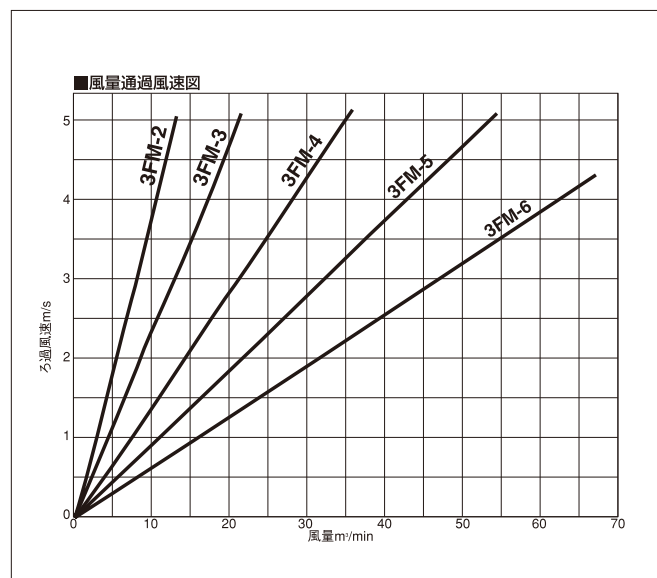

## バタフライダンパ

吸込口や吐出口に取り付けて、風量調整を行うもの

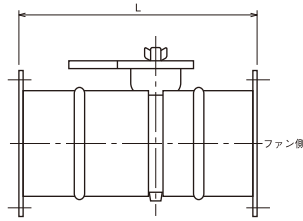

丸形

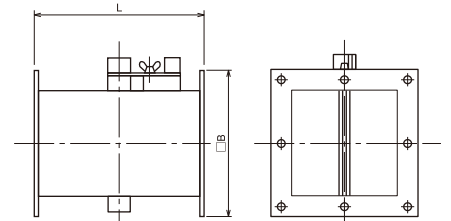
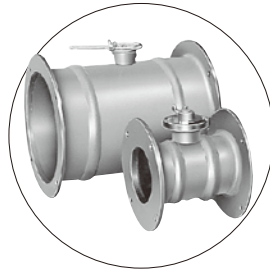
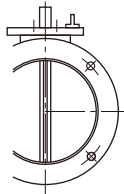

角形 (吐出用)

### 丸形

形式	L寸法 (mm)	適用機種	
		吐出側	吸込側
D-63	B	220	E○-63
D-75	B	120	E○-75 SF-75 SB-75 U75-□
	C		KSB-H04
D-100	B	220	E○-100 SF-100 SB-100 AH-400
	C		U100B-□
D-125	B	220	E○-63 E○-75
	C		U75-□
	D		E○-100 SF-75※ SB-75※ SF-100 SB-100 FS-200 FS-400 AH-400
D-125	B	220	E○-125 AH-H04
	D		KSB-H07(B) KSB-H15(B) KSB-H04

※印は送風機側に取付用のタップ加工が必要です。

形式	L寸法 (mm)	適用機種	
		吐出側	吸込側
D-150	C	220	E○-125 SB-150 AH-H04
			SB-600(P) SBT-600(P) FS-750 FS-1500 SB-600(P) KSB-H22(B) SBT-600(P) U100B-□
D-175	D	220	FS-2200 AH-H07 KSB-H07(B) KSB-H15(B) KSB-H22(B)
D-200	C	220	AH-H10 KSB-H37(B)
			SB-180
D-250	B	250	AH-H15
D-275	B	300	AH-H22
D-300	B	300	AH-H37

### 角形 (吐出用)

形式	L(mm)	B(mm)	適用機種
D-S140B	220	190	SB-150
D-S144B	220	200	AH-H07

形式	L(mm)	B(mm)	適用機種
D-S160B	220	216	AH-H10
D-S180B	220	236	AH-H15

形式	L(mm)	B(mm)	適用機種
D-S194B	220	250	SB-180
D-S210B	220	260	AH-H22
D-S240B	250	290	AH-H37

## 防振継手

振動を防ぐために、吸込口や吐出口とダクトのつなぎこみに使うもの

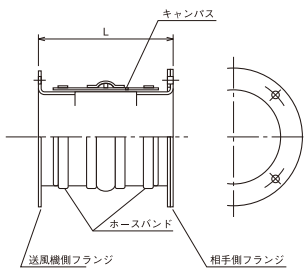

丸形

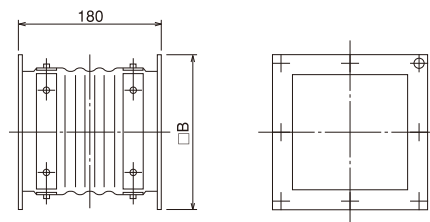

角形 (吐出用)

### 丸形

形式	L寸法 (mm)	適用機種	
		吐出側	吸込側
C-63	B	120	E○-63
C-75	B	120	E○-75 SF-75 SB-75 U75-□
	C		KSB-H04
C-100	B	180	E○-100 SF-100 SB-100 AH-400
	C		U100B-□
C-125	B	180	E○-63 E○-75 FS-150
	C		U75-□
	D		E○-100 SF-75※ SB-75※ SF-100 SB-100 FS-200 FS-400 AH-400
C-125	B	180	E○-125 AH-H04
	D		KSB-H07(B) KSB-H15(B) KSB-H04

※印は送風機側に取付用のタップ加工が必要です。

形式	L寸法 (mm)	適用機種	
		吐出側	吸込側
C-150	C	180	E○-125 SB-150 AH-H04
			SB-600(P) SBT-600(P) FS-750 FS-1500 SB-600(P) KSB-H22(B) SBT-600(P) U100B-□
C-175	D	180	FS-2200 AH-H07 KSB-H07(B) KSB-H15(B) KSB-H22(B)
C-200	C	180	AH-H10 KSB-H37(B)
C-250	B	180	AH-H15
C-275	B	180	AH-H22
C-300	B	180	AH-H37

### 角形 (吐出用)

形式	B(mm)	適用機種
C-S140B	190	SB-150
C-S144B	200	AH-H07

形式	B(mm)	適用機種
C-S160B	216	AH-H10
C-S180B	236	AH-H15

形式	B(mm)	適用機種
C-S194B	250	SB-180
C-S210B	260	AH-H22
C-S240B	290	AH-H37

## 防振架台

送風機の振動を吸収するもの

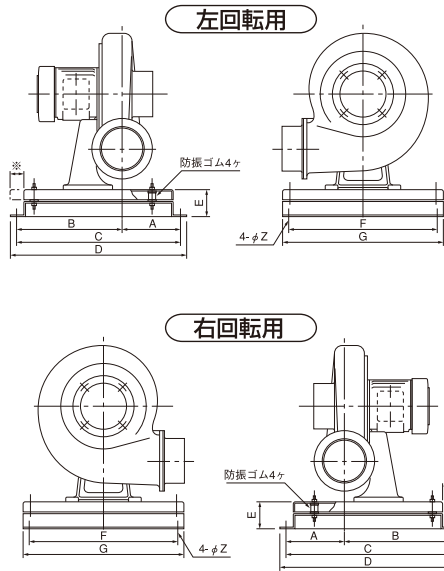

形式	適用機種	寸法 (mm)								防振ゴム
		A	B	C	D	E	F	G	Z	
B-2	B E〇-63	100	180	280	310	59	250	280	12	KA-12
	C E〇-75									
	D SF-75 SB-75									
	E SF-100 SB-100									
B-3	B E〇-100	125	235	360	390	63	320	350	12	KA-20-20h
	D AH-400									
	E AH-H04									
B-3U	2 U75-H2	185	235	420	450	63	320	350	12	KA-20-20h
	3 U75-H3									
	4 U75-H4									
	5 U75-H5									
B-4	B SB-150	160	290	450	480	72	400	430	12	KA-25-27h
	C SB-600 (P)									
	D SBT-600 (P)									
	E AH-H07									
	F AH-H10									
	G KSB-H04									
	J E〇-125									
B-5	B SB-180	200	360	560	590	71	500	530	12	KA-30-26h
	C KSB-H07 (B)									
	D KSB-H15 (B)									
	F AH-H15									
B-6	B KSB-H22 (B)	270	440	710	740	78	630	660	12	KA-40-33h
	C KSB-H37 (B)									
	G AH-H22									
B-7	B AH-H37	280	520	800	830	78	710	750	12	KA-40-33h

注) HT形は呼びのあとにHTを付けます。(例、B-3BHT) ※B-2のHTのみ40mm長くになります。防振ゴムメーカーはクラシキゴム製です。

## ノンサージャ (送風機の吸込流予旋回制御バイパス構造) 特許第3584704号

吸込流予旋回とは…流体が羽根車へ流入する手前で、羽根車の回転方向と同じ向きに流体が旋回する現象を言います。

### ノンサージャの特長

ノンサージャ (送風機の吸込流予旋回制御バイパス構造) は、昭和電機独自の流れの技術です。日本以外でも米国、ドイツ、韓国でも特許権利化されました。従来の構造に比べ、下記の点が大きな特長です。

1. サージングが発生しない。
2. 騒音が低減する。
3. 送風機の効率が上がる。

### ノンサージャの仕組み

従来機種の流れ

- ①吸込側より吸込まれた空気は、予旋回流を伴って、羽根に向かいます。
- ②特に小風量での運転では、予旋回の旋回速度が大きくなります。その際、過大な旋回エネルギー (= 圧力エネルギー) は逃げ場がなく、逆流を引き起こします。すなわち、流れにサージング等の不安定現象が生じます。

従来機種構造モデル図

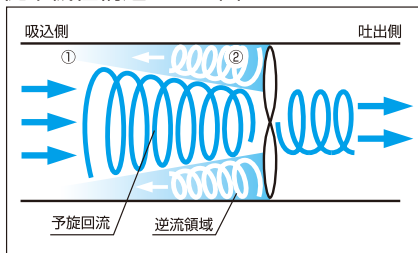

ノンサージャの流れ

- ①吸込側より吸込まれた空気は、予旋回流を伴って、羽根に向かいます。
- ②ノンサージャが予旋回のもつ旋回エネルギー (= 圧力エネルギー) を直線運動のエネルギーに変えます。同時に予旋回の旋回速度が弱まり、逆流の発生をおさえます。

ノンサージャ構造モデル図

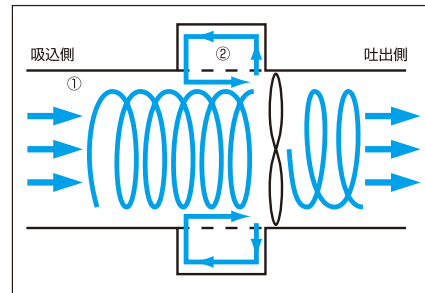

その結果、逆流領域が無くなることにより、流れが安定し、サージングが発生しません。また、騒音低減や送風機の効率が上がります。

### ノンサージャ性能曲線比較図

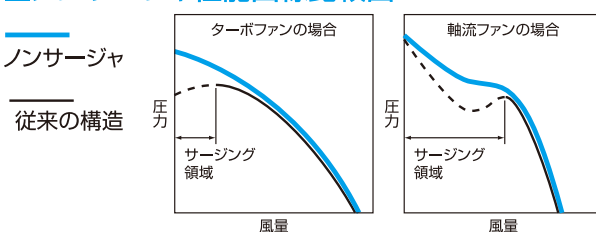

### ノンサージャ使用例モデル

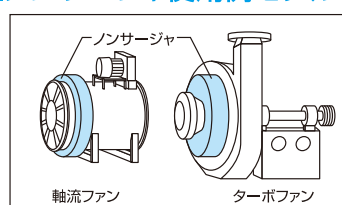

## 【デンチョク®の見方】

デンチョク®の形式は、つぎの要領で定めています。また性能表や外形寸法図に掲載の形式は、すべて右回転の形式で表示しています。

機種	特性記号	駆動方式	番手記号	電動機出力	空冷耐熱形	性能曲線番号	回転方向 (駆動側から見て)	吐出方向	電圧	電源周波数
<b>T</b>	<b>2</b>	<b>D</b>	<b>5</b>	<b>B</b>	<b>H</b>	<b>1</b>	<b>R</b>	<b>2</b>	<b>1</b>	<b>2</b>

T	ターボファン
K	エアホイルファン
M	シロッコファン
B	ターボプロア

1	低圧
2	中圧
3	高圧

D	電動機軸直結
---	--------

記号	番手
1	No.1 $\frac{1}{2}$
2	No.2
3	No.2 $\frac{1}{2}$
4	No.3
5	No.3 $\frac{1}{2}$
6	No.4
7	No.4 $\frac{1}{2}$
8	No.5
9	No.5 $\frac{1}{2}$

※B1Dシリーズを除く

B	0.75kW
C	1.5kW
D	2.2kW
E	3.7kW
F	5.5kW
G	7.5kW
H	11kW
I	15kW
J	18.5kW
K	22kW
L	30kW
N	45kW

なし	吸込温度 MAX. 80℃
H	吸込温度 MAX. 200℃

※B1Dシリーズの耐熱形についてはお問合せください。

性能曲線番号	①~⑥
--------	-----

吐出方向	上部水平	上向	下部水平
回転方向	1	2	3
R 右まわり			
L 左まわり			

注) 送風機のプーリ側 (電動機直結式の場合は電動機側) より見て回転方向を決定してください。

### 省スペース

送風機の占有床面積が小さくなりました。ベルト駆動と比較して据付面積が約50%省スペースとなります。

### 高い安全性

デンチョク®は、露出する回転部分がなく、運転中の安全性を配慮しました。

### メンテナンスのシンプル化

消耗品や付属品も少なく、また調整の必要のないメンテナンスフリーです。

- ①羽根車が電動機軸直結のため、ベルト駆動形で必要なベルト張力の調整およびベルトの交換が不要です。
- ②本シリーズに使用してある電動機の軸受は、無給油方式ですので、給油の必要がありません。
- ③ベルト駆動形に比べ軸受が長寿命です。
- ④駆動ユニットが羽根車ごと後方に抜ける構造になっていますので、吐出口および吸込口の配管を外すことなく、回転部の分解・修理が簡単にできます。(B1Dシリーズを除く。)  
注意：基礎ボルトが据付面に突起して埋め込まれている場合は、駆動ユニットを後方にスライドして抜くことが出来ません。(据付面に突起した基礎ボルトが埋め込まれている場合で、駆動ユニットを後方にスライドして抜きたい要求がある場合は、特別注文で対応出来ます。)電気配線の都合によっては電動機の電気配線を外す必要があります。

### 最高吸込空気温度200℃対応を標準化

- ①空冷・標準軸受形は、大風量タイプでは他に類の無い、最高吸込空気温度200℃対応を標準シリーズで実現しました。
- ②特別注文により、空冷・耐熱軸受形では最高吸込空気温度250℃まで対応出来ます。

- 〈標準形〉：吸込空気の温度が-10℃をこえ、80℃以下のもの。
- 〈空冷・標準軸受形〉：吸込空気の温度が80℃をこえ、200℃以下のもの。
- 〈空冷・耐熱軸受形〉：特別注文によって製作するもので、吸込空気の温度が200℃をこえ、250℃以下のもの。

吸込空気の温度によって下表のように送風機の仕様が変わります。異なる温度仕様での使用をされると、送風機の早期破損の原因となります。なお空冷・耐熱軸受形は特別注文による製作となります。

吸込空気温度	送風機仕様	送風機塗装
-10℃をこえ、80℃以下	標準形	標準 (2.5Y <sup>6</sup> /2)
80℃をこえ、200℃以下	耐熱形 空冷・標準軸受形	耐熱シルバー
80℃をこえ、250℃以下	空冷・耐熱軸受形	

### 分解部品図

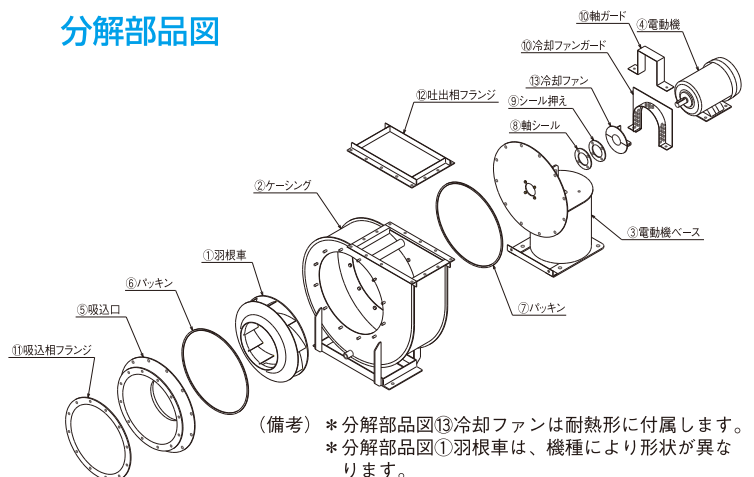

## 性能曲線図一覧表

# 50Hz用

機種ごとに、性能曲線をまとめて表示しています。  
また、表内   は掲載ページを表しています。

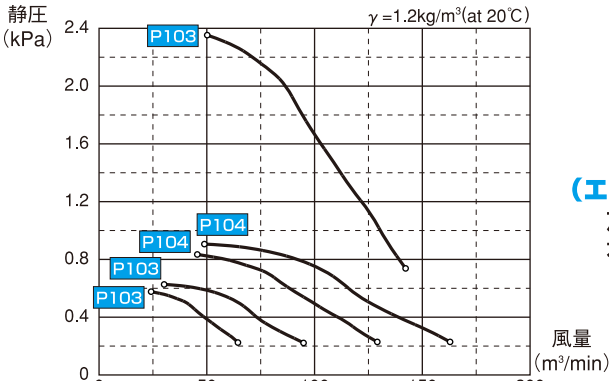

**K1D形**  
(エアホイルフアン)  
左図K1D4~5  
右図K1D6~9

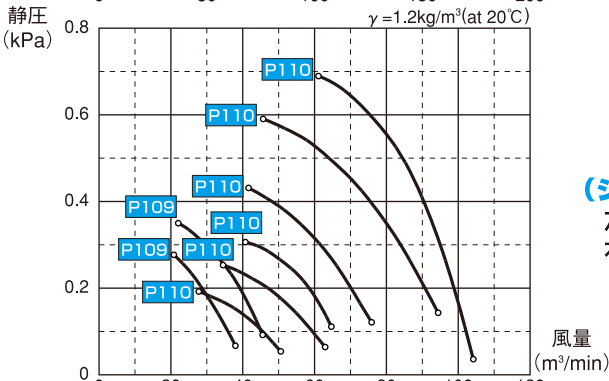
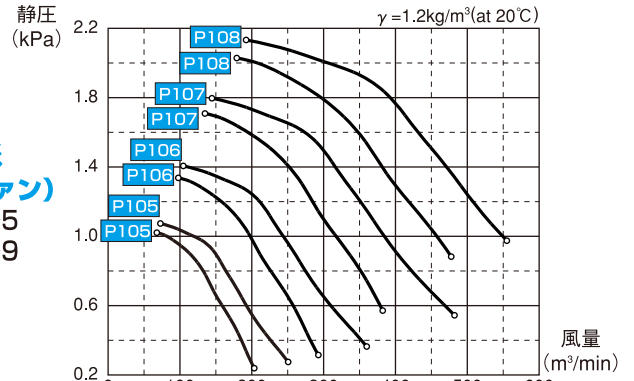

**M2D形**  
(シロッコファン)  
左図M2D1~2  
右図M2D3~5

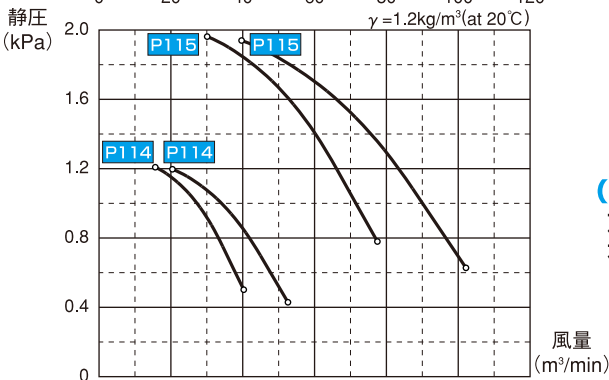
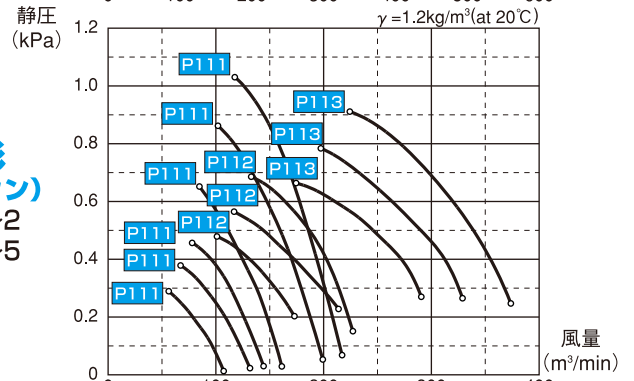

**T1D形**  
(ターボファン)  
左図T1D2~3  
右図T1D4~5

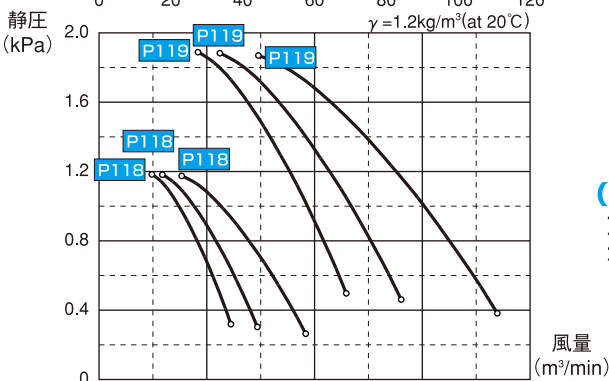
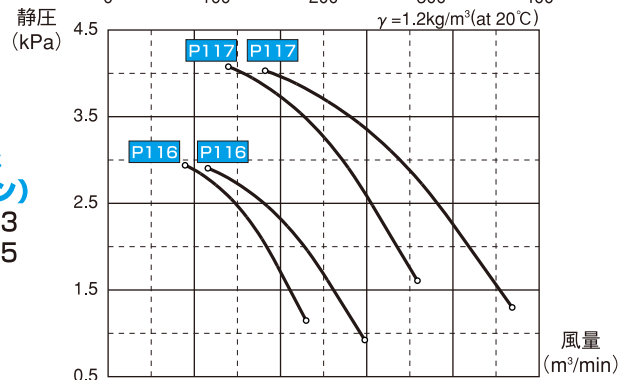

**T2D形**  
(ターボファン)  
左図T2D2~3  
右図T2D4~6

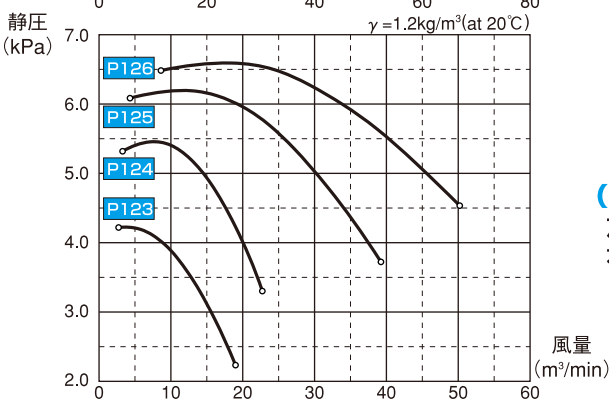
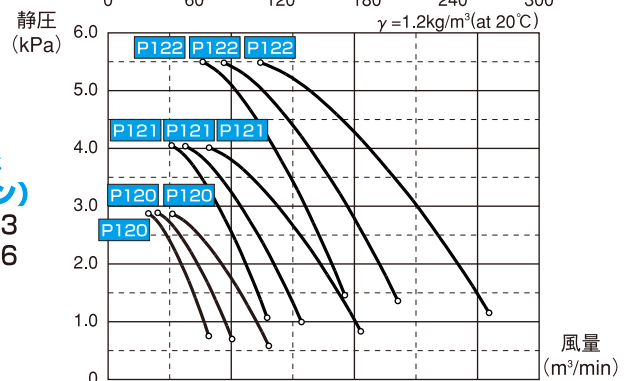

**B1D形**  
(ターボブロー)  
左図B1D1~4  
右図B1D5~7

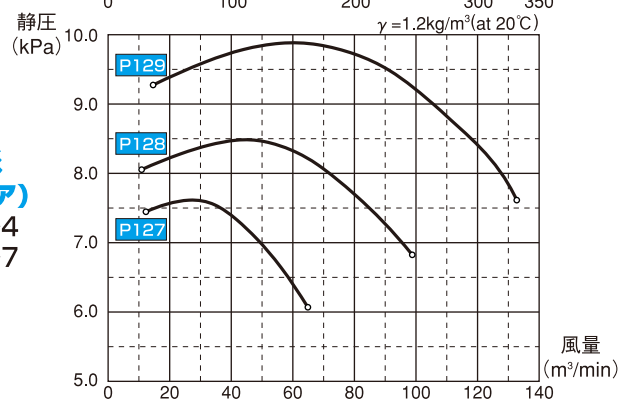

機種ごとに、性能曲線をまとめて表示しています。  
また、表内   は掲載ページを表しています。

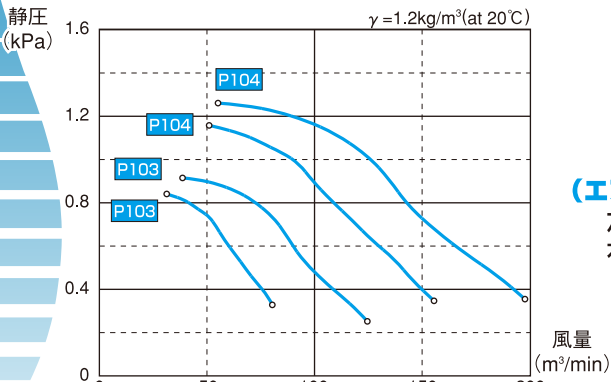

**K1D形**  
(エアホイルファン)  
左図K1D4~5  
右図K1D6~9

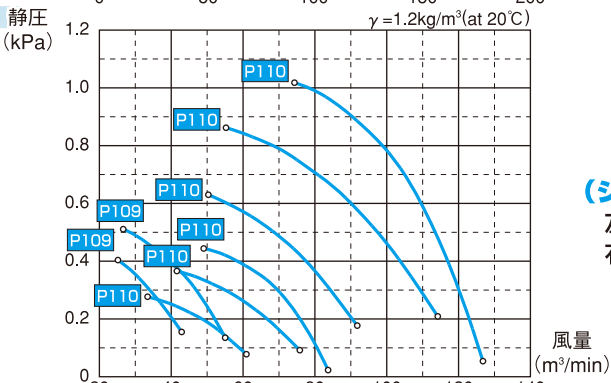
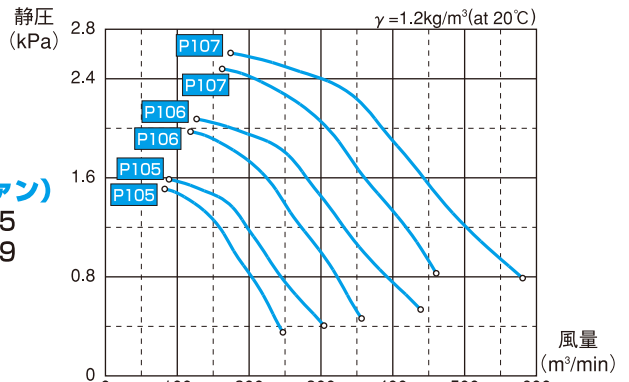

**M2D形**  
(シロッコファン)  
左図M2D1~2  
右図M2D3~5

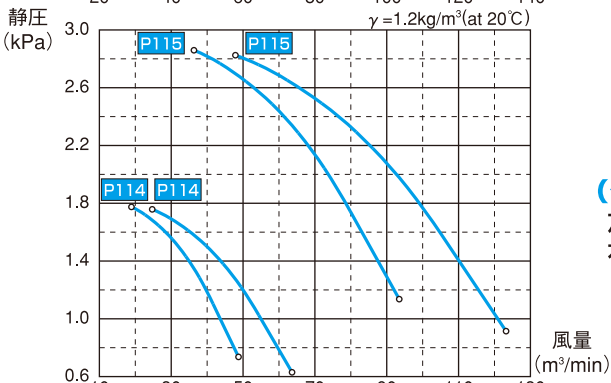
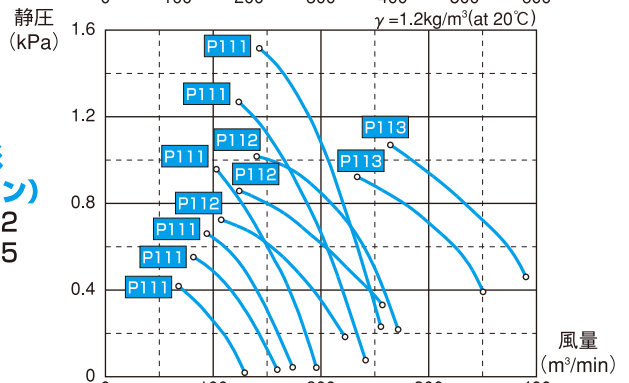

**T1D形**  
(ターボファン)  
左図T1D2~3  
右図T1D4~5

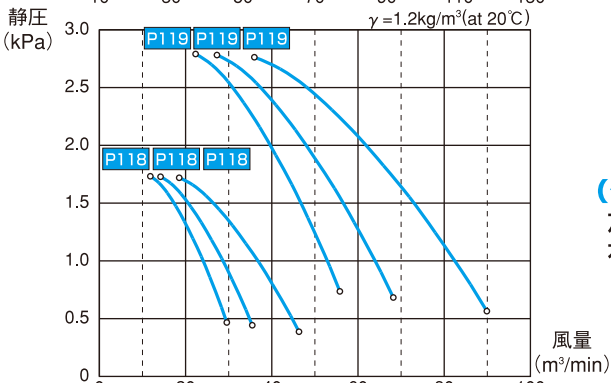
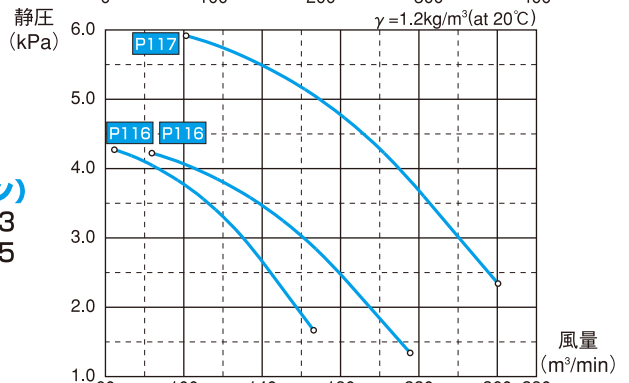

**T2D形**  
(ターボファン)  
左図T2D2~3  
右図T2D4~5

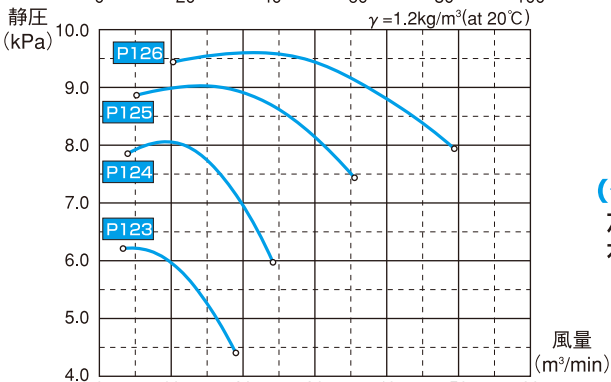
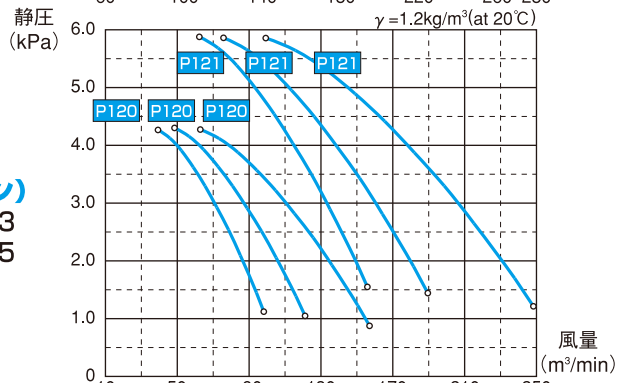

**B1D形**  
(ターボブロア)  
左図B1D1~4  
右図B1D5~7

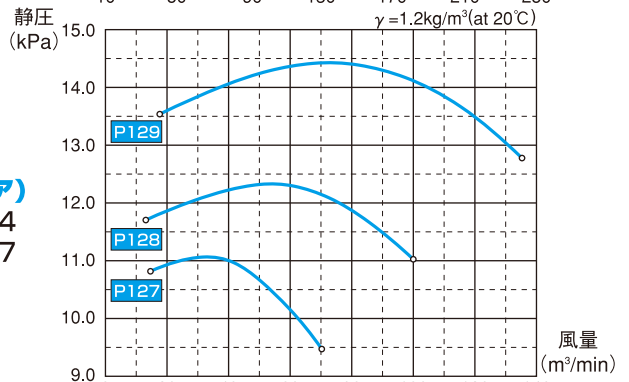

## ■デンチョク構造図

### ●標準形

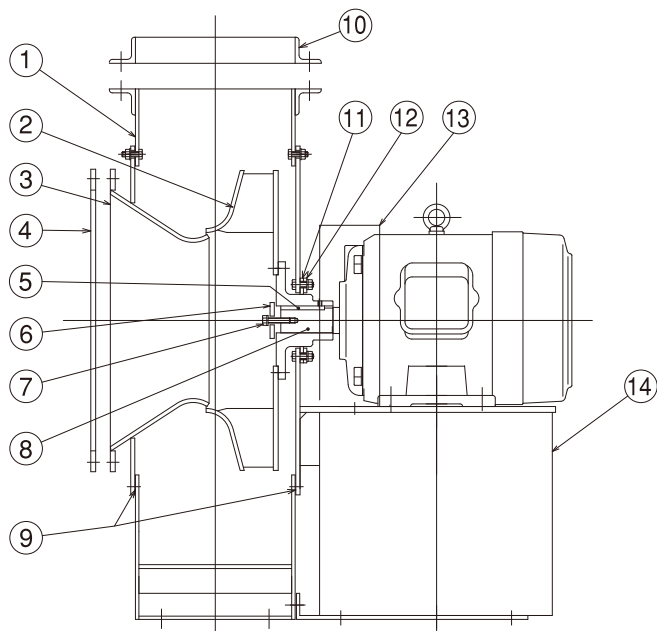

14	電動機ベース	1	低炭素鋼	
13	軸ガード	1	低炭素鋼	
12	軸シール押エ	1	低炭素鋼	
11	軸シール	1	ノンアスベスト	
10	吐出相フランジ	1	低炭素鋼	
9	パッキン	1式		
8	電動機	1	モーターメーカー標準	軸ハ炭素鋼
7	ホルダ止メボルト	1	低炭素鋼	
6	ホルダ	1	低炭素鋼	
5	平行キー	1	S45C	
4	吸込相フランジ	1	低炭素鋼	
3	吸込口	1	低炭素鋼	
2	羽根車	1	低炭素鋼	ハブ:FC200
1	ケーシング	1	低炭素鋼	
品番	部品名	数	材質	摘要

### ●耐熱形

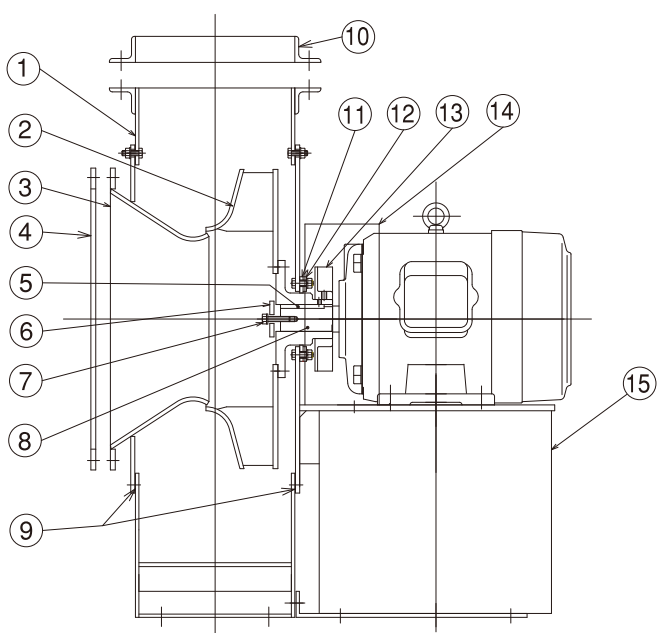

15	電動機ベース	1	低炭素鋼	
14	冷却ファンガード	1	低炭素鋼	
13	冷却ファン	1	AC2B	
12	軸シール押エ	1	低炭素鋼	
11	軸シール	1	ノンアスベスト	
10	吐出相フランジ	1	低炭素鋼	
9	パッキン	1式		
8	電動機	1	モーターメーカー標準	軸ハ炭素鋼
7	ホルダ止メボルト	1	低炭素鋼	
6	ホルダ	1	低炭素鋼	
5	平行キー	1	S45C	
4	吸込相フランジ	1	低炭素鋼	
3	吸込口	1	低炭素鋼	
2	羽根車	1	低炭素鋼	ハブ:FC200
1	ケーシング	1	低炭素鋼	
品番	部品名	数	材質	摘要

番手

No.3

## K1D4 (エアホイルファン)



性能曲線図

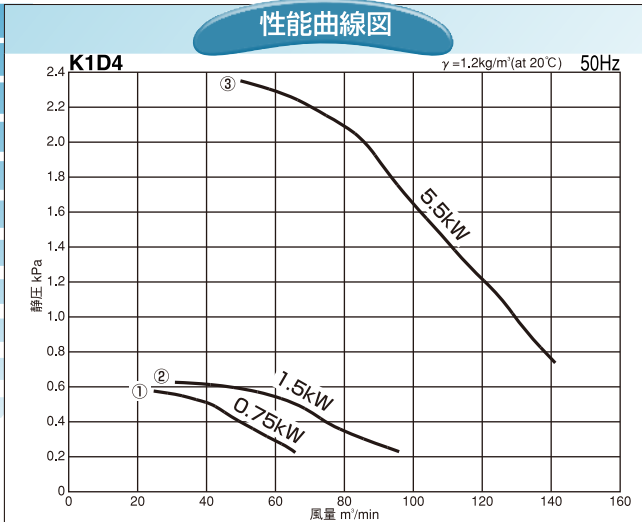

性能曲線図

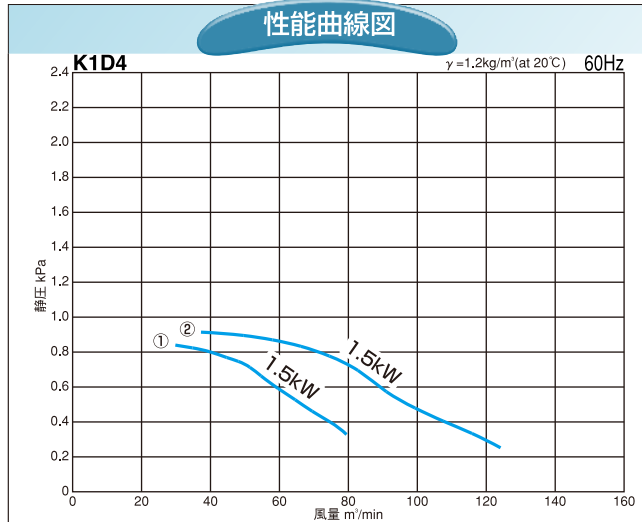

### 外形寸法図

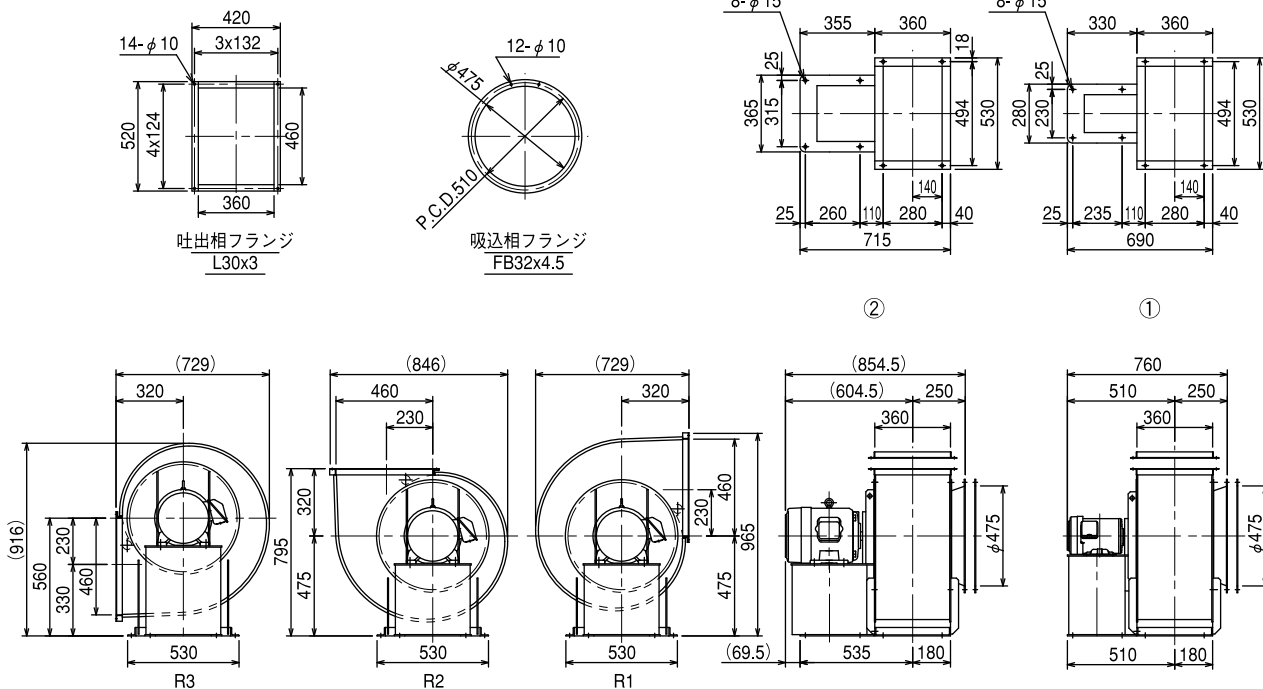

周波数	性能曲線番号	電動機出力(kW)-極数(P)	電動機記号	概略質量(kg)	図番号
50Hz	①	0.75 - 4	B	110	①
	②	1.5 - 4	C	120	①
	③	5.5 - 2	F	165	②

周波数	性能曲線番号	電動機出力(kW)-極数(P)	電動機記号	概略質量(kg)	図番号
60Hz	①	1.5 - 4	C	115	①
	②	1.5 - 4	C	120	①

番手  
No.3 $\frac{1}{2}$

## K1D5 (エアホイルフアン)

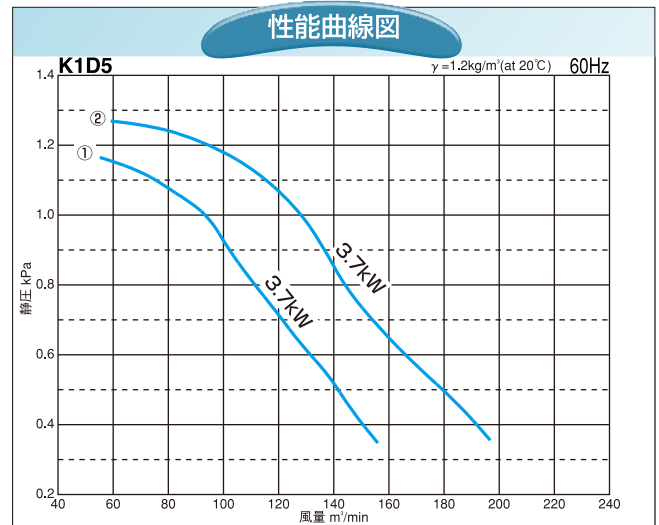
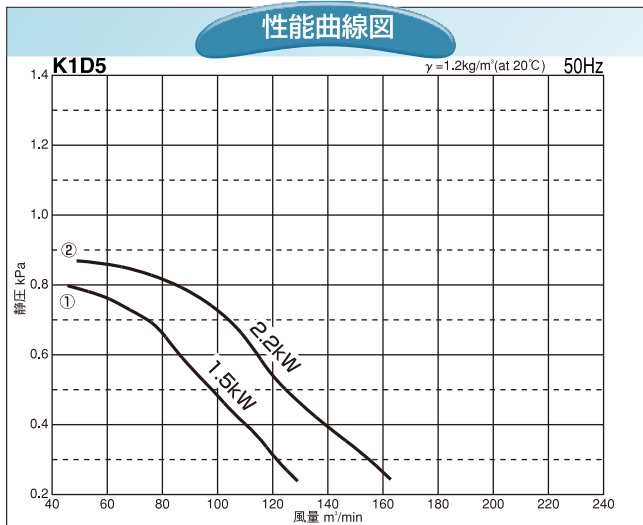

### 外形寸法図

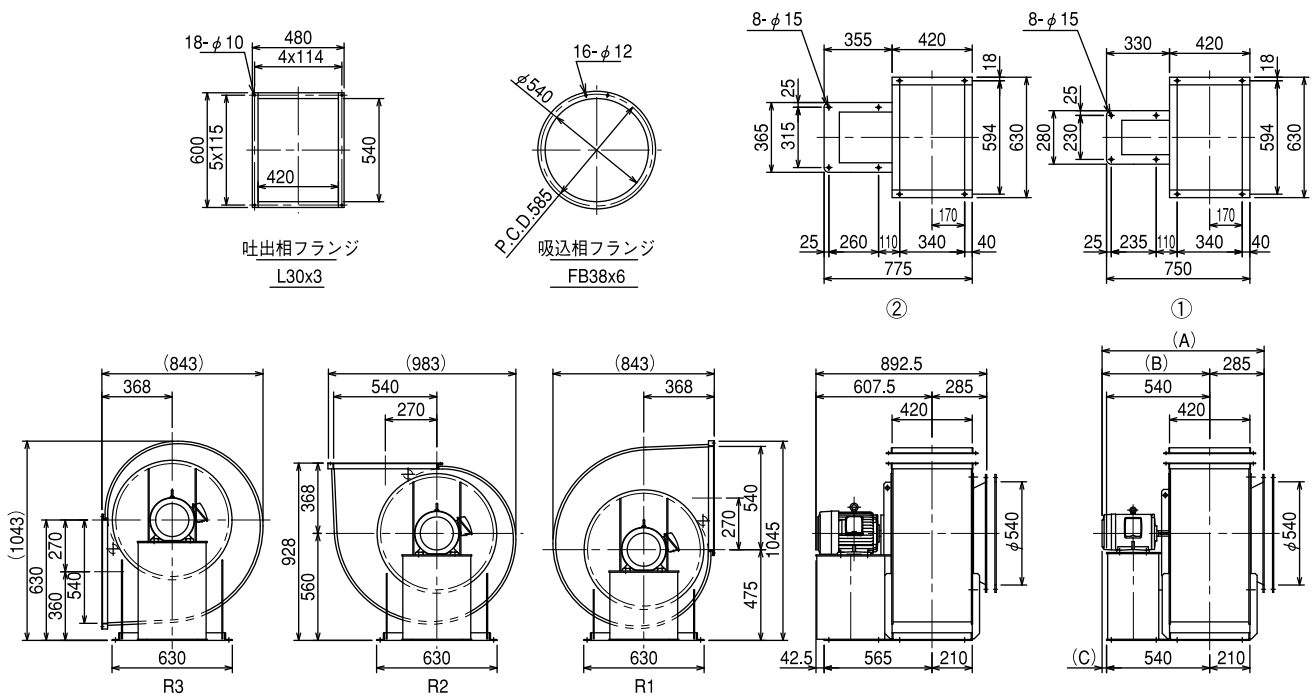

周波数	性能曲線番号	電動機出力(kW)-極数(P)	電動機記号	概略質量(kg)	図番号	A	B	C
50Hz	①	1.5 - 4	C	155	①	825	-	-
	②	2.2 - 4	D	155	①	848	563	23

周波数	性能曲線番号	電動機出力(kW)-極数(P)	電動機記号	概略質量(kg)	図番号	A	B	C
60Hz	①	3.7 - 4	E	190	②	-	-	-
	②	3.7 - 4	E	190	②	-	-	-



番手  
No.4

## K1D6 (エアホイルフアン)

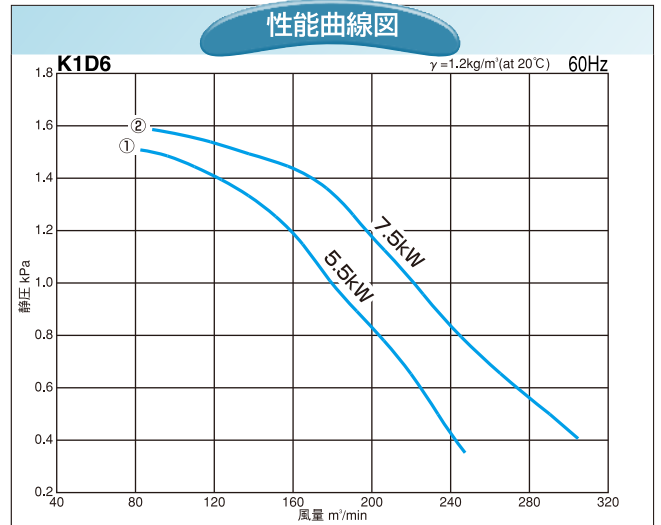
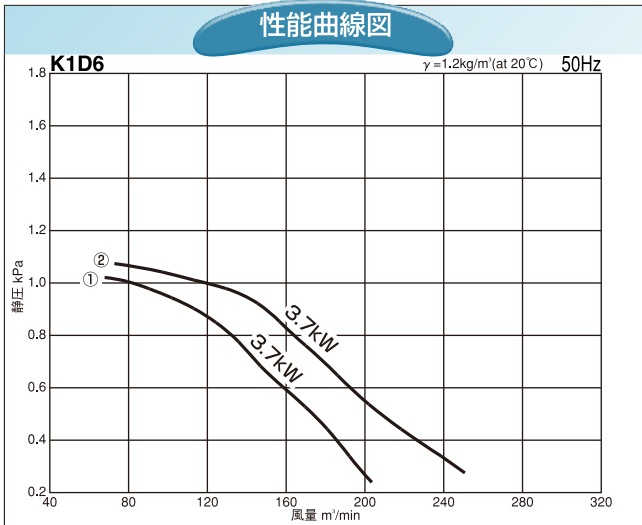

## 外形寸法図

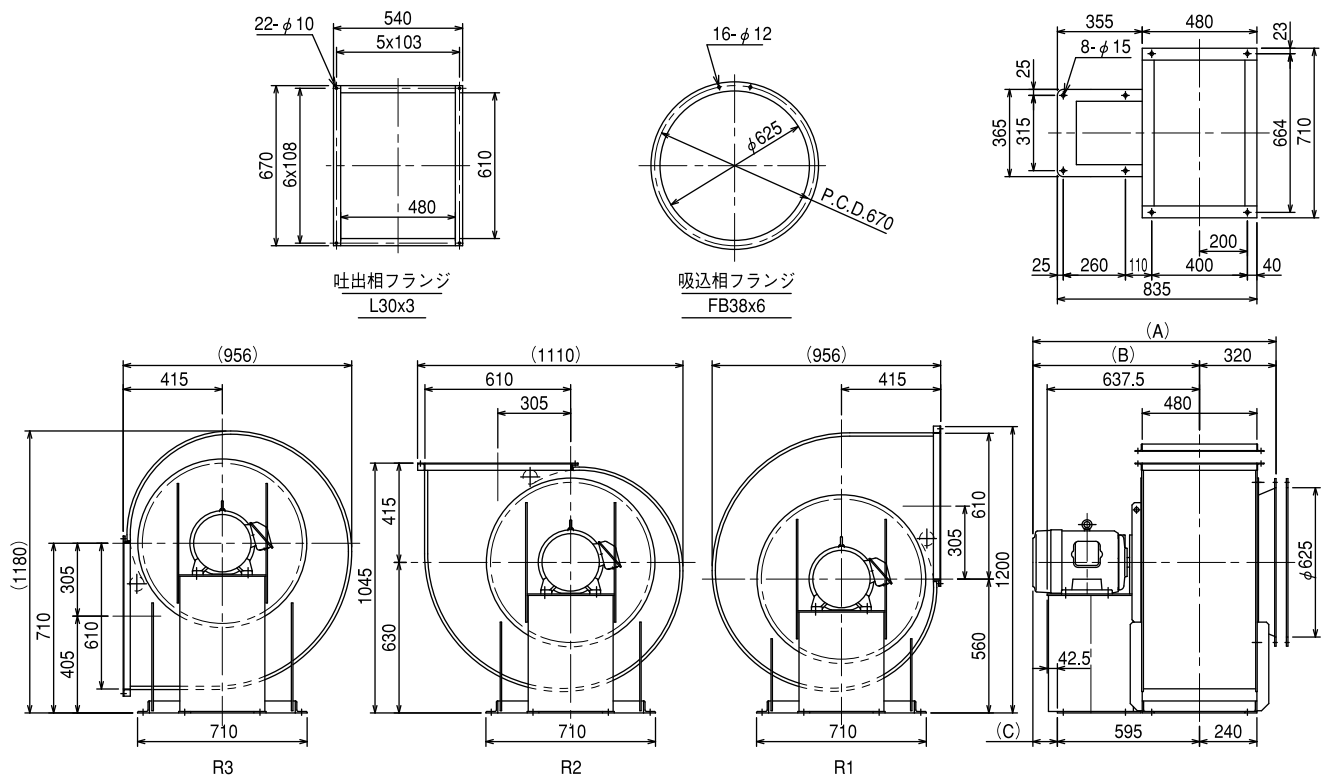

周波数	性能曲線番号	電動機出力(kW)-極数(P)	電動機記号	概略質量(kg)	A	B	C
50Hz	①	3.7 - 4	E	225	957.5	-	-
	②	3.7 - 4	E	225	957.5	-	-

周波数	性能曲線番号	電動機出力(kW)-極数(P)	電動機記号	概略質量(kg)	A	B	C
60Hz	①	5.5 - 4	F	240	984.5	664.5	69.5
	②	7.5 - 4	G	255	1017.5	697.5	102.5

番手  
No.4  $\frac{1}{2}$

## K1D7 (エアホイルファン)



性能曲線図

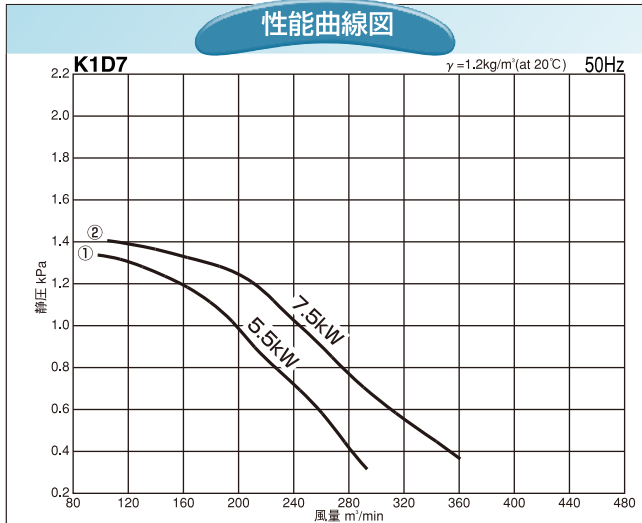

性能曲線図

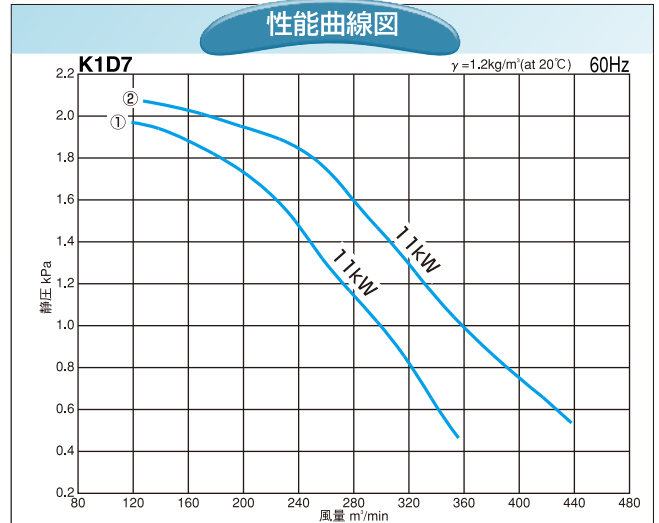

### 外形寸法図

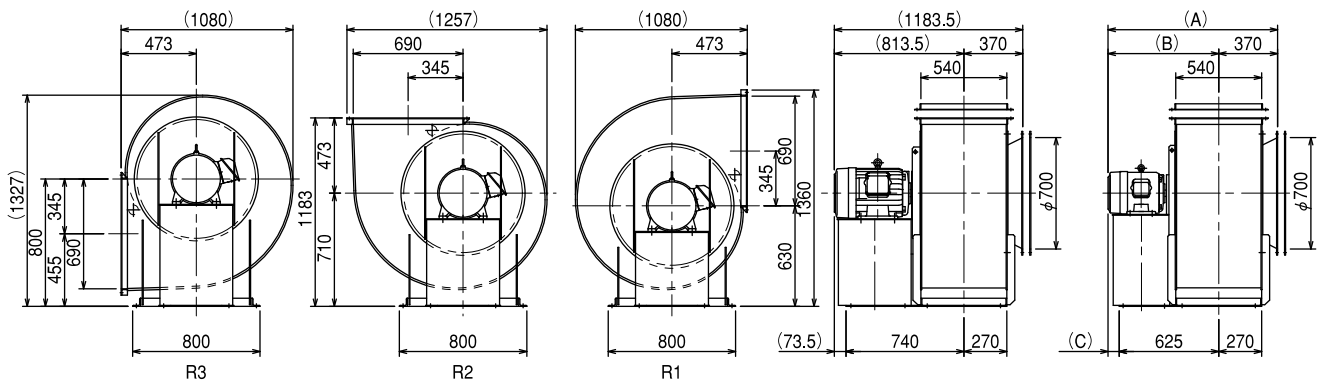
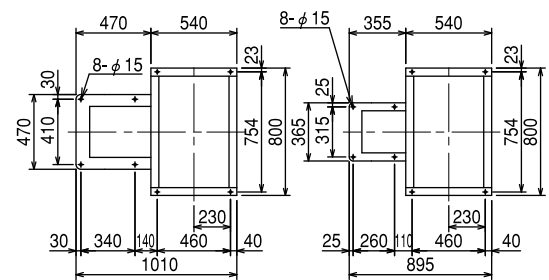
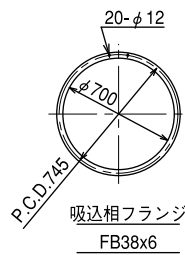
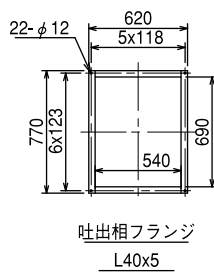

周波数	性能曲線番号	電動機出力(kW)-極数(P)	電動機記号	概略質量(kg)	図番号	A	B	C
50Hz	①	5.5 - 4	F	295	①	1064.5	694.5	69.5
	②	7.5 - 4	G	305	①	1097.5	727.5	102.5
60Hz	①	11 - 4	H	365	②	-	-	-
	②	11 - 4	H	365	②	-	-	-

番手  
No.5

## K1D8 (エアホイルファン)



性能曲線図

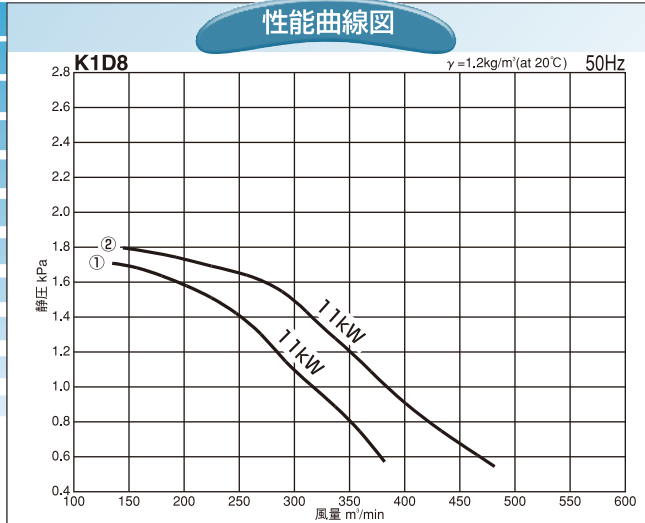

性能曲線図

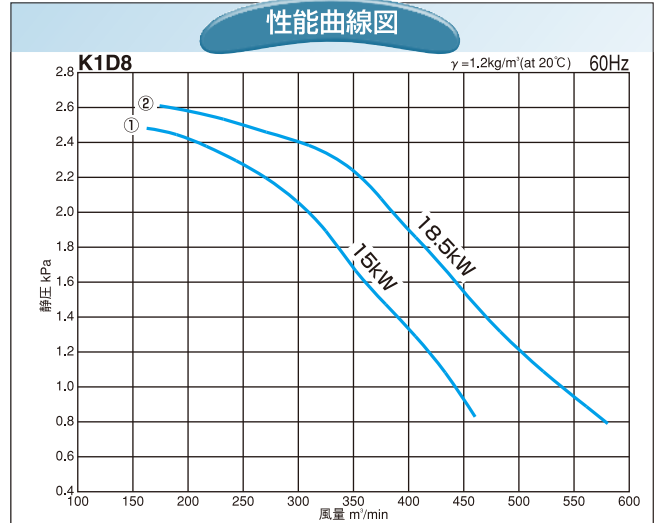

### 外形寸法図

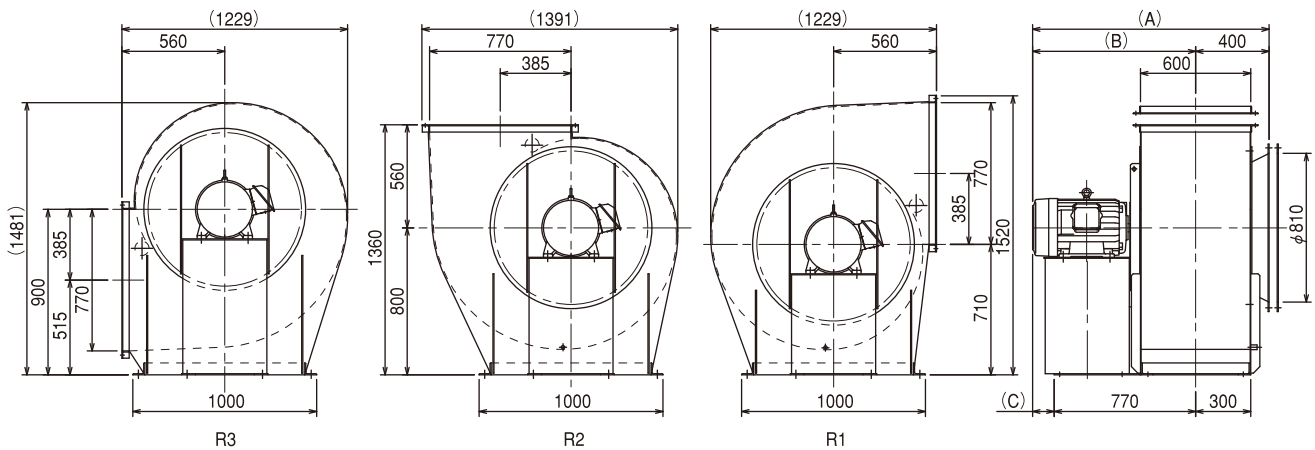
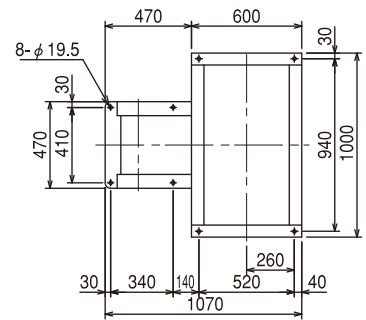
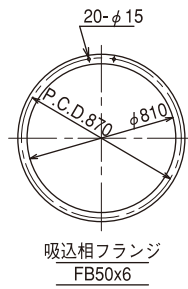
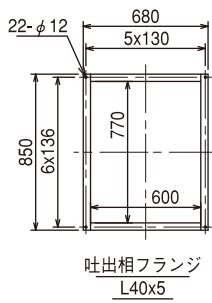

周波数	性能曲線番号	電動機出力(kW)-極数(P)	電動機記号	概略質量(kg)	A	B	C	周波数	性能曲線番号	電動機出力(kW)-極数(P)	電動機記号	概略質量(kg)	A	B	C
50Hz	①	11 - 4	H	460	1243.5	843.5	73.5	60Hz	①	15 - 4	I	480	1287.5	887.5	117.5
	②	11 - 4	H	465	1243.5	843.5	73.5		②	18.5 - 4	J	515	1296.5	896.5	126.5

番手  
No.5 ½

## K1D9 (エアホイルファン)

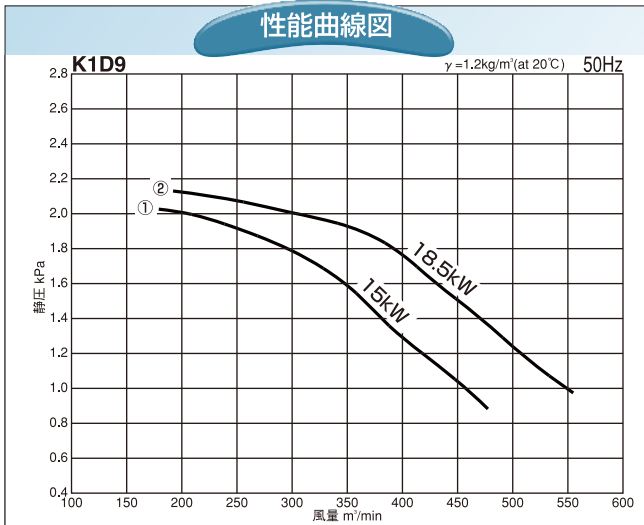

### ■外形寸法図

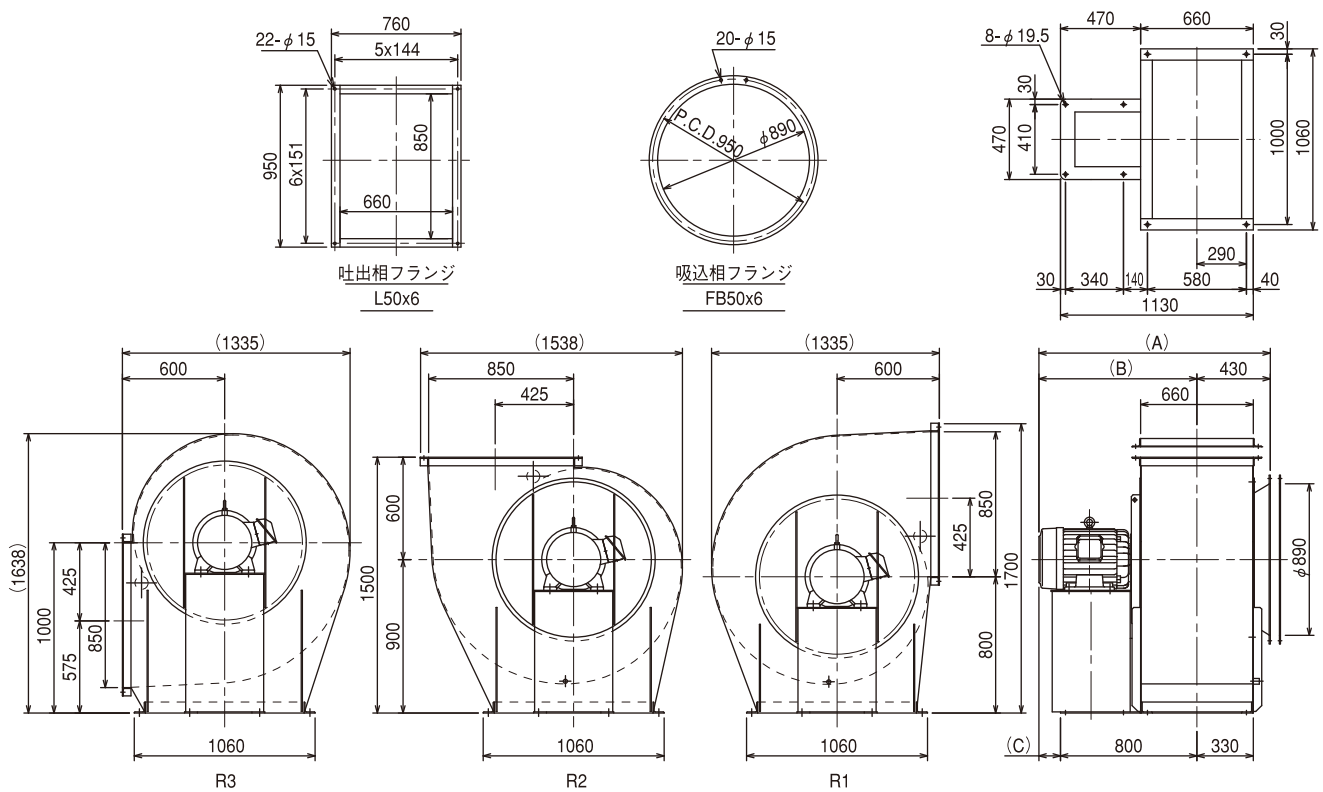

周波数	性能曲線 番号	電動機 出力(kW)-極数(P)	電動機 記号	概略質量 (kg)	A	B	C
50Hz	①	15 - 4	I	535	1347.5	917.5	117.5
	②	18.5 - 4	J	570	1356.5	926.5	126.5



番手  
No.1 1/2

## M2D1 (シロッコファン)

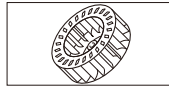

性能曲線図

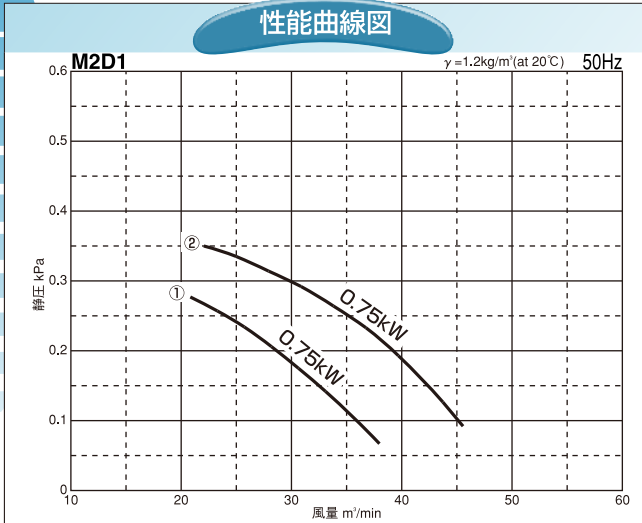

性能曲線図

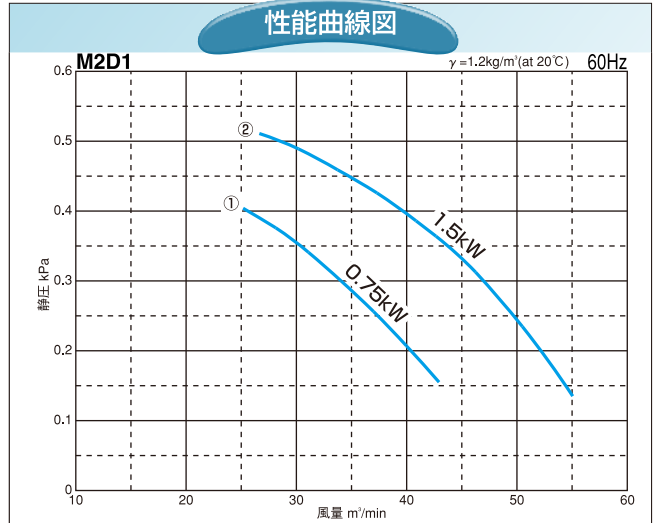

## 外形寸法図

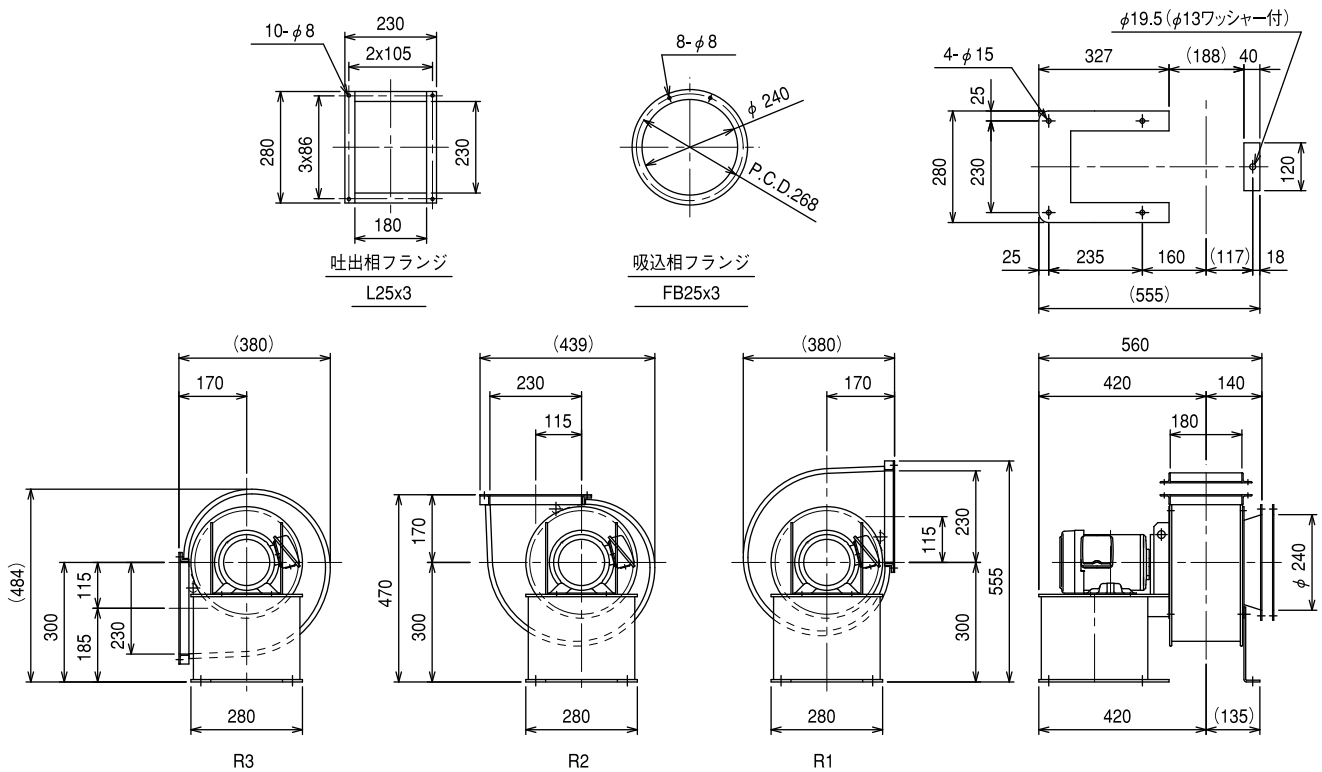

周波数	性能曲線番号	電動機出力(kW)-極数(P)	電動機記号	概略質量(kg)	周波数	性能曲線番号	電動機出力(kW)-極数(P)	電動機記号	概略質量(kg)
50Hz	①	0.75 - 4	B	48	60Hz	①	0.75 - 4	B	48
	②	0.75 - 4	B	49		②	1.5 - 4	C	55

番手

No.2

## M2D2 (シロッコファン)

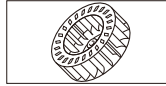

性能曲線図

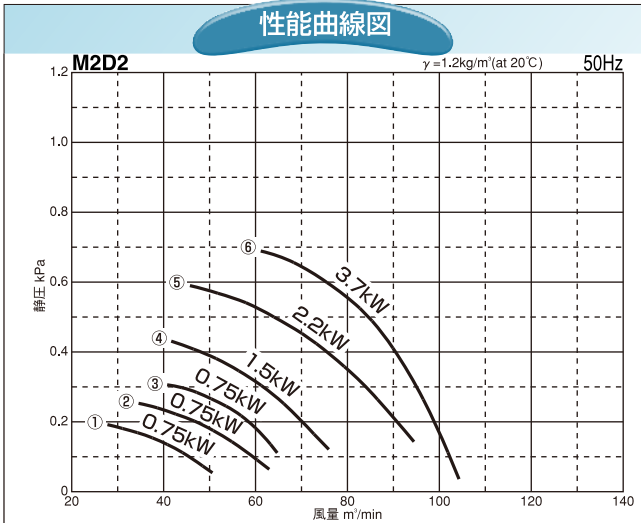

性能曲線図

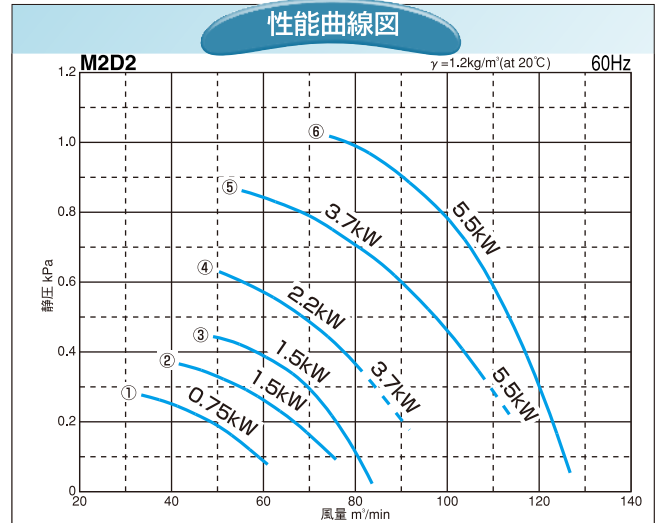

### 外形寸法図

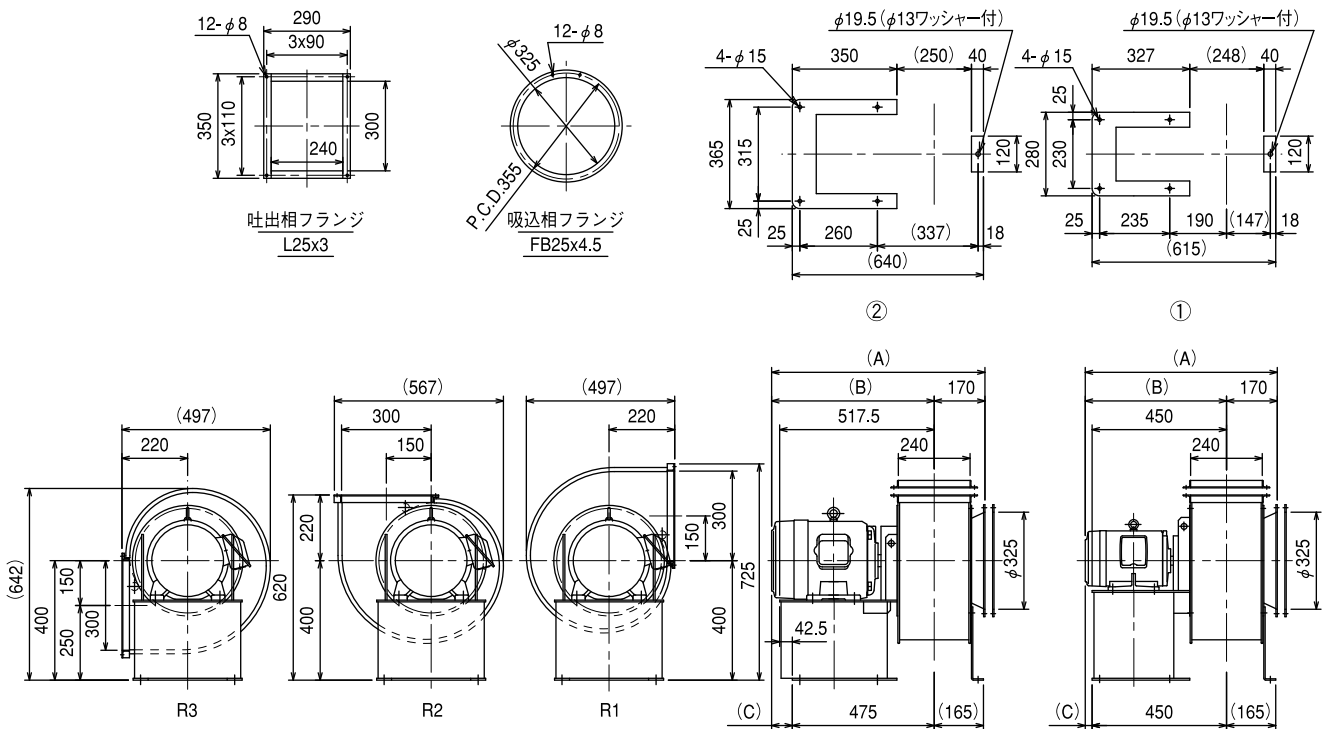

周波数	性能曲線番号	電動機出力(kW)-極数(P)	電動機記号	概略質量(kg)	図番号	A	B	C
50Hz	①	0.75 - 6	B	68	①	620	-	-
	②	0.75 - 6	B	69	①	620	-	-
	③	0.75 - 6	B	69	①	620	-	-
	④	1.5 - 4	C	68	①	620	-	-
	⑤	2.2 - 4	D	74	①	643	473	23
	⑥	3.7 - 4	E	99	②	687.5	-	-

周波数	性能曲線番号	電動機出力(kW)-極数(P)	電動機記号	概略質量(kg)	図番号	A	B	C
60Hz	①	0.75 - 6	B	68	①	620	-	-
	②	1.5 - 6	C	74	①	643	473	23
	③	1.5 - 6	C	75	①	643	473	23
	④	2.2 - 4	D	74	①	643	473	23
	④	3.7 - 4	E	98	②	687.5	-	-
	⑤	3.7 - 4	E	98	②	687.5	-	-
	⑤	5.5 - 4	F	120	②	714.5	544.5	69.5
	⑥	5.5 - 4	F	120	②	714.5	544.5	69.5

寸法及び仕様は予告なく変更する事があります。



番手  
No.2 1/2

## M2D3 (シロッコファン)



性能曲線図

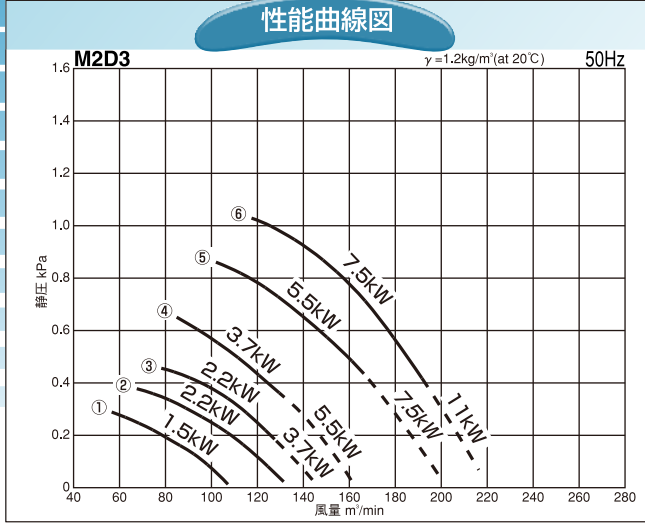

性能曲線図

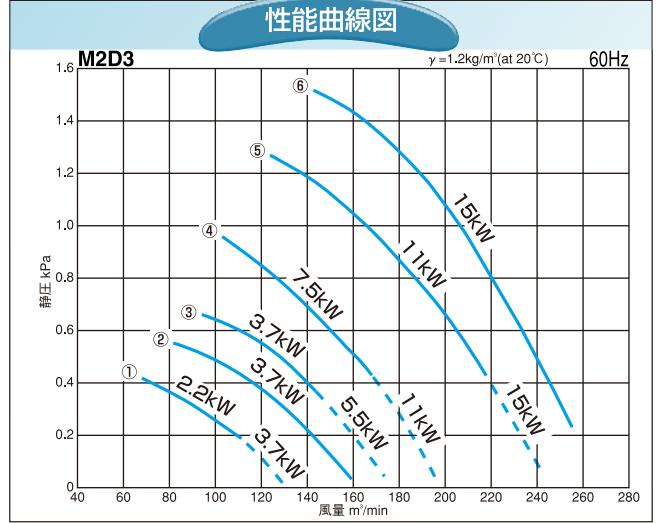

## 外形寸法図

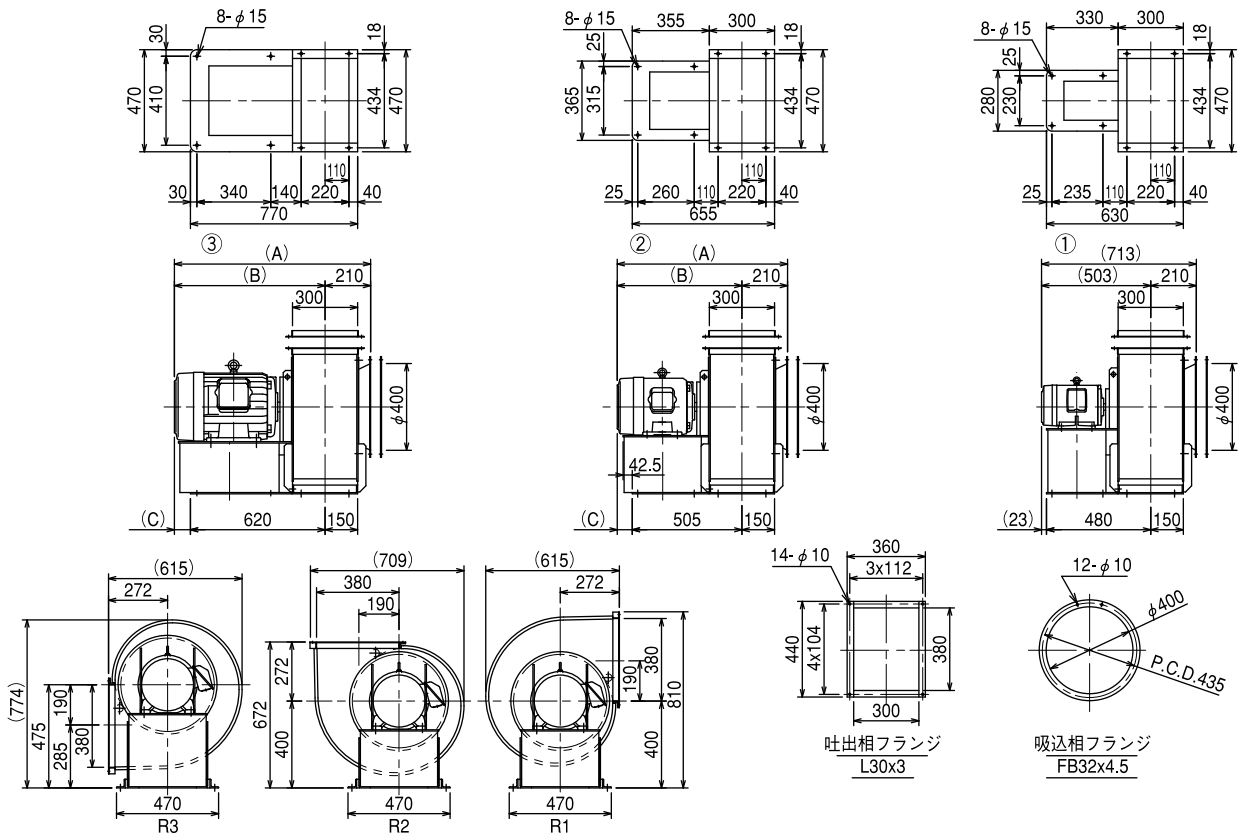

周波数	性能曲線番号	電動機出力(kW)-極数(P)	電動機記号	概略質量(kg)	図番号	A	B	C
50Hz	①	1.5 - 6	C	97	①	-	-	-
	②	2.2 - 6	D	125	②	757.5	547.5	42.5
	③	2.2 - 6	D	125	②	757.5	547.5	42.5
	④	3.7 - 6	E	145	②	784.5	574.5	69.5
	⑤	3.7 - 4	E	125	②	757.5	547.5	42.5
	⑥	5.5 - 4	F	145	②	784.5	574.5	69.5
	⑦	5.5 - 4	F	145	②	784.5	574.5	69.5
	⑧	7.5 - 4	G	155	②	817.5	607.5	102.5
60Hz	①	2.2 - 6	D	125	②	757.5	547.5	42.5
	②	3.7 - 6	E	145	②	784.5	574.5	69.5
	③	3.7 - 6	E	145	②	784.5	574.5	69.5
	④	3.7 - 6	E	145	②	784.5	574.5	69.5
	⑤	5.5 - 6	F	155	②	817.5	607.5	102.5
	⑥	7.5 - 4	G	155	②	817.5	607.5	102.5
	⑦	11 - 4	H	205	③	903.5	693.5	73.5
	⑧	11 - 4	H	205	③	903.5	693.5	73.5

周波数	性能曲線番号	電動機出力(kW)-極数(P)	電動機記号	概略質量(kg)	図番号	A	B	C
60Hz	①	2.2 - 6	D	125	②	757.5	547.5	42.5
	②	3.7 - 6	E	145	②	784.5	574.5	69.5
	③	3.7 - 6	E	145	②	784.5	574.5	69.5
	④	3.7 - 6	E	145	②	784.5	574.5	69.5
	⑤	5.5 - 6	F	155	②	817.5	607.5	102.5
	⑥	7.5 - 4	G	155	②	817.5	607.5	102.5
	⑦	11 - 4	H	205	③	903.5	693.5	73.5
	⑧	11 - 4	H	205	③	903.5	693.5	73.5

寸法及び仕様は予告なく変更する事があります。

番手  
No.3

## M2D4 (シロッコファン)

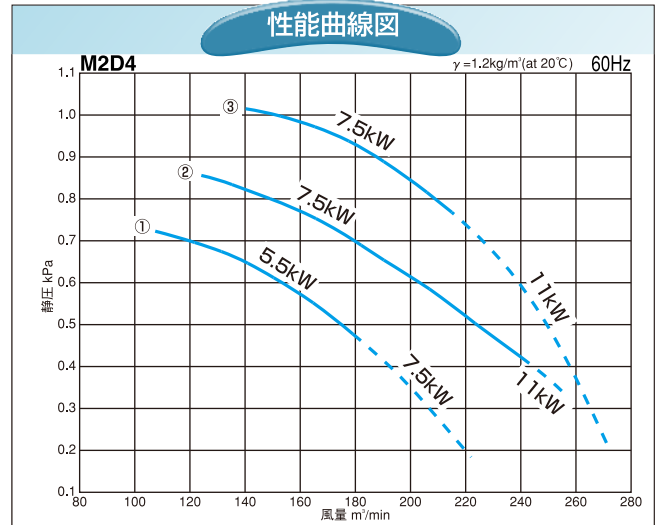
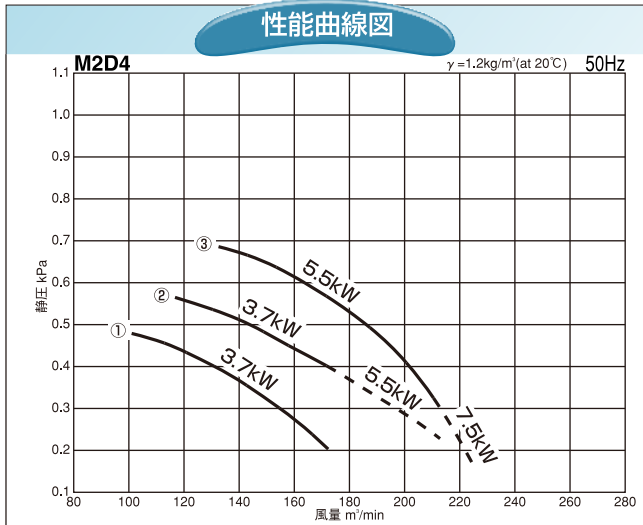

### 外形寸法図

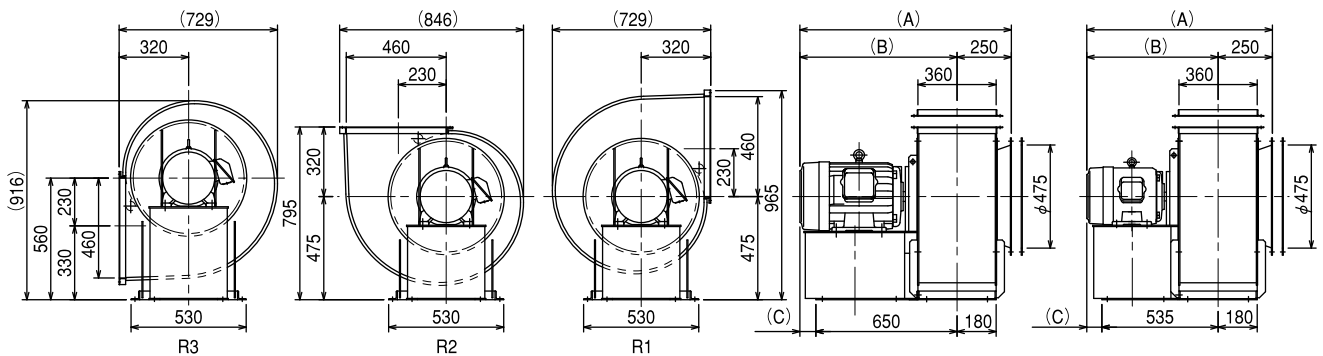
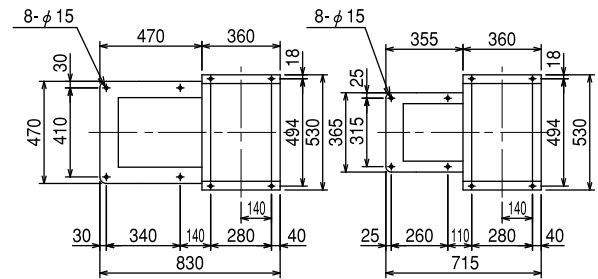
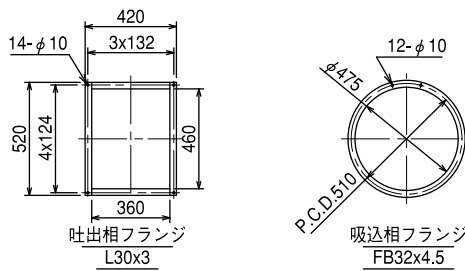

周波数	性能曲線番号	電動機出力(kW)-極数(P)	電動機記号	概略質量(kg)	図番号	A	B	C
50Hz	①	3.7 - 6	E	170	①	854.5	604.5	69.5
	②	3.7 - 6	E	170	①	854.5	604.5	69.5
	②	5.5 - 6	F	180	①	887.5	637.5	102.5
	③	5.5 - 6	F	180	①	887.5	637.5	102.5
	③	7.5 - 6	G	235	②	973.5	723.5	73.5

周波数	性能曲線番号	電動機出力(kW)-極数(P)	電動機記号	概略質量(kg)	図番号	A	B	C
60Hz	①	5.5 - 6	F	180	①	887.5	637.5	102.5
	①	7.5 - 6	G	235	②	973.5	723.5	73.5
	②	7.5 - 6	G	235	②	973.5	723.5	73.5
	②	11 - 6	H	255	②	1017.5	767.5	117.5
	③	7.5 - 6	G	235	②	973.5	723.5	73.5
	③	11 - 6	H	255	②	1017.5	767.5	117.5

番手  
No.3  $\frac{1}{2}$

## M2D5 (シロッコファン)



性能曲線図

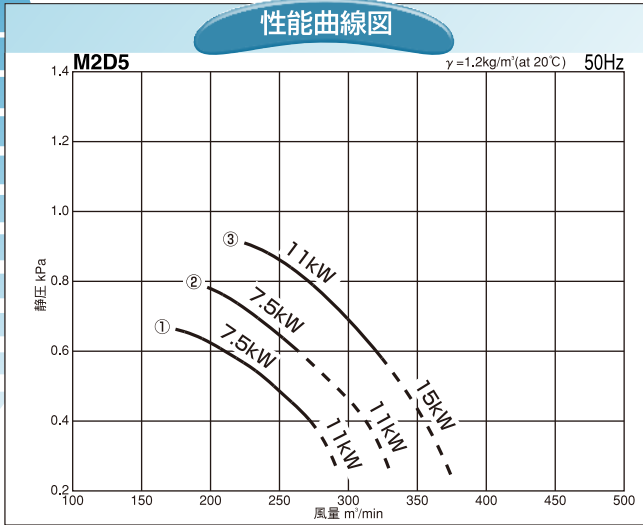

性能曲線図

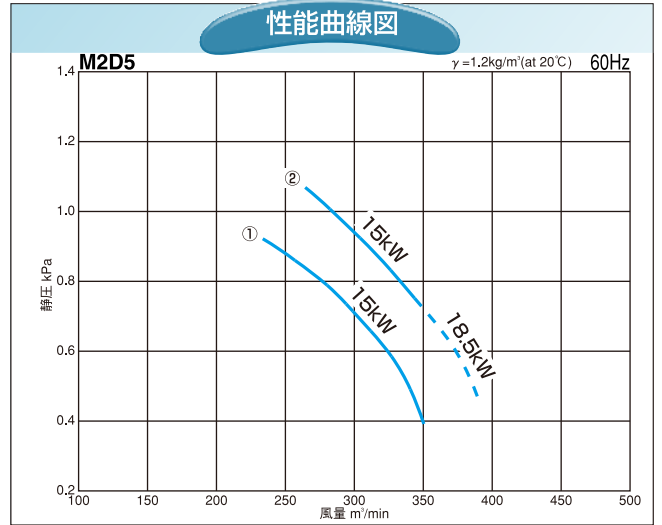

### 外形寸法図

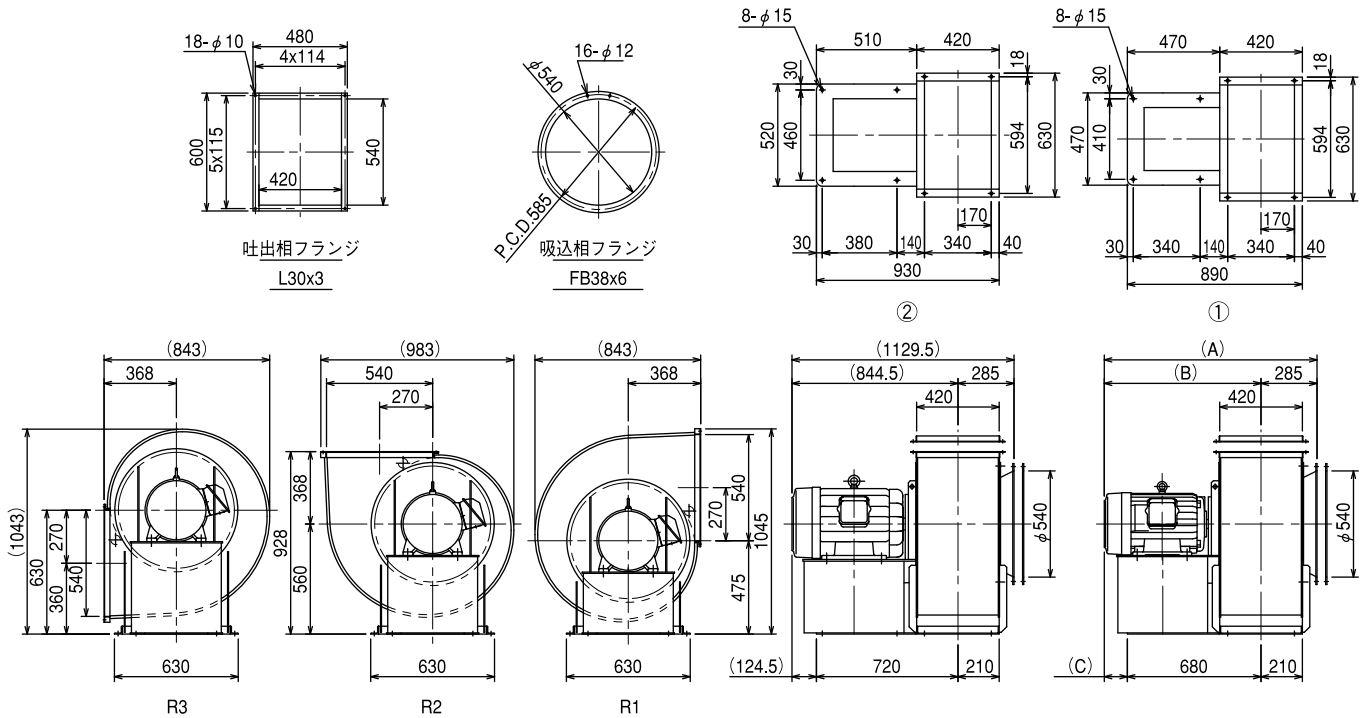

周波数	性能曲線番号	電動機出力(kW)-極数(P)	電動機記号	概略質量(kg)	図番号	A	B	C
50Hz	①	7.5 - 6	G	275	①	1038.5	753.5	73.5
	①	11 - 6	H	295	①	1082.5	797.5	117.5
	②	7.5 - 6	G	275	①	1038.5	753.5	73.5
	②	11 - 6	H	295	①	1082.5	797.5	117.5
	③	11 - 6	H	295	①	1082.5	797.5	117.5
	③	15 - 6	I	345	①	1091.5	806.5	126.5

周波数	性能曲線番号	電動機出力(kW)-極数(P)	電動機記号	概略質量(kg)	図番号	A	B	C
60Hz	①	15 - 6	I	345	①	1091.5	806.5	126.5
	②	15 - 6	I	345	①	1091.5	806.5	126.5
	②	18.5 - 6	J	355	②	-	-	-
	②	18.5 - 6	J	355	②	-	-	-

番手  
No.2

## T1D2 (ターボファン)



性能曲線図

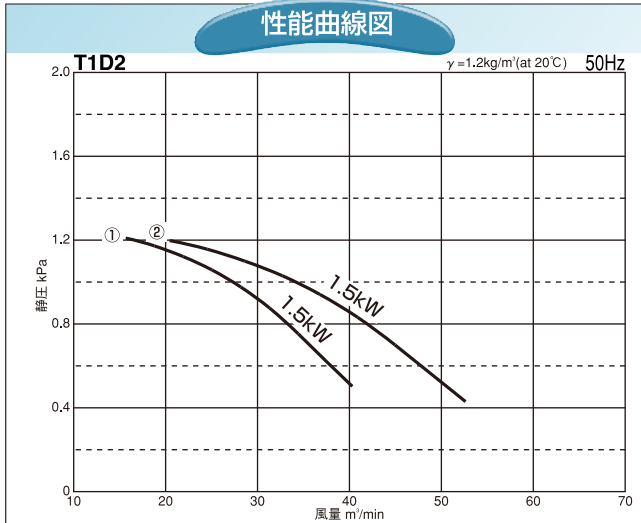

性能曲線図

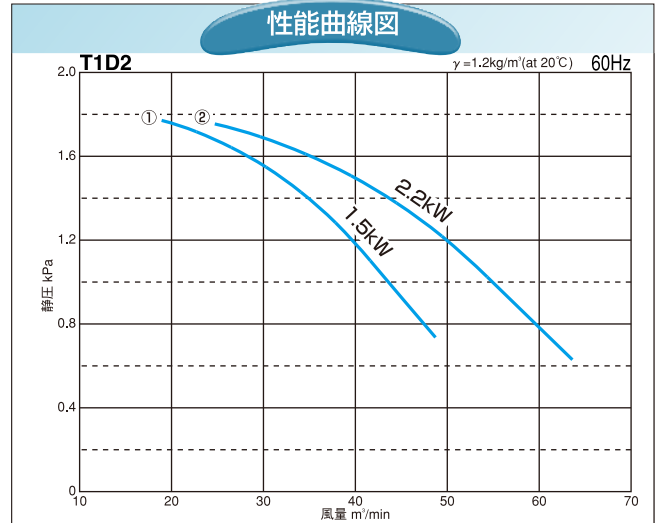

### 外形寸法図

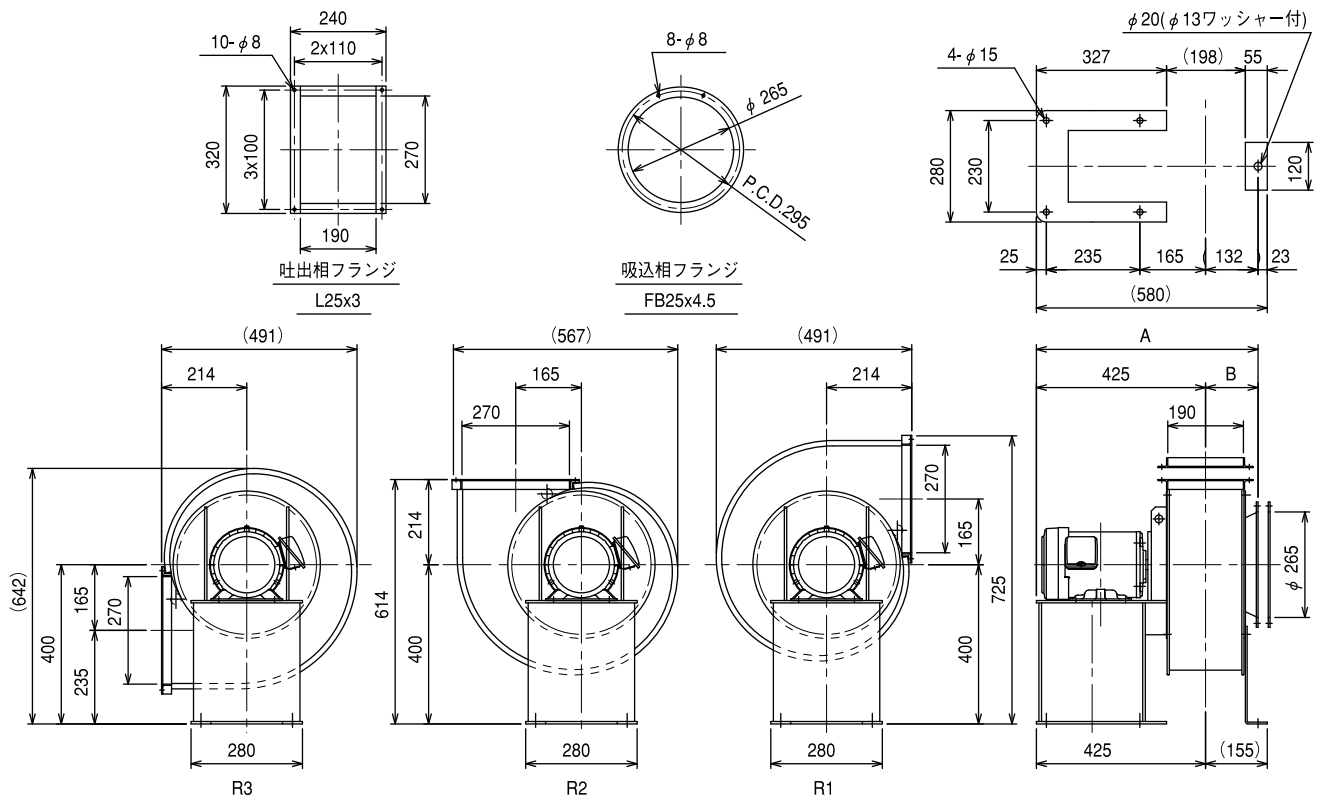

周波数	性能曲線 番号	電動機 出力(kW)-極数(P)	電動機 記号	概略質量 (kg)	A	B	周波数	性能曲線 番号	電動機 出力(kW)-極数(P)	電動機 記号	概略質量 (kg)	A	B
50Hz	①	1.5 - 2	C	67	564	139	60Hz	①	1.5 - 2	C	67	564	139
	②	1.5 - 2	C	67	571	146		②	2.2 - 2	D	69	571	146

番手  
No.2  $\frac{1}{2}$

## T1D3 (ターボファン)

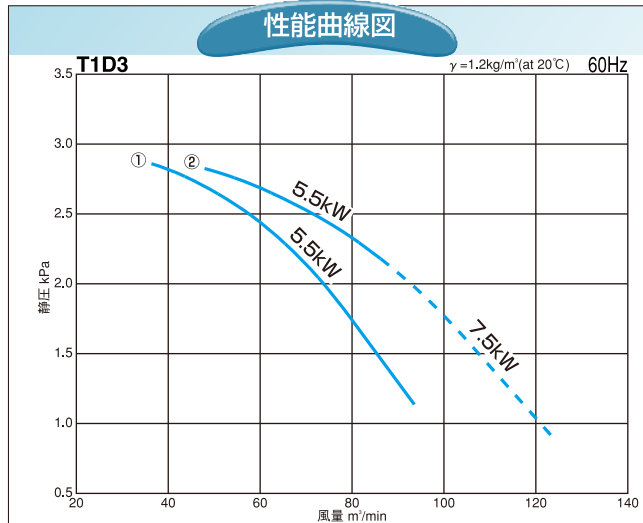
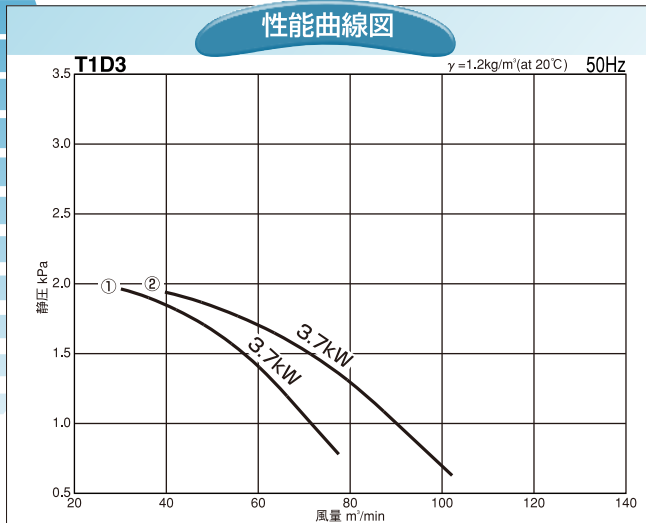

### 外形寸法図

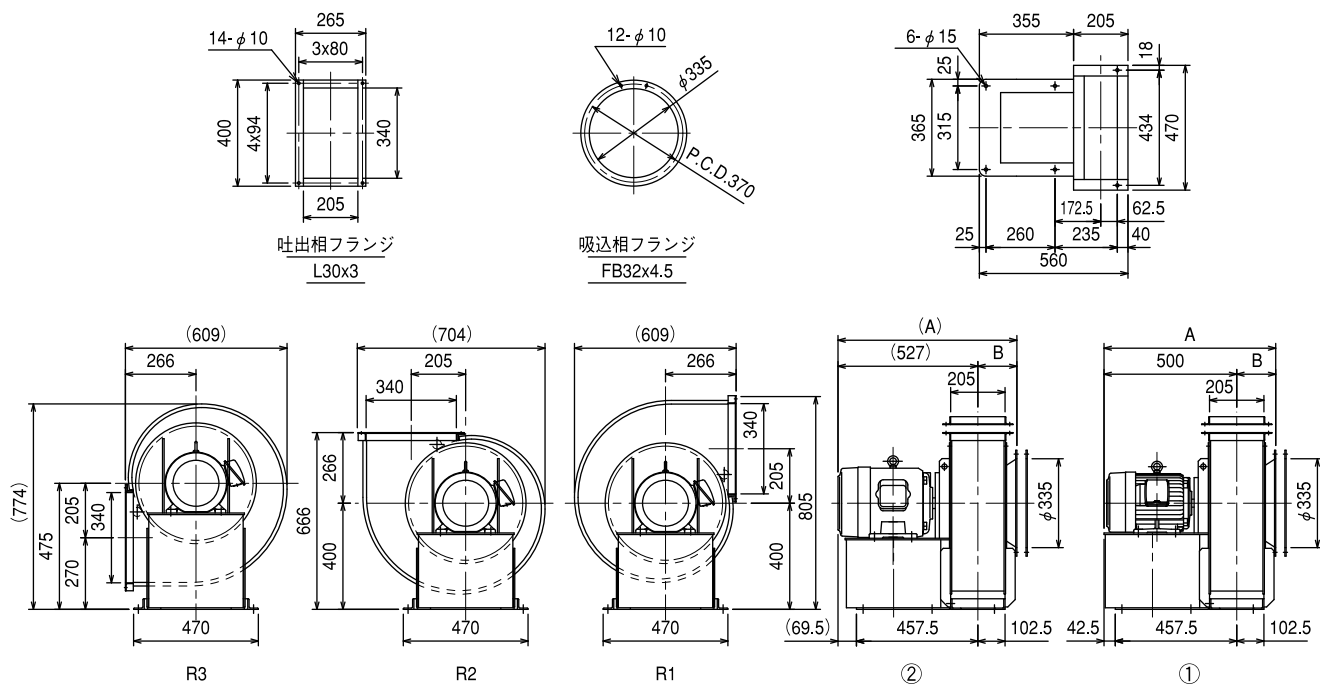

周波数	性能曲線番号	電動機出力(kW)-極数(P)	電動機記号	概略質量(kg)	図番号	A	B
50Hz	①	3.7 - 2	E	125	①	647	147
	②	3.7 - 2	E	125	①	656	156

周波数	性能曲線番号	電動機出力(kW)-極数(P)	電動機記号	概略質量(kg)	図番号	A	B
60Hz	①	5.5 - 2	F	135	②	674	147
	②	5.5 - 2	F	135	②	683	156
	②	7.5 - 2	G	140	②	683	156

番手  
No.3

## T1D4 (ターボファン)

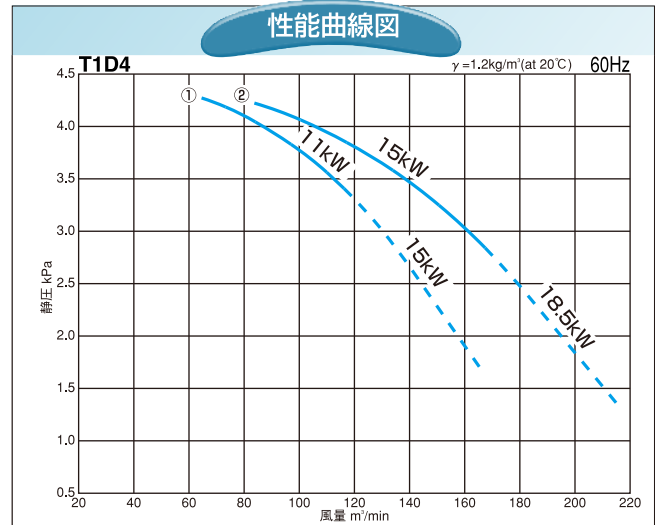
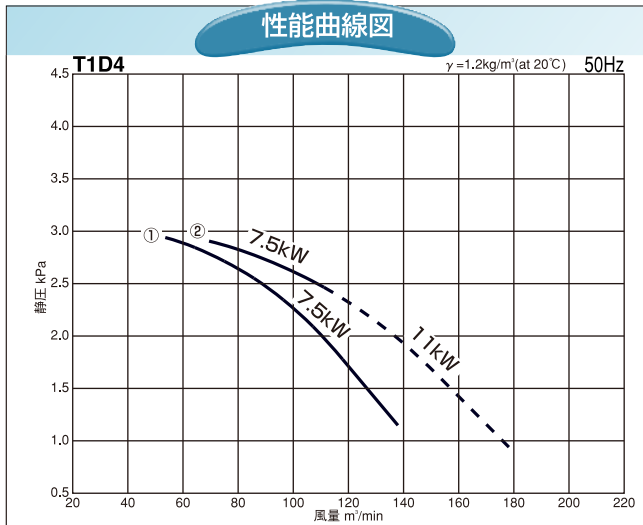

### 外形寸法図

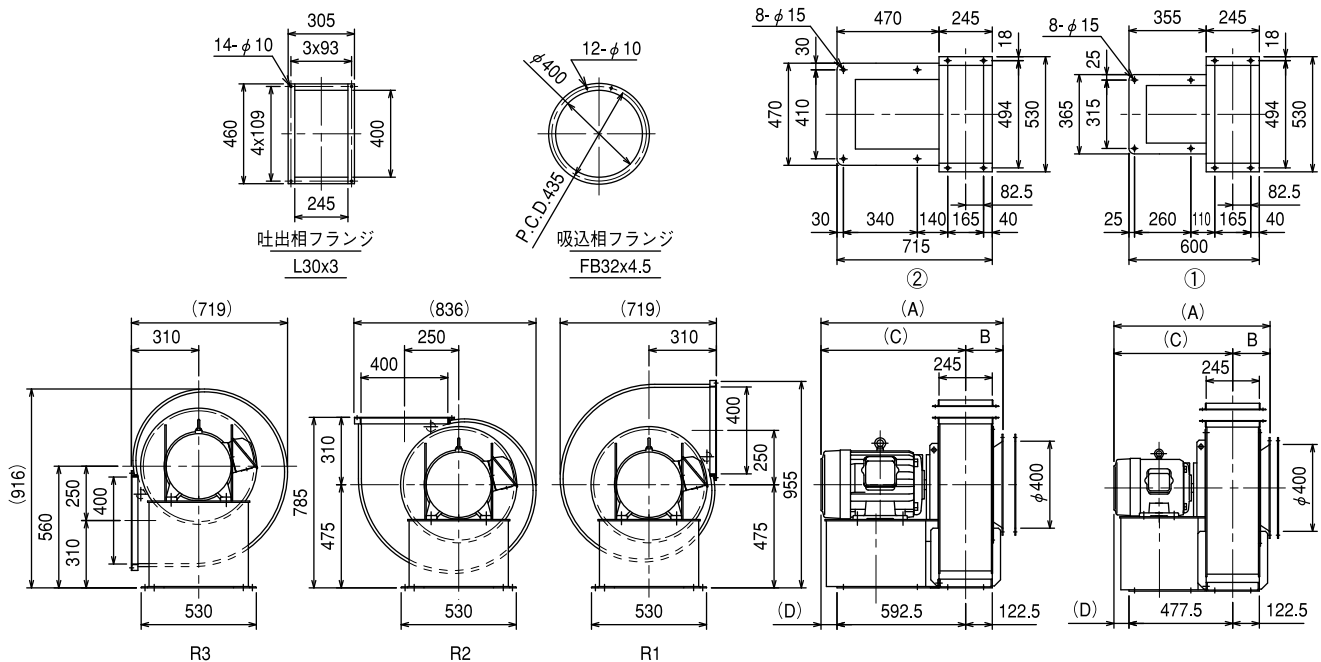

周波数	性能曲線番号	電動機出力(kW)-極数(P)	電動機記号	概略質量(kg)	図番号	A	B	C	D
50Hz	①	7.5 - 2	G	160	①	719	172	547	69.5
	②	7.5 - 2	G	160	①	729	182	547	69.5
	②	11 - 2	H	215	②	848	182	666	73.5

周波数	性能曲線番号	電動機出力(kW)-極数(P)	電動機記号	概略質量(kg)	図番号	A	B	C	D
60Hz	①	11 - 2	H	215	②	172	172	666	73.5
	①	15 - 2	I	225	②	172	172	666	73.5
	②	15 - 2	I	225	②	182	182	666	73.5
	②	18.5 - 2	J	245	②	182	182	710	117.5

番手  
No.3  $\frac{1}{2}$

## T1D5 (ターボファン)



性能曲線図

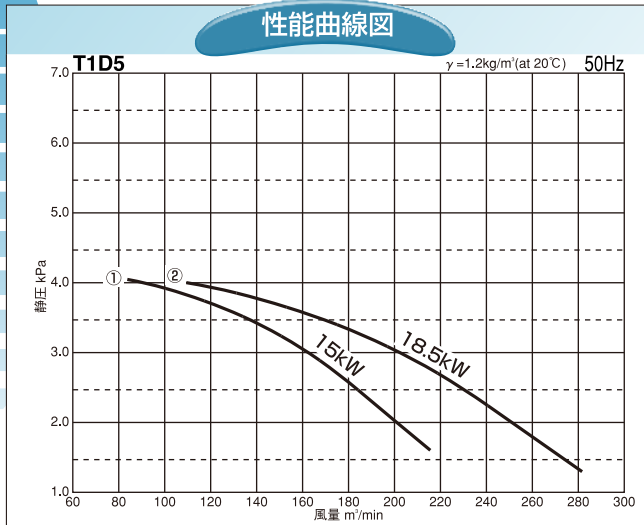

性能曲線図

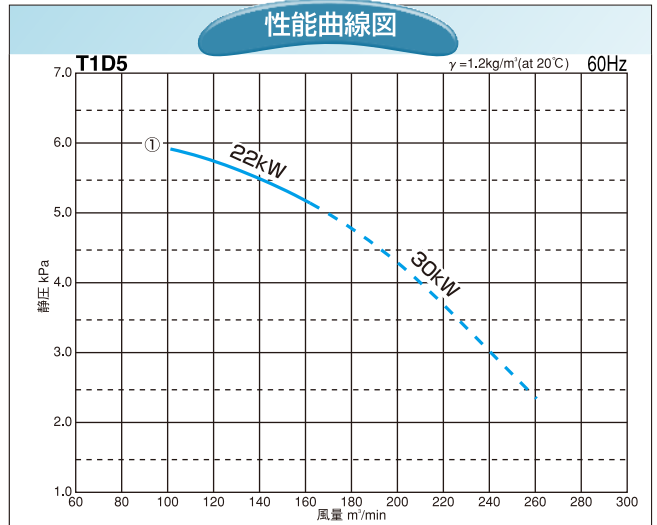

### 外形寸法図

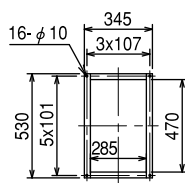

吐出相フランジ  
L30x3

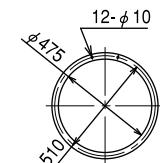

吸込相フランジ  
FB32x4.5

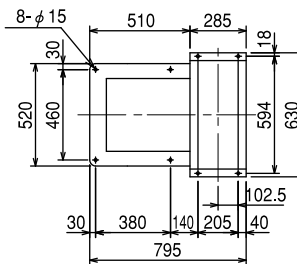

②

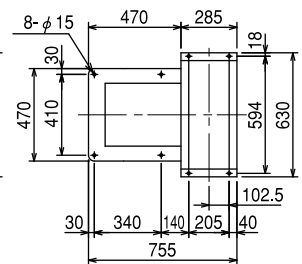

①

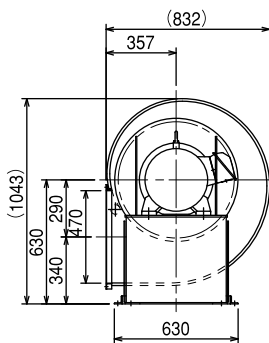

R3

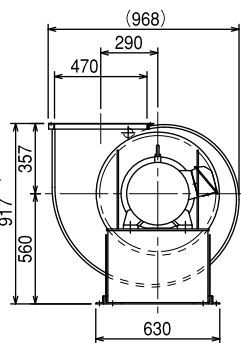

R2

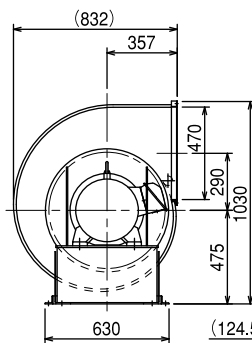

R1

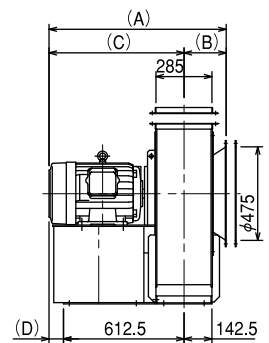
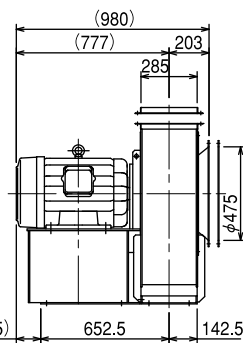

周波数	性能曲線番号	電動機出力(kW)・極数(P)	電動機記号	概略質量(kg)	図番号	A	B	C	D
50Hz	①	15 - 2	I	260	①	889	686	73.5	73.5
	②	18.5 - 2	J	280	①	945	730	117.5	117.5

周波数	性能曲線番号	電動機出力(kW)・極数(P)	電動機記号	概略質量(kg)	図番号	A	B	C	D
60Hz	①	22 - 2	K	330	①	942	203	739	126.5
	②	30 - 2	L	370	②	—	—	—	—

番手  
No.2

## T2D2 (ターボファン)

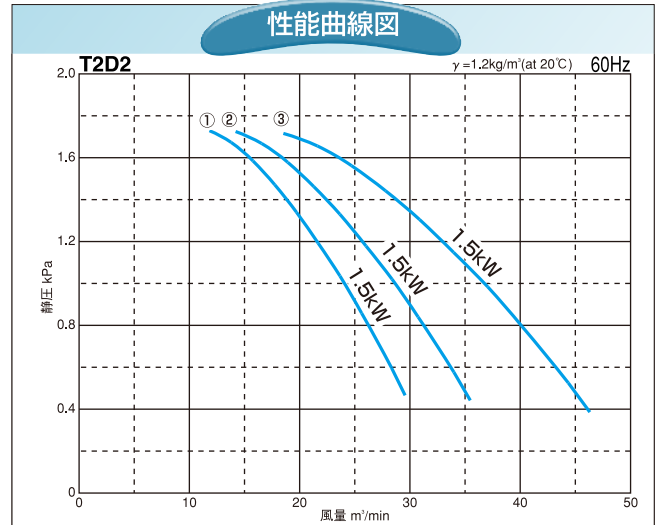
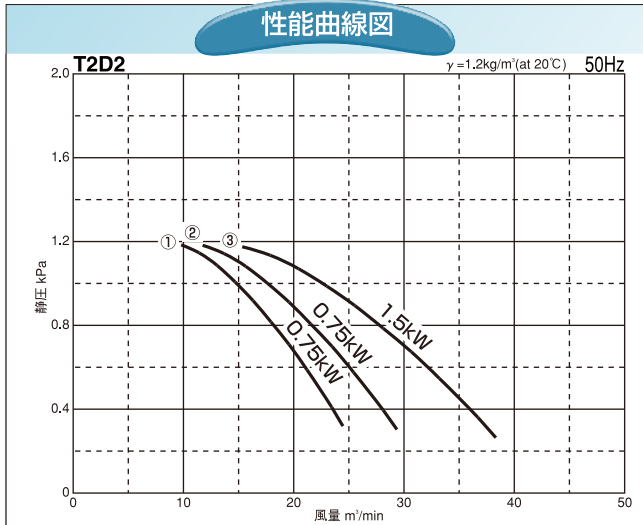
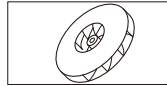

### 外形寸法図

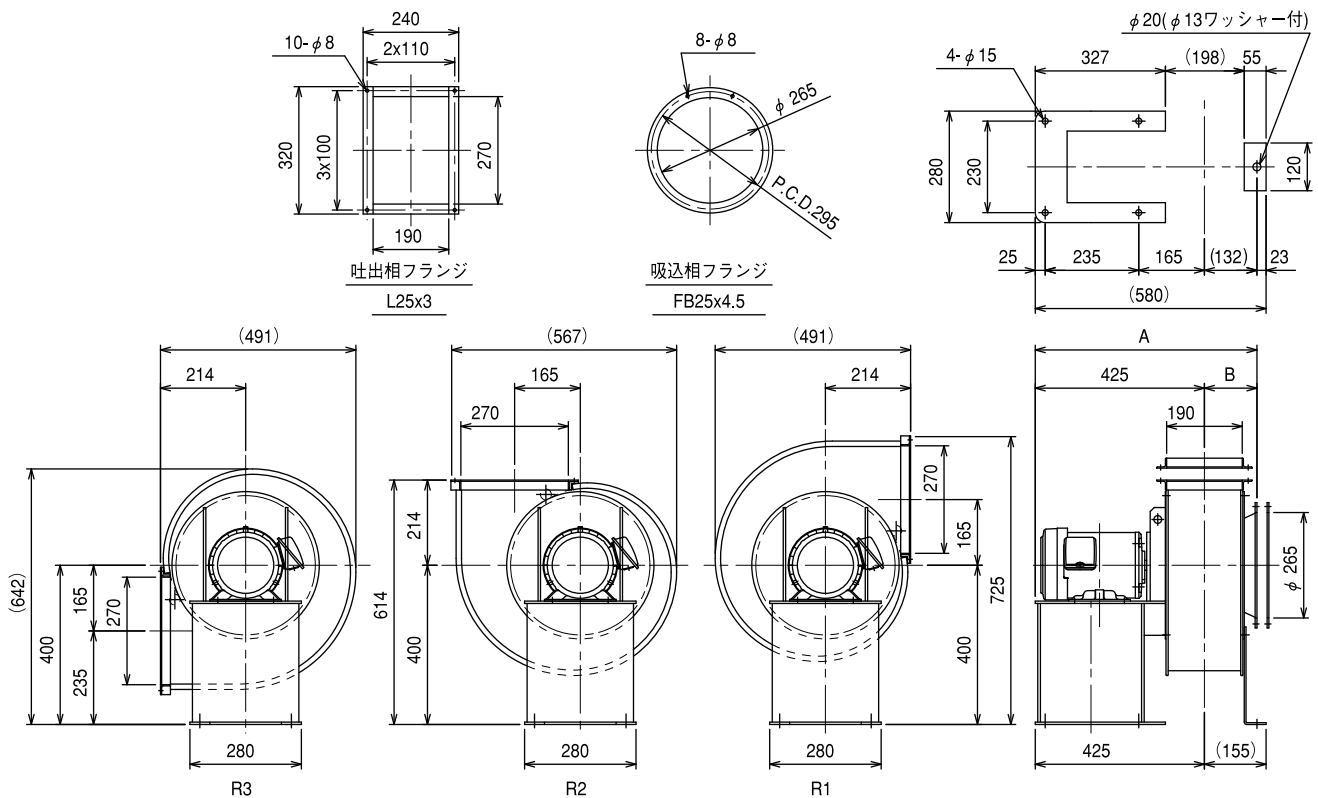

周波数	性能曲線 番号	電動機 出力(kW)-極数(P)	電動機 記号	概略質量 (kg)	A	B
50Hz	①	0.75 - 2	B	60	557	132
	②	0.75 - 2	B	61	564	139
	③	1.5 - 2	C	67	571	146

周波数	性能曲線 番号	電動機 出力(kW)-極数(P)	電動機 記号	概略質量 (kg)	A	B
60Hz	①	1.5 - 2	C	67	557	132
	②	1.5 - 2	C	67	564	139
	③	1.5 - 2	C	67	571	146

番手  
No.2  $\frac{1}{2}$

## T2D3 (ターボファン)



性能曲線図

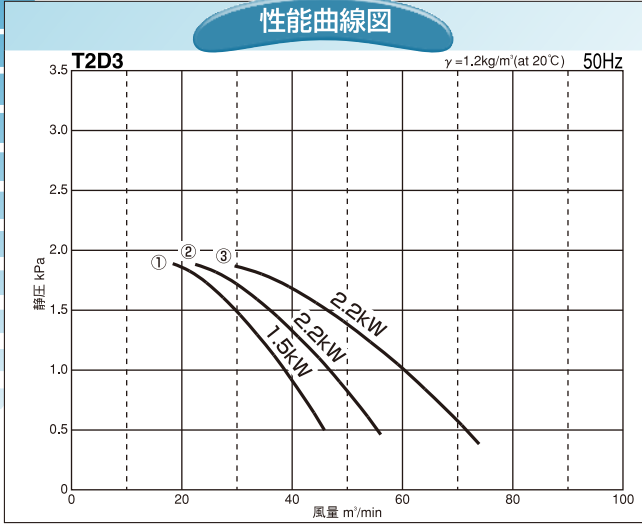

性能曲線図

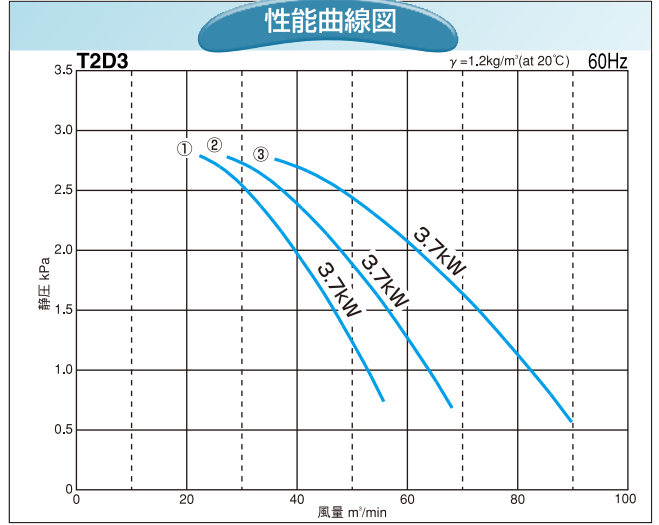

### 外形寸法図

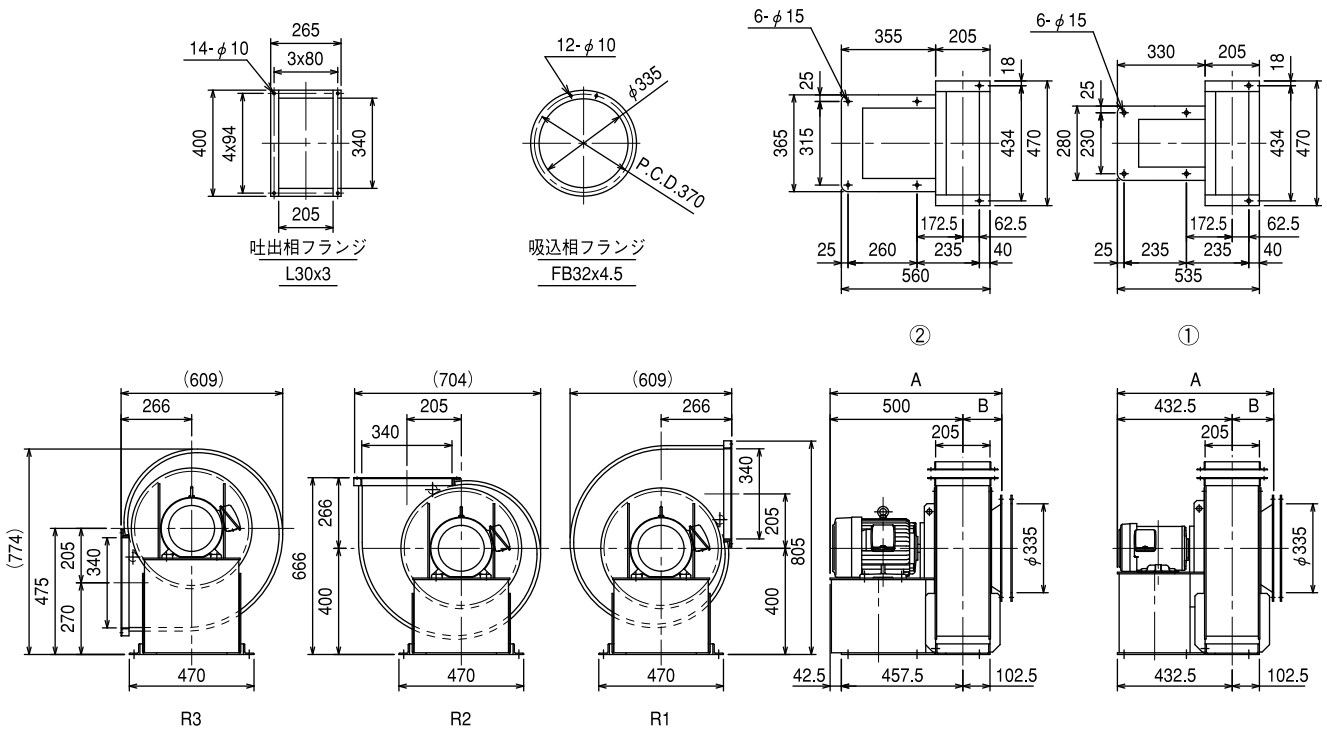

周波数	性能曲線番号	電動機出力(kW)-極数(P)	電動機記号	概略質量(kg)	図番号	A	B
50Hz	①	1.5-2	C	86	①	570.5	138
	②	2.2-2	D	88	①	579.5	147
	③	2.2-2	D	89	①	588.5	156

周波数	性能曲線番号	電動機出力(kW)-極数(P)	電動機記号	概略質量(kg)	図番号	A	B
60Hz	①	3.7-2	E	120	②	638	138
	②	3.7-2	E	120	②	647	147
	③	3.7-2	E	125	②	656	156

番手  
No.3

## T2D4 (ターボファン)

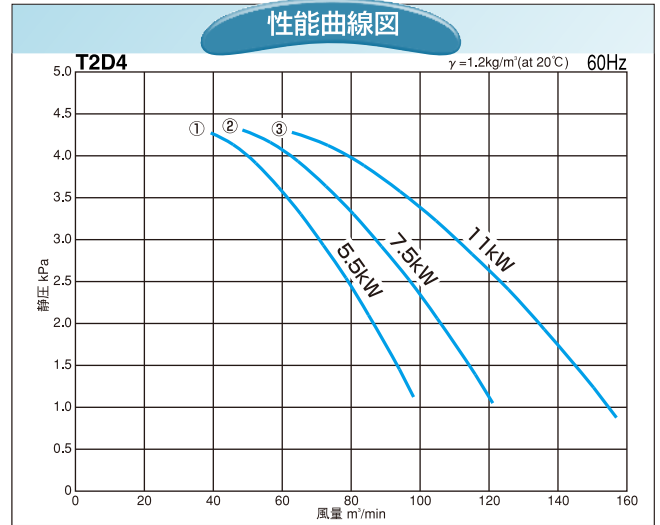
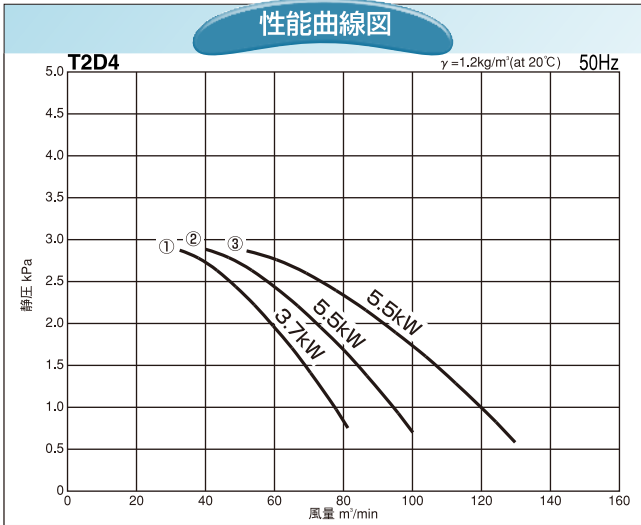
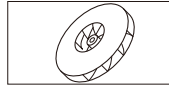

### 外形寸法図

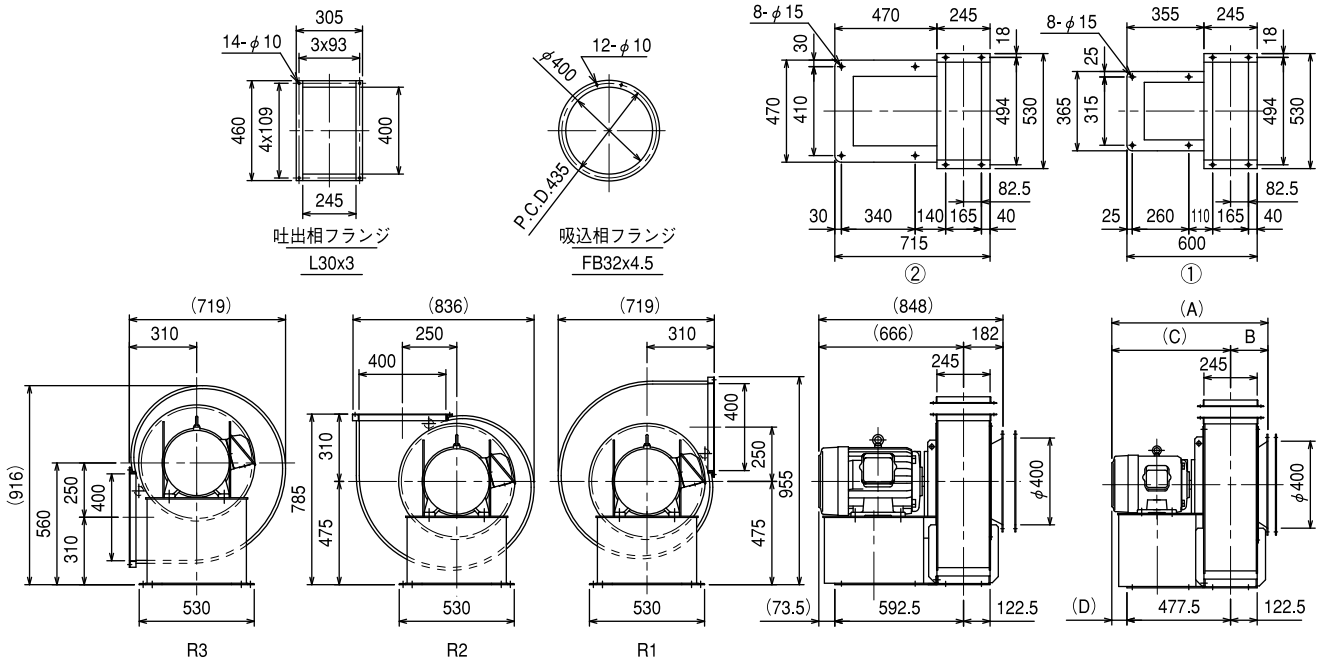

周波数	性能曲線番号	電動機出力(kW)・極数(P)	電動機記号	概略質量(kg)	図番号	A	B	C	D
50Hz	①	3.7 - 2	E	145	①	681	161	520	42.5
	②	5.5 - 2	F	155	①	719	172	547	69.5
	③	5.5 - 2	F	155	①	729	182	547	69.5

周波数	性能曲線番号	電動機出力(kW)・極数(P)	電動機記号	概略質量(kg)	図番号	A	B	C	D
60Hz	①	5.5 - 2	F	155	①	708	161	547	69.5
	②	7.5 - 2	G	160	①	719	172	547	69.5
	③	11 - 2	H	215	②	—	—	—	—

番手  
No.3 1/2

## T2D5 (ターボファン)



性能曲線図

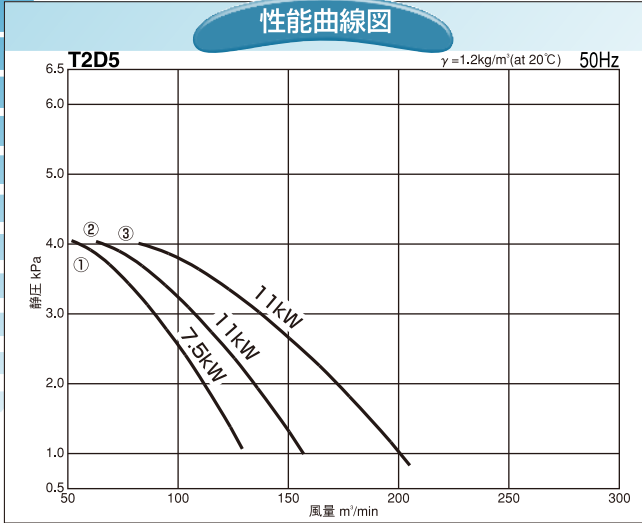

性能曲線図

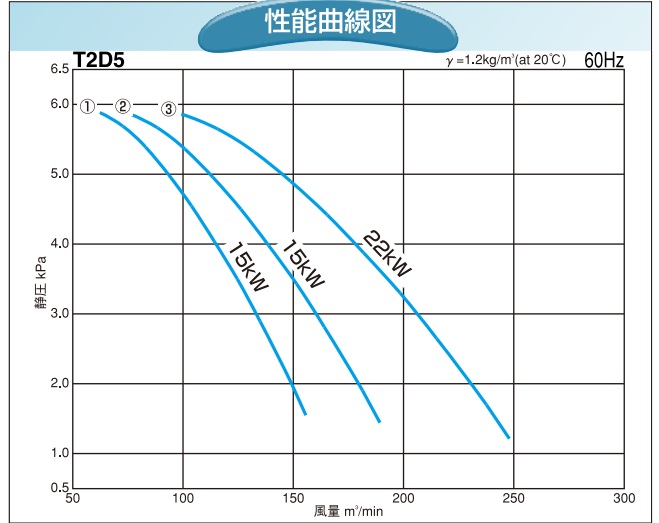

### 外形寸法図

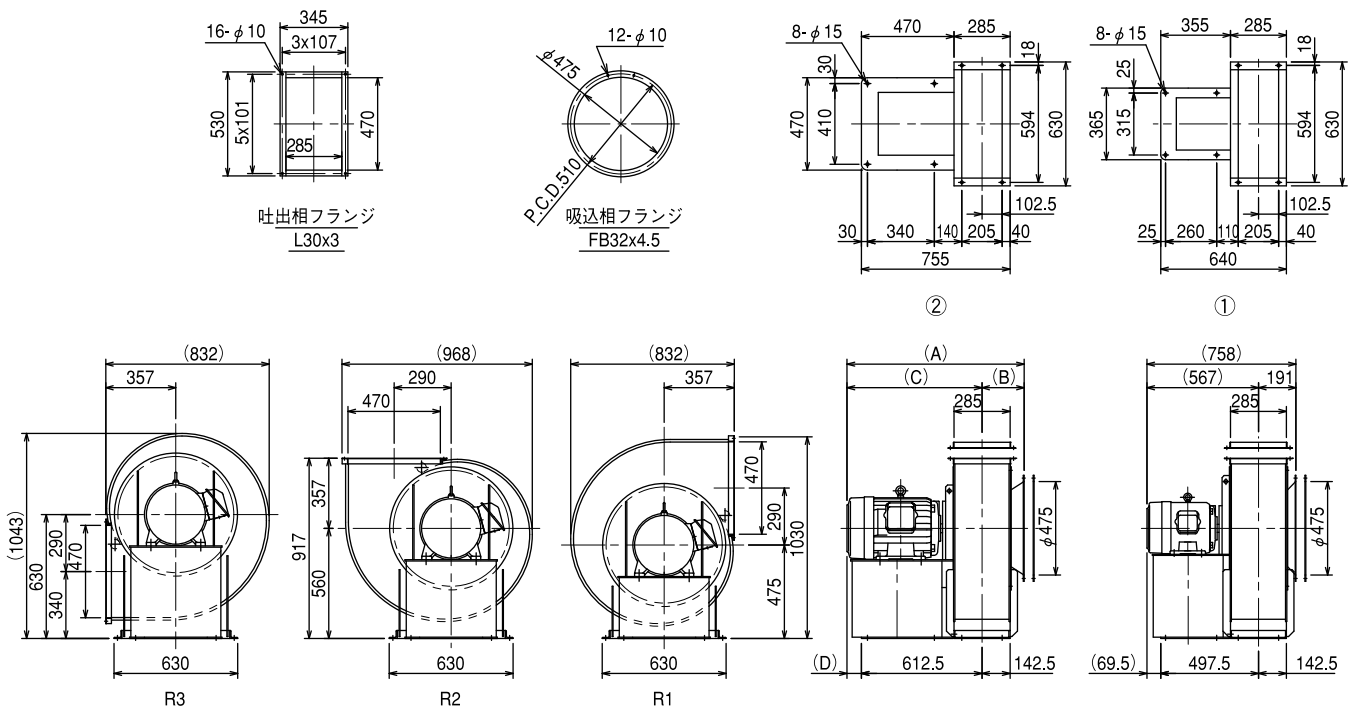

周波数	性能曲線番号	電動機出力(kW)・極数(P)	電動機記号	概略質量(kg)	図番号	A	B	C	D
50Hz	①	7.5 - 2	G	190	①	-	-	-	-
	②	11 - 2	H	250	②	889	203	686	73.5
	③	11 - 2	H	250	②	901	215	686	73.5

周波数	性能曲線番号	電動機出力(kW)・極数(P)	電動機記号	概略質量(kg)	図番号	A	B	C	D
60Hz	①	15 - 2	I	260	②	877	191	686	73.5
	②	15 - 2	I	260	②	889	203	686	73.5
	③	22 - 2	K	330	②	954	215	739	126.5



## B1D1 (ターボブロー)

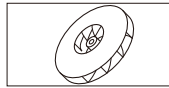

性能曲線図

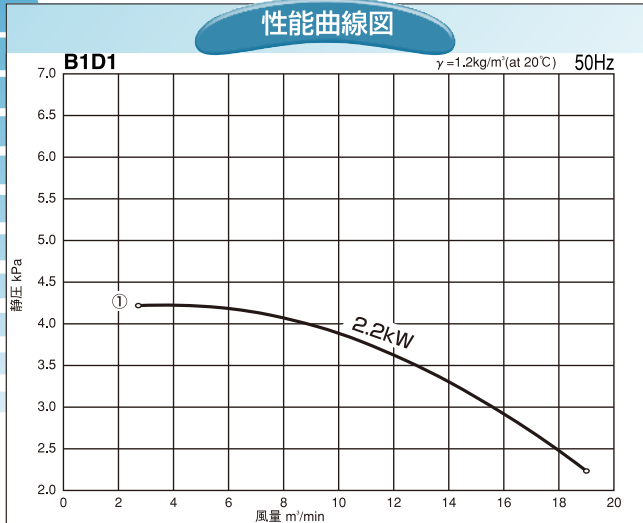

性能曲線図

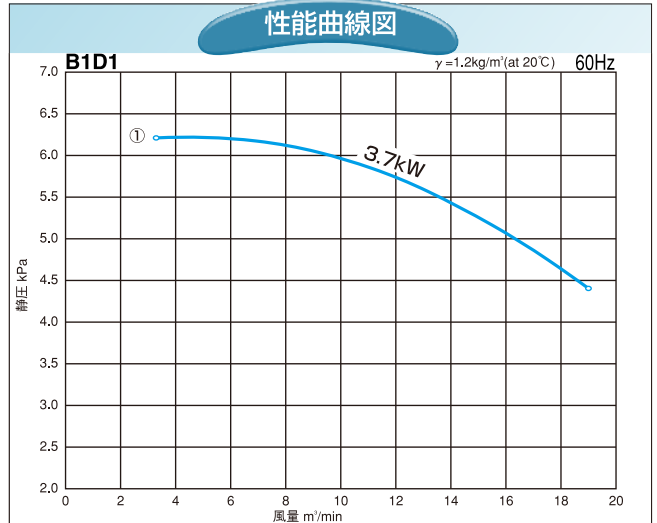

## 外形寸法図

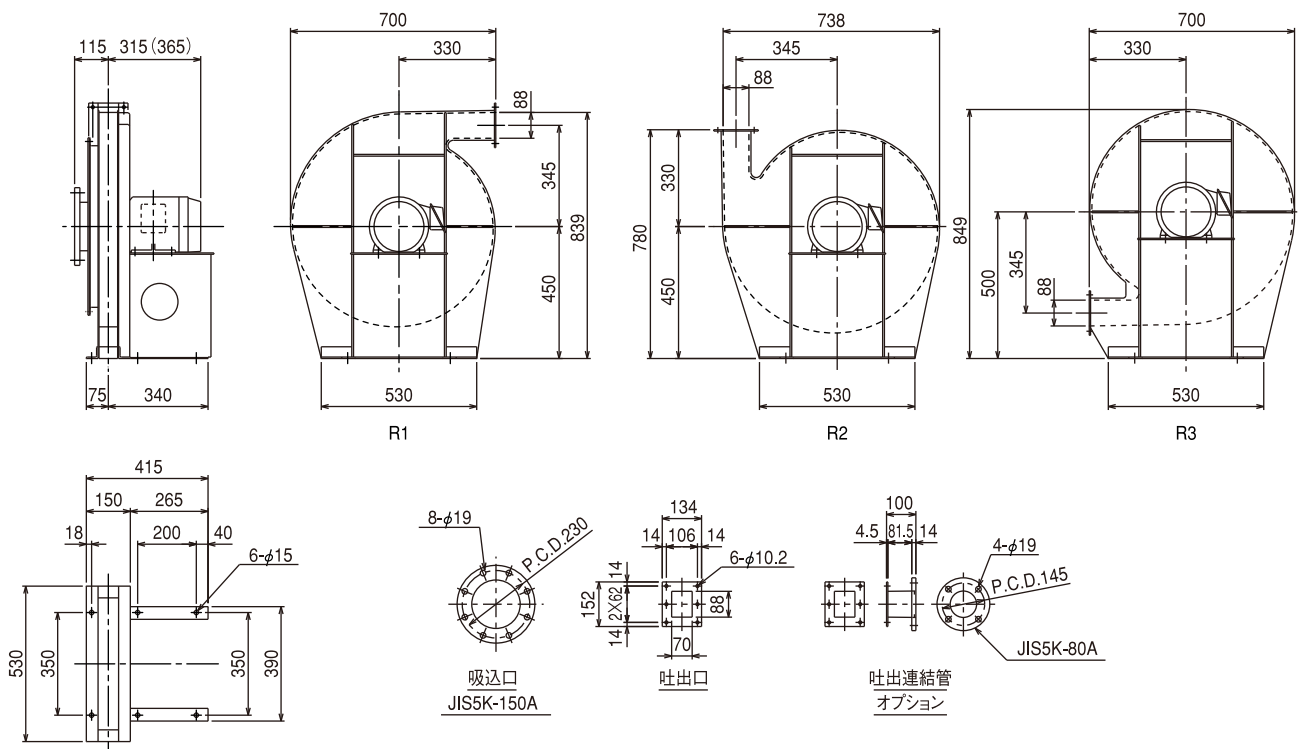

周波数 (Hz)	性能曲線番号	電動機出力 (kW)・極数 (P)	電動機記号	概略質量 (kg)
50	①	2.2 - 2	D	108
60	①	3.7 - 2	E	113

## B1D2 (ターボブロア)

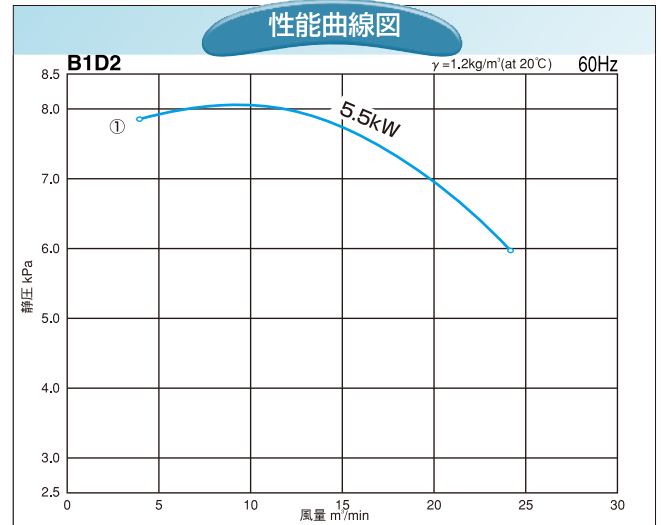
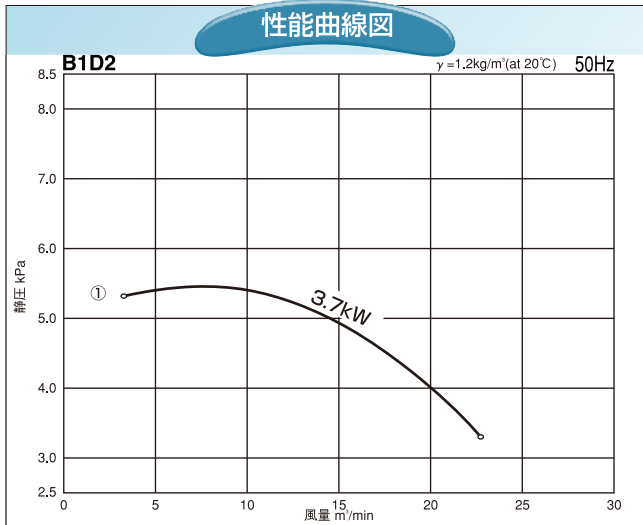

## 外形寸法図

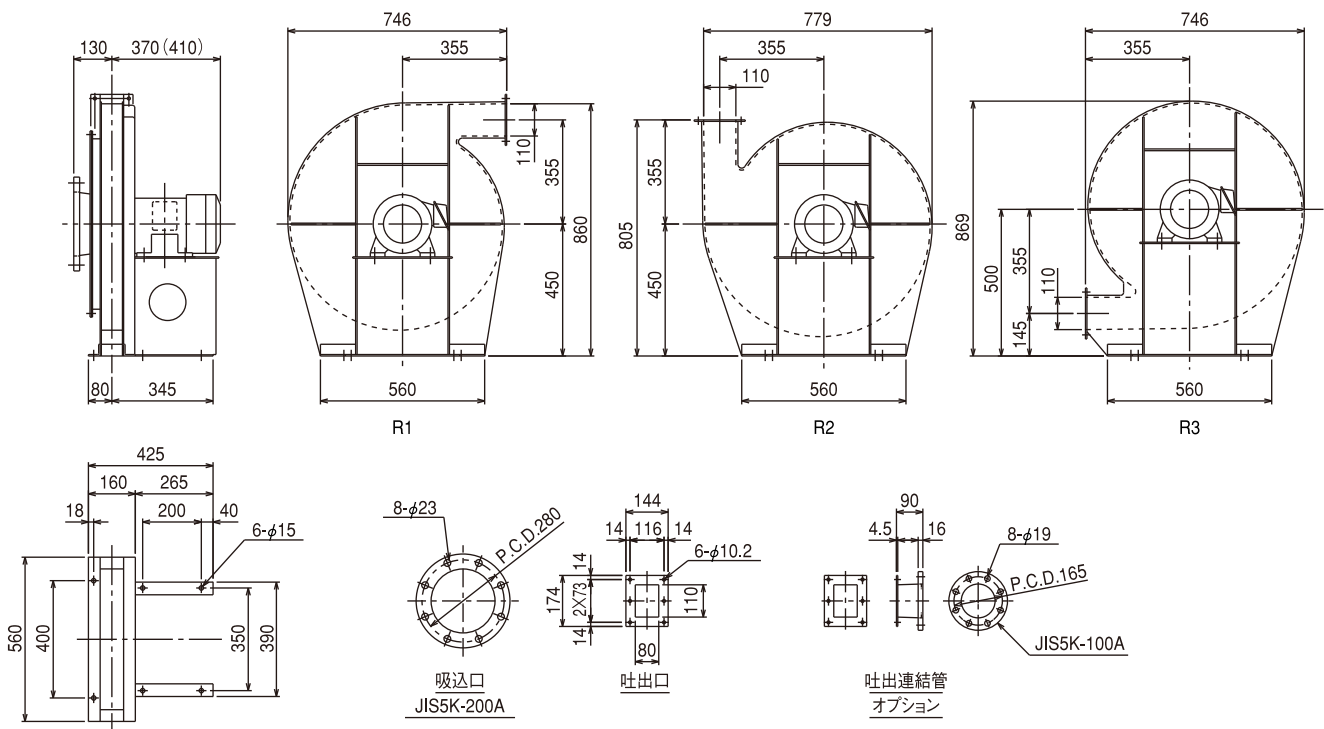

周波数 (Hz)	性能曲線番号	電動機出力 (kW)-極数 (P)	電動機記号	概略質量 (kg)
50	①	3.7 - 2	E	123
60	①	5.5 - 2	F	146

## B1D3 (ターボブロー)

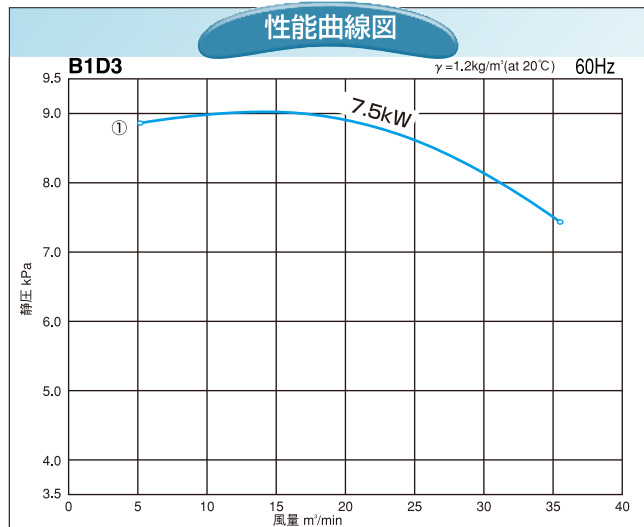
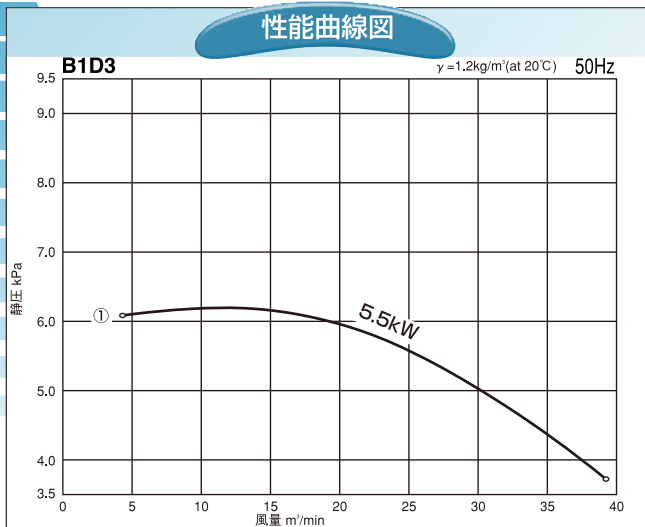
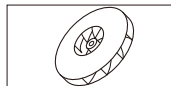

## 外形寸法図

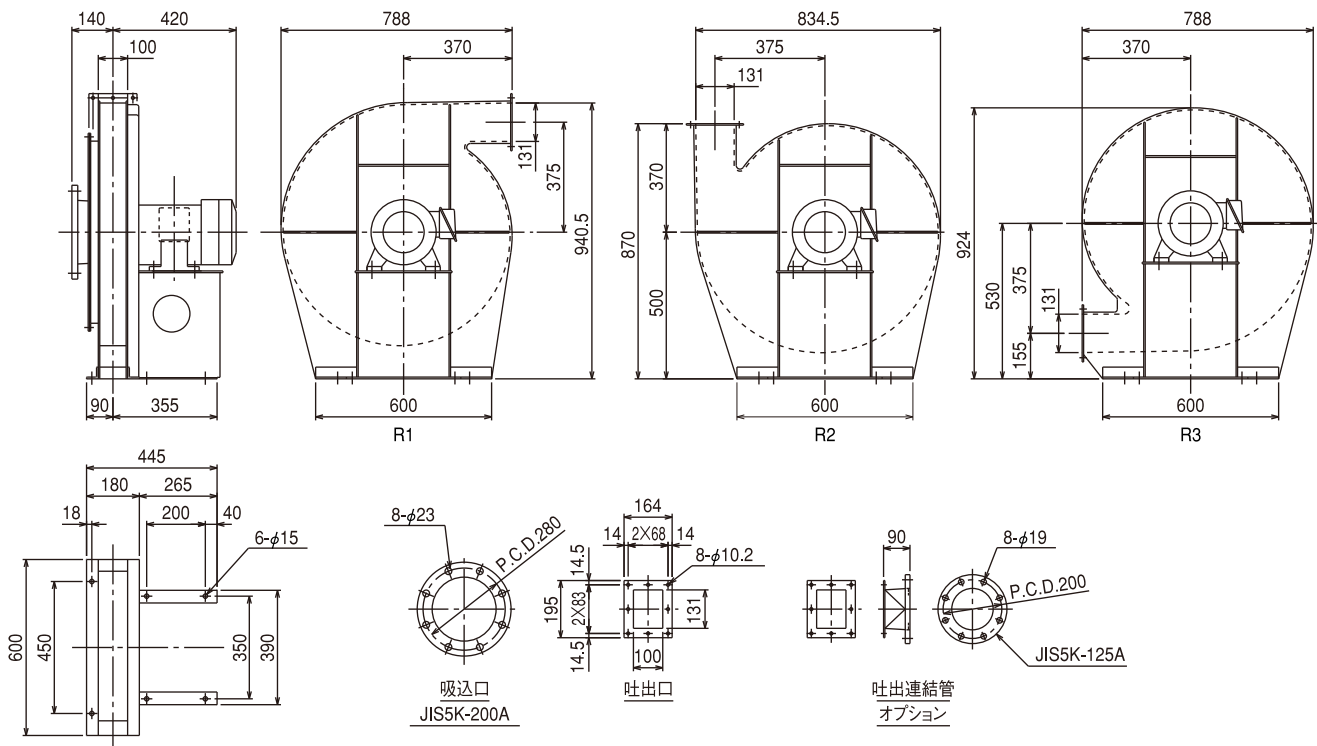

周波数 (Hz)	性能曲線番号	電動機出力(kW)-極数(P)	電動機記号	概略質量 (kg)
50	①	5.5 - 2	F	166
60	①	7.5 - 2	G	197

## B1D4 (ターボブロア)

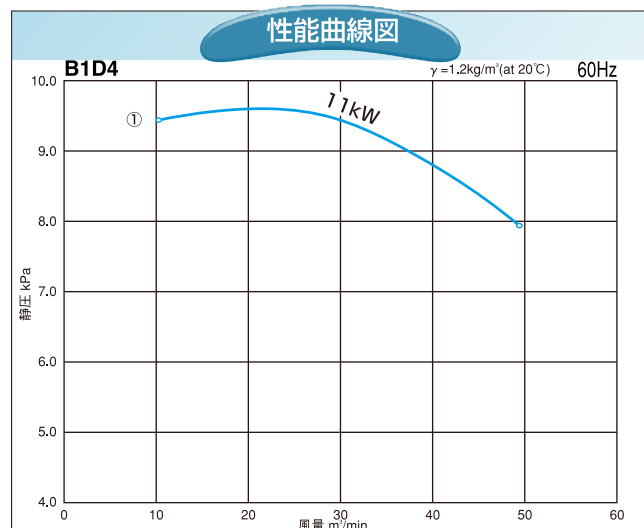
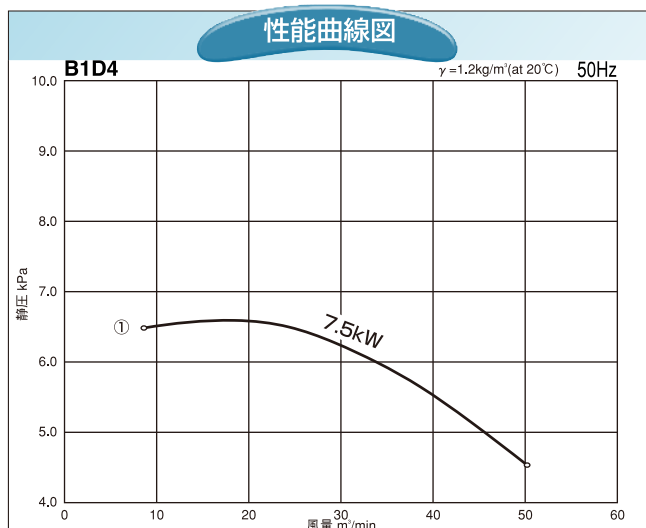
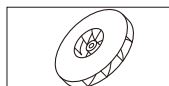

## 外形寸法図

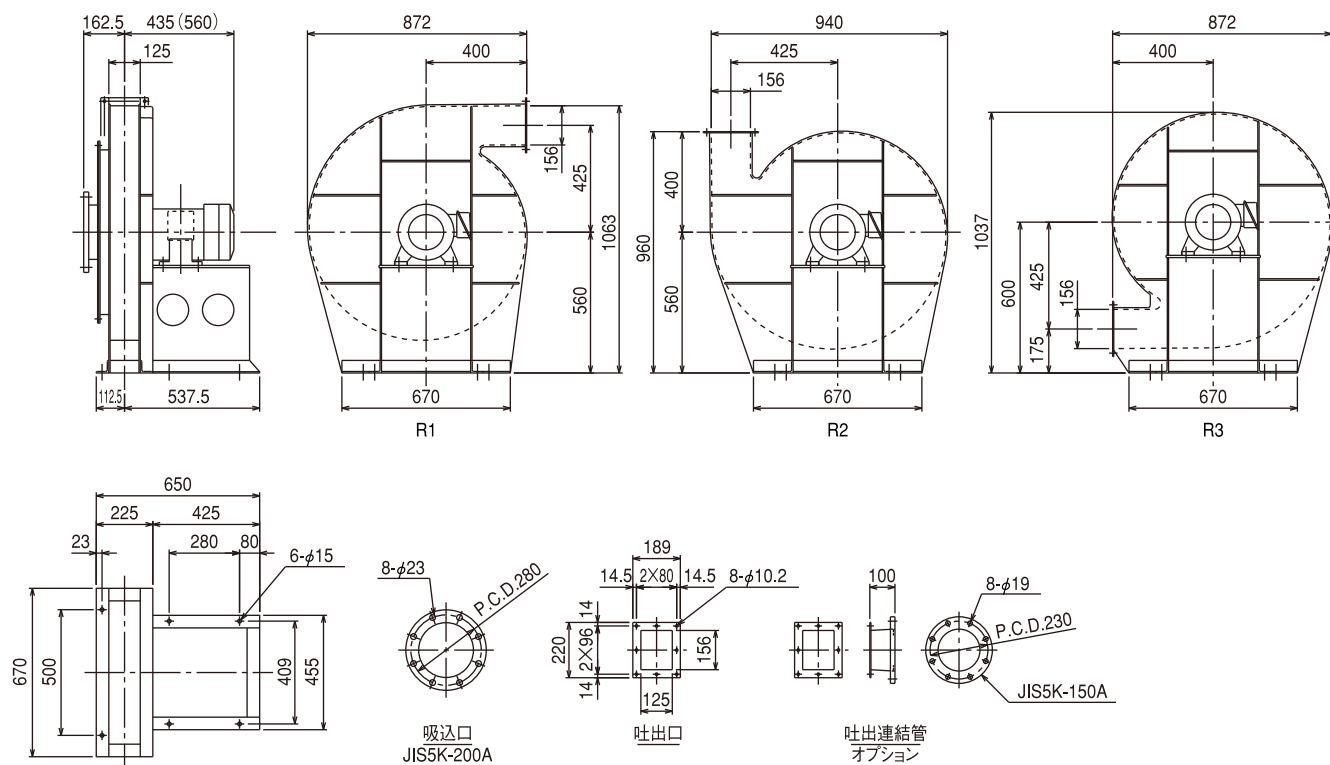

周波数 (Hz)	性能曲線番号	電動機出力 (kW) - 極数 (P)	電動機記号	概略質量 (kg)
50	①	7.5 - 2	G	232
60	①	11 - 2	H	251

## B1D5 (ターボブロー)

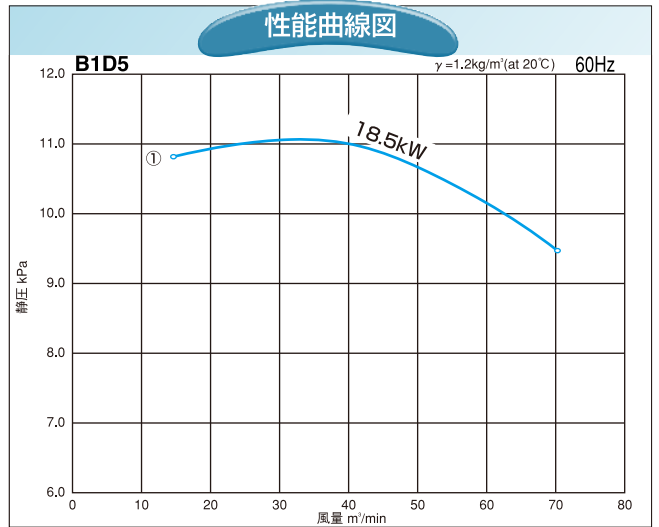
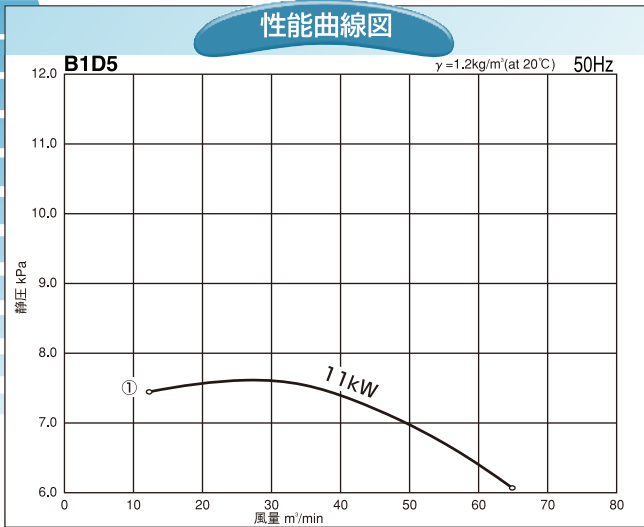

## 外形寸法図

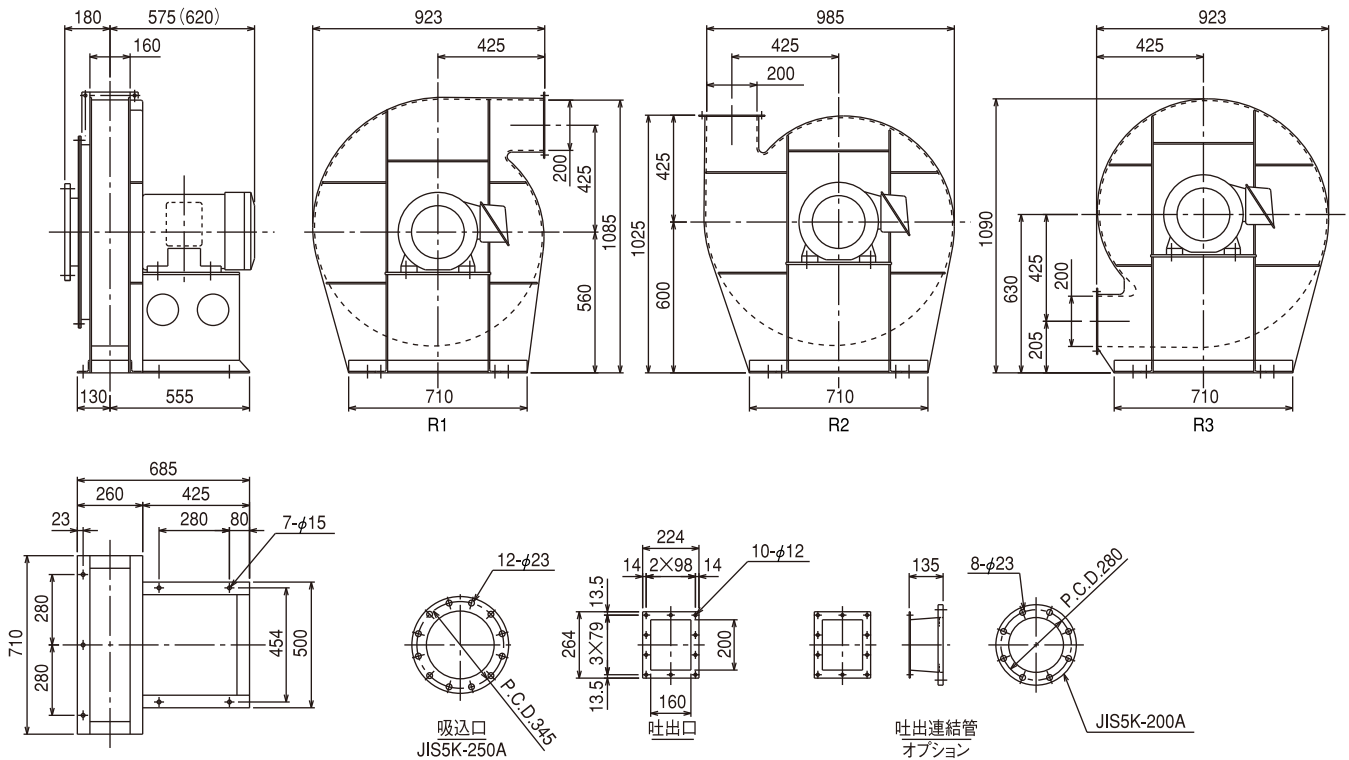

周波数 (Hz)	性能曲線番号	電動機出力 (kW) - 極数 (P)	電動機記号	概略質量 (kg)
50	①	11 - 2	H	296
60	①	18.5 - 2	J	325

## B1D6 (ターボブロー)

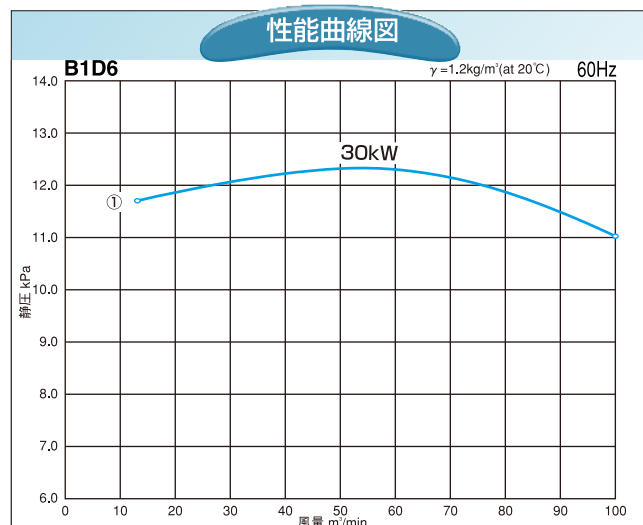
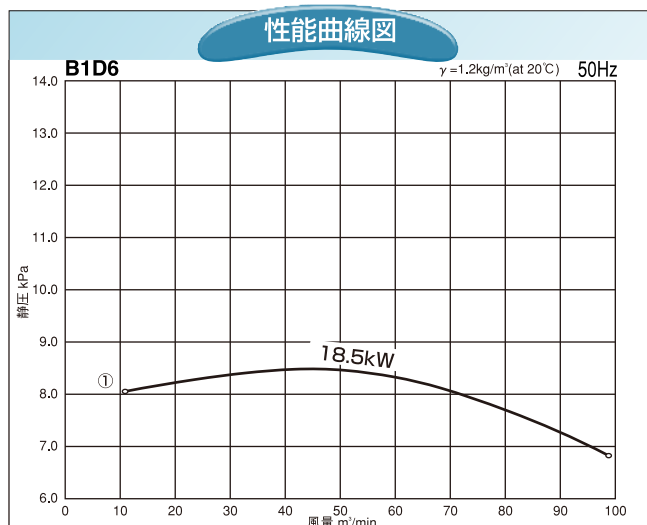
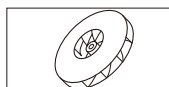

## 外形寸法図

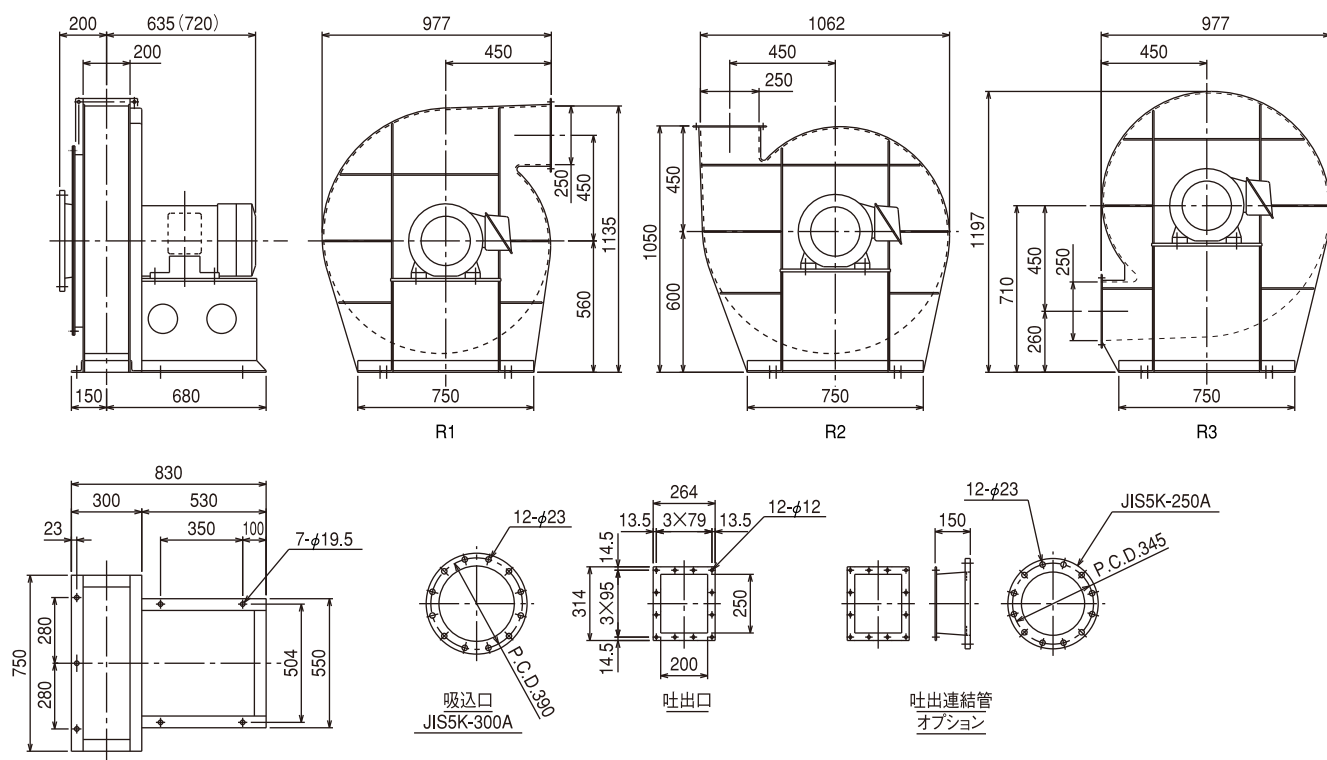

周波数 (Hz)	性能曲線番号	電動機出力 (kW) - 極数 (P)	電動機記号	概略質量 (kg)
50	①	18.5 - 2	J	385
60	①	30 - 2	L	440

## B1D7 (ターボブロー)

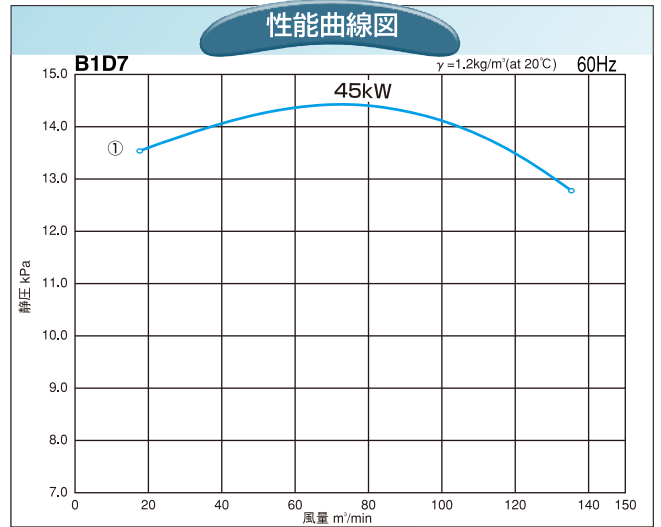
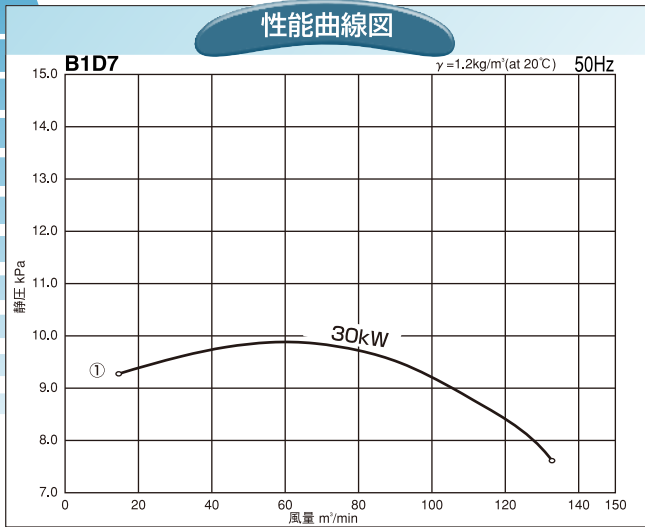

## 外形寸法図

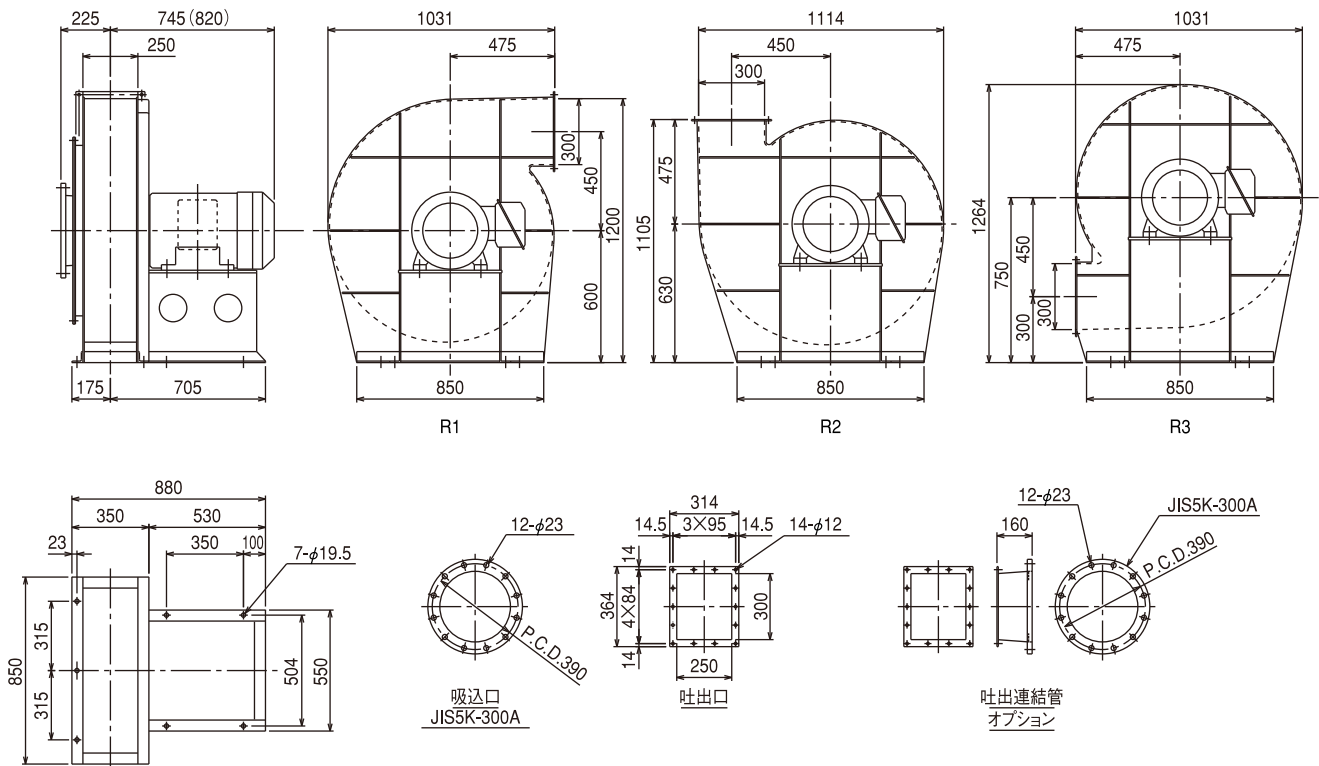

周波数 (Hz)	性能曲線番号	電動機出力(kW)-極数(P)	電動機記号	概略質量 (kg)
50	①	30 - 2	L	470
60	①	45 - 2	N	565

## 選定時の注意

標準状態以外の空気およびガスの標準状態への換算方法

カタログの送風機性能曲線図は20°Cの標準状態で掲載していますが、吸込温度が変わる場合には必要な性能を標準状態の性能に換算してから本カタログをご利用下さい。

温度120°C、吸込圧力 -3kPa、吐出圧力 1kPa、風量 20Nm<sup>3</sup>/minの設計条件の場合

### 1 吸込空気密度

$$\text{計算式} \quad \rho_s = 1.2 \times \frac{293}{(273+t)} \times \frac{101,300+P}{101,300}$$

t=吸込温度 (°C)

P=吸込圧力 (Pa)

$$\begin{aligned} \therefore \rho_s &= 1.2 \times \frac{293}{(273+120)} \times \frac{101,300-3,000}{101,300} \\ &= 0.868 \text{ (kg/m}^3\text{)} \end{aligned}$$

### 2 吸込風量

$$\text{計算式} \quad Q = Q_N \times \frac{(273+t)}{273} \times \frac{101,300}{101,300+P}$$

Q<sub>N</sub>=基準状態の風量 (Nm<sup>3</sup>/min)

$$\begin{aligned} \therefore Q &= 20 \times \frac{(273+120)}{273} \times \frac{101,300}{101,300-3,000} \\ &= 29.7 \text{ m}^3\text{/min} \end{aligned}$$

注) 風量が標準状態で与えられているときには風量の換算は必要ありません

### 3 標準状態での静圧

$$\text{計算式} \quad P_{20} = P \times \frac{1.2}{\rho_s}$$

$$\begin{aligned} \therefore P &= (1,000+3,000) \times \frac{1.2}{0.868} = 5.530 \text{ Pa} \\ &= 5.53 \text{ kPa} \end{aligned}$$

# 技術資料

## 電動送風機の選定に必要な基礎知識

### 電動送風機の基本構造

電動送風機とは、電動機の軸に直接、羽根車を取り付けているため、コンパクトで取り扱いやすい製品です。電動送風機の構造は、下記の図を基本構造としています。シリーズごとに構造が少し異なりますので、各機種のページをご覧ください。

吐出金網は、下記の機種に装着しています。

\*SF-38,SF-50,SF-55S,  
SB-201,SB-202,SB-151,  
EC-63S,EC-63T,EP-63S,  
EP-63T,EC-75S,EC-75T,  
EP-75S,EP-75T,AH-400,  
AH-H04,SF-75,SB-75,  
SF-100,SB-100

#### ■耐熱形 (HT形) 構造

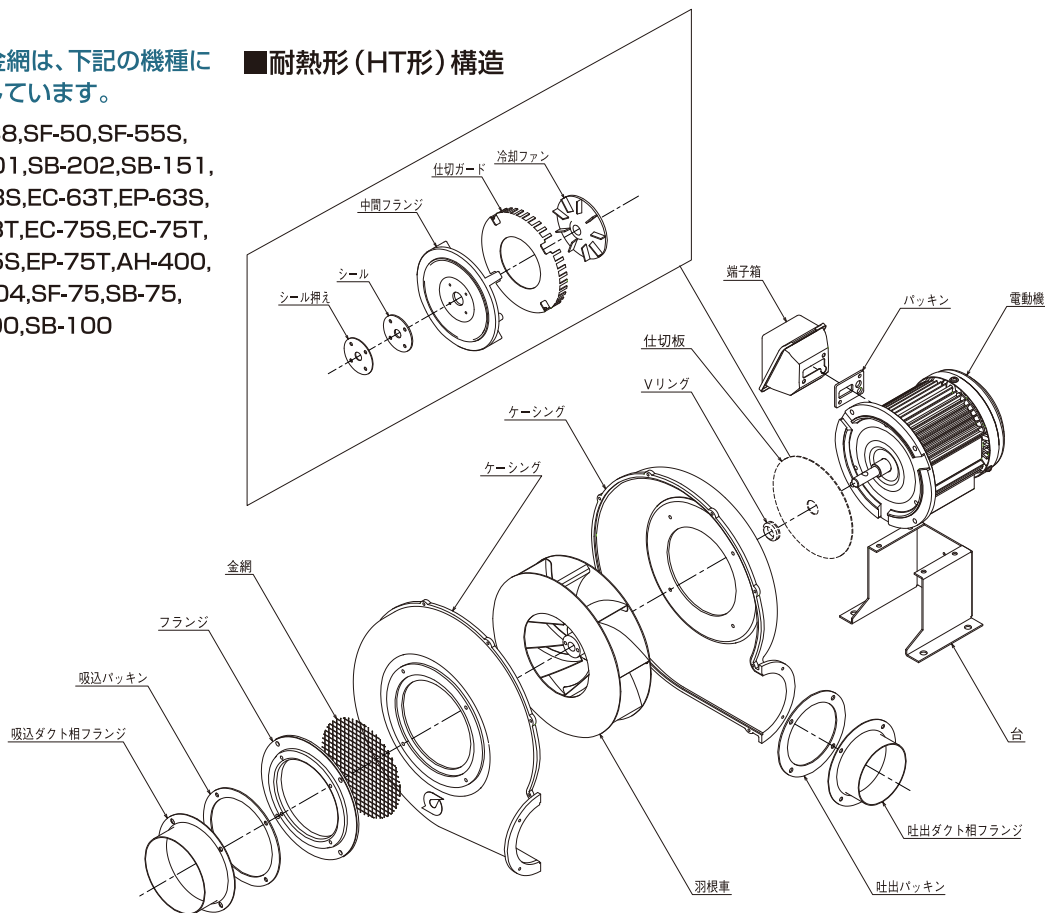

#### 【注意】

吸込金網・パッキンが装着されていないのは、  
高圧形シリーズ、デンチョク®、  
KSB-5500、7500です。

### 羽根車の形状

羽根車の形状	特 徴	形 状	羽根車回転方向
シ ロ ッ コ	多翼ファンとも呼ばれ、遠心ファンの中では、一定の風量を得るには最も小形ですが、ターボ、エアホイールなどと比べ、効率が低く、騒音も高くなります。		
タ ー ボ	回転方向に対して羽根を後ろ向きにして抵抗を減らしているため、効率も良く、騒音も低い値になります。風量、静圧とも高範囲に使用できます。Eシリーズは、ターボでシロッコ領域までカバーしています。		
エアホイール	ターボファン的一种ですが、羽根を飛行機や鳥の翼のような形状としているため、最も効率が良く、特に騒音は大幅に低くなります。		
プ レ ー ト	ターボやエアホイールに比べて効率は劣りますが、羽根車の構造がシンプルで粉じんや粉体を含む場合に適しています。		

## 用語編

### 風量

送風機が単位時間当たり吸い込んで、吐き出す空気の体積で、このカタログでは1分 (min) 当たりの体積 (m<sup>3</sup>) で表しています。1時間当たり (m<sup>3</sup>/h) や、1秒当たり (m<sup>3</sup>/s) で表すこともあります。

### 最大風量

カタログの仕様一覧表数値は最大値で表示しています。  
(静圧が使用範囲内において最低値の時の風量)

### 静圧

送風機で空気を送る場合に、ダクトや装置に抵抗が発生しますが、この抵抗を押しつけて風を送る力を静圧といい、現在は国際単位の使用により、kPa (キロパスカル) で表示します。

### 最大静圧

カタログの仕様一覧表数値は最大値で表示しています。  
(風量が使用範囲内において最低値の時の静圧)

### 接ガス部

取扱ガスを吸い込んで吐き出すまでに接触する送風機の構成部品すべてをいい、電動送風機の場合は、ケーシング、各フランジ、羽根車、軸となります。ただし、軸については、電動送風機の場合、通常羽根車を回転させる軸は電動機軸を使用しており、電動機の特長から材質を変更できない場合があります。その場合は軸端ワッシャで軸をカバーします。

(電動機ベース、補強リブなど接触しない部分は除く)

### 騒音

カタログに表記されている騒音値は、JIS B8330送風機の試験により、送風機の吸込口から1m離れたところで吸込口を開放して測定し、人間の耳に一番近い(聴感補正回路)A特性で表しています。

### 標準空気

気体は一般に温度、圧力によってその性質が異なるため、標準となる状態を決めています。この状態の空気を標準空気といい、20℃、101.3kPa、湿度65%の時の状態を指します。

### 回転方向

回転方向の見方は、すべて駆動側(電動機側)から見て、時計回転(右回転:R) 反時計回転(左回転:L)となっています。

### 軸封

ケーシングの軸貫通部の隙間をシールするもので、取扱空気をできるだけ送風機外部に漏らしたくない場合や、遮断したいときに用います。その程度により、構造が異なります。昭和電機では、お客様のご希望の軸封にも対応しています。

## 使用条件

### ①設置場所

屋内で直射日光や風雨にさらされない場所。屋外据え付けの場合は、屋外仕様もしくは必ず通風口のある屋外用カバーを設けてください。また、必要に応じて防音装置を取り付けてください。

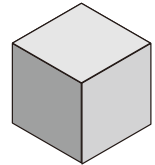

### ②吸気ガス温度

送風機が吸い込んで吐き出すガスの温度をいい、40℃以下 (Eシリーズ、KSB-400~3700、U75-2~5は60℃まで可能) で運転してください。40℃を超える場合は、耐熱形 (HT) をお使いください。

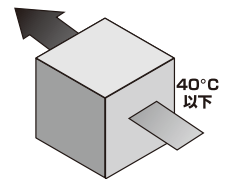

### ③ふん囲気

運転する送風機を取り巻く環境条件。腐食性ガスや可燃性、爆発性ガスを取り扱う場所では運転できません。また、なるべく風通しのよいホコリの少ない周囲温度-10℃~40℃のふん囲気でお使いください。単相は-5℃~40℃。

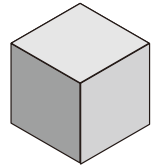

### ④保守空間

電動機の後方には冷却空気吸い込み用に、壁面などからの距離を3cm程度あけてください。点検・修理のためのスペースを、三方に80cm程度設けてください。

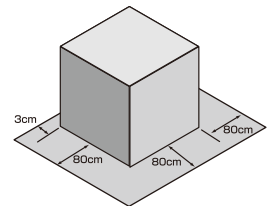

## 運転にあたっての注意

### ①送風機への負担

送風機にダクトを接続する場合、ダクトの荷重を無理に送風機にかけると、回転体をへんしんさせたり、振動の原因になります。

### ②インバータ運転

耐熱形送風機では、冷却ファンの回転数の低下で放熱が不十分となるため、定格周波数でお使いください。単相電動機では、インバータ付きでの使用はできません。異電圧のインバータ運転はできません。

注意)

1) 吐出、吸込金網が用途に応じ必要なときは、ご注文の際に必ずご指示ください。

2) インバータの選定について

インバータメーカーにより仕様異なりますので、弊社営業担当までお問い合わせください。

## 圧力損失計算資料

### A) 速度圧計算式

$$P_v = \frac{\rho \times V^2}{2}$$

P<sub>v</sub>: 速度圧(Pa)  
 ρ: 空気密度 ρ=1.2kg/m<sup>3</sup> (at20℃)  
 V: 風速(m/s)

### B) 直線ダクトの圧力損失計算式 (トタン板や新しい鋼板ダクトの場合)

$$P_L = 0.02 \times \frac{L}{D} \times P_v$$

P<sub>L</sub>: 直線ダクトの圧力損失(Pa)  
 D: ダクトの直径(m)  
 L: ダクトの長さ(m)

### C) フード・円形バンド・円形合流ダクト・ウェザーキャップの圧力損失計算式

$$P_R = \zeta \times P_v$$

P<sub>R</sub>: 圧力損失(Pa)  
 ζ: 圧力損失係数

### フードの圧損係数と流入係数

フード開口の形	例 図	圧損係数 (ζ <sub>0</sub> )	流入係数 (C <sub>e</sub> )
① 切り放しダクト		0.93	0.72
② フランジ付ダクト		0.49	0.82
③ 刃形オリフィス		1.78	0.60
P <sub>v</sub> はオリフィス部分の流速から計算			
④ ベルマウス		0.04	0.98
⑤ 円形または角形フード (フランジ付きも同じ)		θ	
		ζ <sub>0</sub>	C <sub>e</sub>
		30°	0.09 0.96 0.17 0.92
		45°	0.06 0.97 0.16 0.93
		60°	0.09 0.96 0.17 0.92
角形フードのθは大きい方をとる			
⑥ ブース(ダクト直結)		0.50	0.82

フード開口の形	例 図	円形		角形	
		ζ <sub>0</sub>	C <sub>e</sub>	ζ <sub>0</sub>	C <sub>e</sub>
⑦ ブース (テーバーダクト付)		θ			
		15°	0.15 0.93	0.25 0.89	
		30°	0.08 0.96	0.16 0.93	
		45°	0.06 0.97	0.15 0.93	
		60°	0.08 0.96	0.17 0.92	
		90°	0.15 0.93	0.25 0.89	
		120°	0.26 0.89	0.35 0.86	
150°	0.40 0.84	0.48 0.82			
⑧ ブース (ベルマウス付)		0.1	0.95		
⑨ 二重キャノピー		1.0	0.7		
⑩ グラインダカー		テーバー付	0.40	0.85	
		テーバー無	0.65	0.78	
⑪ グリッド型換気作業台		グリッド材料			
		3.6m/m目金網 (開口率67%)	0.70	0.77	
		11m/m目金網 (開口率72%)	0.51	0.81	
		パンチメタル (A) (開口率54%)	0.23	0.90	
		パンチメタル (B) (開口率61%)	0.26	0.89	

### 円形バンドの圧力損失係数

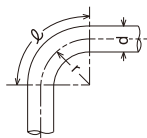

r/d	ζ = P <sub>R</sub> /P <sub>v</sub>	r/d	ζ = P <sub>R</sub> /P <sub>v</sub>
1.25	0.55	2.25	0.26
1.50	0.39	2.50	0.22
1.75	0.32	2.70	0.26
2.00	0.27		

### 円形排気口の圧力損失係数

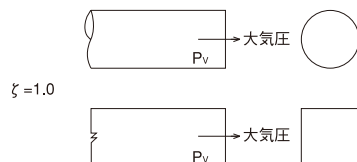

### 円形合流ダクトの圧力損失係数

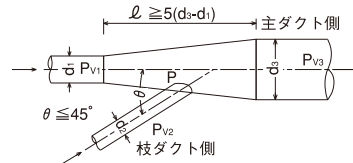

θ (°)	枝ダクト側	主ダクト側	
	ζ = P <sub>R</sub> /P <sub>v2</sub>	ζ = P <sub>R</sub> /P <sub>v1</sub>	
10	0.06	0.2	
15	0.09		
20	0.12		
25	0.15		
30	0.18		
35	0.21		
40	0.25		
45	0.28		
50	0.32		
60	0.44		
90	1.00		0.7

## 円形拡大、円形縮小管の圧力損失計算式

## ウェザーキャップの圧力損失係数

### 円形拡大管

$$P_R = \zeta \times (P_{V1} - P_{V2})$$

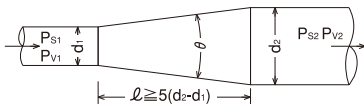

$\theta (^{\circ})$	$\zeta = P_R / (P_{V1} - P_{V2})$	$\zeta' = \frac{P_{S2} - P_{S1}}{P_{V1} - P_{V2}}$ (静圧回復係数)
5	0.17	0.83
7	0.22	0.78
10	0.28	0.72
20	0.44	0.56
30	0.58	0.42
40	0.72	0.28
50	0.87	0.13
60	1.00	0
60~	1.00	0

### 円形縮小管

$$P_R = \zeta \times (P_{V2} - P_{V1})$$

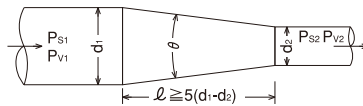

$\theta (^{\circ})$	$\zeta = P_R / (P_{V2} - P_{V1})$
10	0.05
20	0.06
30	0.08
40	0.10
50	0.11
60	0.13
90	0.20
120	0.30

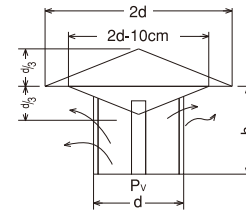

h/d	$\zeta = P_R / P_V$
1.00	1.10
0.75	1.18
0.70	1.22
0.65	1.30
0.60	1.41
0.55	1.56
0.50	1.73
0.45	2.00

注) 速度圧差(P<sub>V1</sub>-P<sub>V2</sub>)のうちその一部が圧力損失となり、その他が静圧回復量となる。

## 単位換算表

### (1)長さ

センチメートル	メートル	インチ	フィート	ヤード	マイル	キロメートル	メートル法海里
1	0.0100	0.3937	0.0328	0.0109	1	1.6093	0.8690
100.0000	1	39.3700	3.2810	1.0936	0.6214	1	0.5400
2.5400	0.0254	1	0.0833	0.0278	1.1510	1.8520	1
30.4800	0.3048	12.0000	1	0.3333			
91.4400	0.9144	36.0000	3.0000	1			

### (2)面積

平方メートル	平方インチ	平方フィート	平方ヤード	エーカ	平方マイル	ヘクタール	平方キロメートル
1	1550	10.76400000	1.19600000	1	0.00156300	0.4047	0.004047
0.00064520	1	0.00694400	0.00077160	640.0000	1	259.0000	2.590000
0.09290000	144	1	0.11111000	2.4710	0.00386100	1	0.010000
0.83610000	1296	9.00000000	1	247.1000	0.38610000	100.0000	1

### (3)体積

立方メートル	立方インチ	立方フィート	立方ヤード	英ガロン	米ガロン	立方インチ	リットル
1	61024	35.3100000	1.30800000	1	1.2010000	277.40	4.54600
0.00001639	1	0.0005787	0.00002143	0.832700	1	231.00	3.78500
0.02832000	1728	1	0.03703700	0.003605	0.004329	1	0.01639
0.76455000	46656	27.0000000	1	0.220000	0.264200	61.02	1

### (4)圧力

バスカル	パール	キログラム毎平方センチメートル	ポンド毎平方インチ	英トン毎平方フィート	標準気圧	水銀柱メートル	水柱	
							メートル	ミリ
1	0.00001	0.000010197	0.000145	0.000009324	0.0000098615	0.000007501	0.000102	0.10197
100000	1	1.01970	14.5000	0.93240	0.98615	0.75010	10.1970	10197
98070	0.98070	1	14.2200	0.91440	0.9678	0.73560	10.0000	10000
6895	0.06895	0.07031	1	0.06429	0.06805	0.05171	0.7031	703.1
107250	1.07250	1.09370	15.5600	1	1.0585	0.80450	10.9400	10940
101330	1.01330	1.03320	14.7000	0.94470	1	0.76000	10.3300	10330
133320	1.33320	1.35950	19.3400	1.24310	1.3158	1	13.6000	13600
3386	0.03386	0.03453	0.4912	0.03157	0.03342	0.02540	0.3453	345.3
9806	0.09806	0.10000	1.4220	0.09143	0.09678	0.07355	1	1000
9.81	0.00009806	0.0001	0.001422	0.00009143	0.00009678	0.00007355	0.001	1

### (5)mmAq→kPa

mmAq	kPa	mmAq	kPa	mmAq	kPa
1	0.01	10	0.10	100	0.98
2	0.02	20	0.20	200	1.96
3	0.03	30	0.29	300	2.94
4	0.04	40	0.39	400	3.92
5	0.05	50	0.49	500	4.91
6	0.06	60	0.59	600	5.89
7	0.07	70	0.69	700	6.87
8	0.08	80	0.78	800	7.85
9	0.09	90	0.88	900	8.83
				1000	9.81